

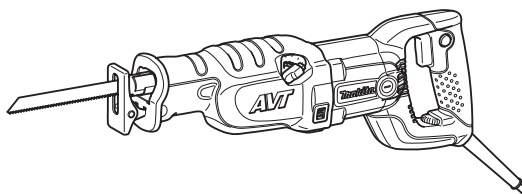

EN	Recipro Saw	INSTRUCTION MANUAL	4
UK	Ножівка	ІНСТРУКЦІЯ З ЕКСПЛУАТАЦІЇ	8
PL	Pilarka posuwowa	INSTRUKCJA OBSŁUGI	13
RO	Ferăstrău alternativ	MANUAL DE INSTRUCȚIUNI	18
DE	Reciprosäge	BEDIENUNGSANLEITUNG	22
HU	Orrfűrész	HASZNÁLATI KÉZIKÖNYV	27
SK	Vratná píla	NÁVOD NA OBSLUHU	31
CS	Elektronická píla ocaska	NÁVOD K OBSLUZE	35

JR3070CT



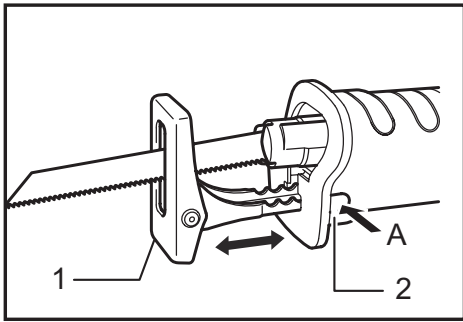

Fig.1

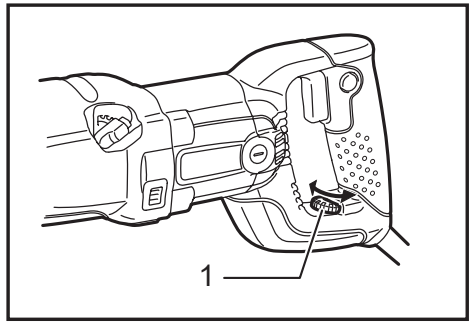

Fig.5

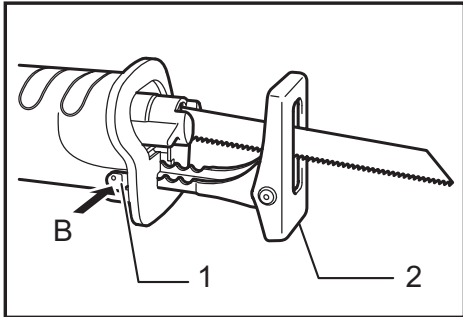

Fig.2

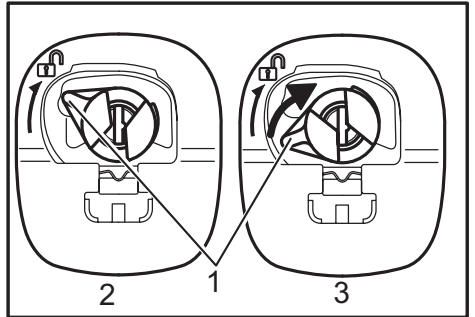

Fig.6

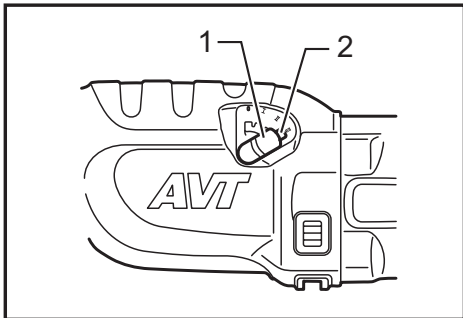

Fig.3

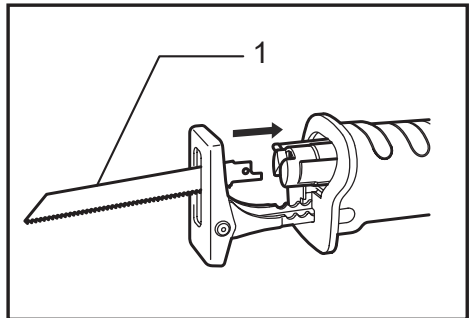

Fig.7

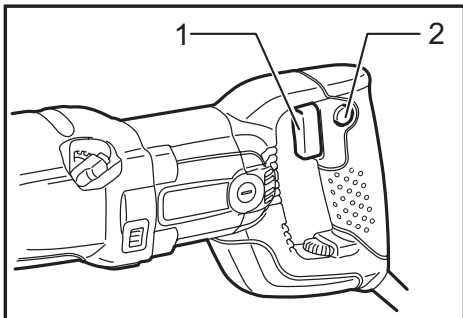

Fig.4

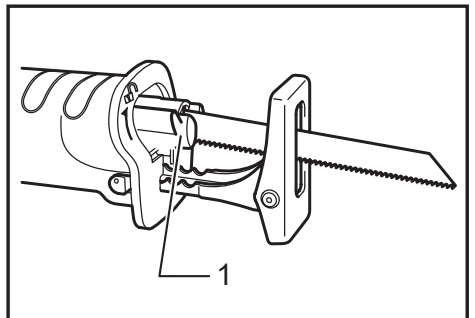

Fig.8

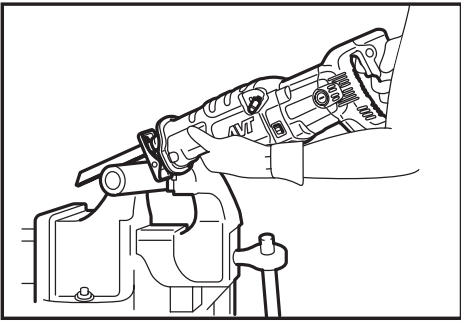

Fig.9

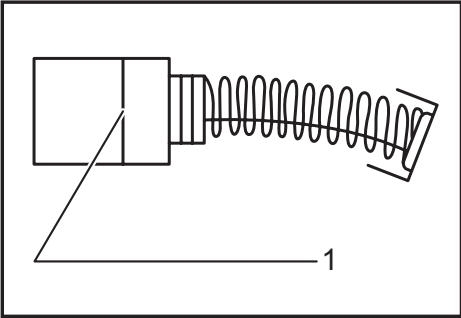

Fig.10

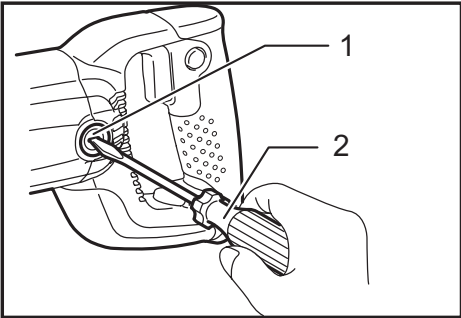

Fig.11

SPECIFICATIONS

Model		JR3070CT
Length of stroke		32 mm
Max. cutting capacities	Pipe	130 mm
	Wood	255 mm
Strokes per minute (min ⁻¹)		0 - 2,800
Overall length		485 mm
Net weight		4.6 kg
Safety class		□/II

- Due to our continuing program of research and development, the specifications herein are subject to change without notice.
- Specifications may differ from country to country.
- The net weight value includes the attachment(s) for normal and safe use which are specified in the instruction manual.

Intended use

The tool is intended for sawing wood, plastic, metal and building materials with a strong impact. It is suitable for straight and curved cutting.

Power supply

The tool should be connected only to a power supply of the same voltage as indicated on the nameplate, and can only be operated on single-phase AC supply. They are double-insulated and can, therefore, also be used from sockets without earth wire.

Noise

The typical A-weighted noise level determined according to EN62841-2-11:

Sound pressure level (L_{pA}) : 91 dB (A)

Sound power level (L_{WA}) : 99 dB (A)

Uncertainty (K) : 3 dB (A)

NOTE: The declared noise emission value(s) has been measured in accordance with a standard test method and may be used for comparing one tool with another.

NOTE: The declared noise emission value(s) can also be used in a preliminary assessment of exposure.

⚠WARNING: Wear ear protection.

⚠WARNING: The noise emission during actual use of the power tool can differ from the declared total value(s) depending on the ways in which the tool is used.

⚠WARNING: Be sure to identify safety measures to protect the operator that are based on an estimation of exposure in the actual conditions of use (taking account of all parts of the operating cycle such as the times when the tool is switched off and when it is running idle in addition to the trigger time).

Vibration

The continuous vibration total value (tri-axial vector sum) determined according to EN62841-2-11:

Work mode : cutting boards

Vibration emission ($a_{h,B}$) : 9.5 m/s²

Uncertainty (K) : 1.5 m/s²

Work mode : cutting wooden beams

Vibration emission ($a_{h,WB}$) : 10.5 m/s²

Uncertainty (K) : 1.5 m/s²

NOTE: The declared vibration total value(s) has been measured in accordance with a standard test method and may be used for comparing one tool with another.

NOTE: The declared vibration total value(s) can also be used in a preliminary assessment of exposure.

⚠WARNING: The vibration emission during actual use of the power tool can differ from the declared total value(s) depending on the ways in which the tool is used.

⚠WARNING: Be sure to identify safety measures to protect the operator that are based on an estimation of exposure in the actual conditions of use (taking account of all parts of the operating cycle such as the times when the tool is switched off and when it is running idle in addition to the trigger time).

The following shows the mean values of the peak amplitude of the acceleration from repeated shock vibrations, p_F , with corresponding uncertainty (K) determined according to EN62841-2-11.

Work mode : cutting boards

p_F : 483 m/s²

Uncertainty (K) : 90 m/s²

Work mode : cutting wooden beams

p_F : 479 m/s²

Uncertainty (K) : 32 m/s²

NOTE: These declared values should not be used to determine hand arm vibration exposure.

Declarations of Conformity

For European countries only

The EU/UK Declaration of Conformity can be accessed

from the following URL.



https://support.makita.biz/doc/doc_index.html

General power tool safety warnings

⚠WARNING Read all safety warnings, instructions, illustrations and specifications provided with this power tool. Failure to follow all instructions listed below may result in electric shock, fire and/or serious injury.

Save all warnings and instructions for future reference.

The term "power tool" in the warnings refers to your mains-operated (corded) power tool or battery-operated (cordless) power tool.

Recipro saw safety warnings

1. **Hold the power tool by insulated gripping surfaces, when performing an operation where the cutting accessory may contact hidden wiring or its own cord.** Cutting accessory contacting a "live" wire may make exposed metal parts of the power tool "live" and could give the operator an electric shock.
2. **Use clamps or another practical way to secure and support the workpiece to a stable platform.** Holding the workpiece by hand or against your body leaves it unstable and may lead to loss of control.
3. **Always use safety glasses or goggles.** Ordinary eye or sun glasses are NOT safety glasses.
4. **Avoid cutting nails. Inspect workpiece for any nails and remove them before operation.**
5. **Do not cut oversize workpiece.**
6. **Check for the proper clearance around the workpiece before cutting so that the reciprocating saw blade will not strike the floor, workbench, etc.**
7. **Hold the tool firmly.**
8. **Keep hands away from moving parts.**
9. **Do not leave the tool running. Operate the tool only when hand-held.**
10. **Always switch off and wait for the reciprocating saw blade to come to a complete stop before removing the reciprocating saw blade from the workpiece.**
11. **Do not touch the reciprocating saw blade or the workpiece immediately after operation; they may be extremely hot and could burn your skin.**
12. **Do not operate the tool at no-load unnecessarily.**
13. **Always use the correct dust mask/respirator for the material and application you are working with.**

14. **Some material contains chemicals which may be toxic. Take caution to prevent dust inhalation and skin contact. Follow material supplier safety data.**
15. **Before operation, make sure that there is no buried object such as electric pipe, water pipe or gas pipe in the workpiece.** Otherwise, the reciprocating saw blade may touch them, resulting in an electric shock, electrical leakage or gas leak.

SAVE THESE INSTRUCTIONS.

⚠WARNING: DO NOT let comfort or familiarity with product (gained from repeated use) replace strict adherence to safety rules for the subject product. MISUSE or failure to follow the safety rules stated in this instruction manual may cause serious personal injury.

FUNCTIONAL DESCRIPTION

⚠CAUTION:

- Always be sure that the tool is switched off and unplugged before adjusting or checking function on the tool.

Adjusting the shoe

► Fig.1: 1. Shoe 2. Shoe button

► Fig.2: 1. Shoe button 2. Shoe

When the blade loses its cutting efficiency in one place along its cutting edge, reposition the shoe to utilize a sharp, unused portion of its cutting edge. This will help to lengthen the life of the blade. To reposition the shoe, push the shoe button in the "A" direction with a click and reposition as shown in the figure which allows you to make five-way adjustment. To secure the shoe, push the shoe button in the "B" direction with a click.

Selecting the cutting action

► Fig.3: 1. Lever 2. Stopper

This tool can be operated with an orbital or a straight line cutting action. The orbital cutting action thrusts the blade forward on the cutting stroke and greatly increases cutting speed.

To change the cutting action, press the stopper and turn the lever to the desired cutting action position. Then, release the stopper to lock the lever. Refer to the table to select the appropriate cutting action.

NOTE:

- Orbital action means that the saw blade moves up and down, and back and forth at the same time. This increases the efficiency of cutting.

Position	Cutting action	Applications
0	Straight line cutting action	For cutting mild steel, stainless steel and plastics. For clean cuts in wood and plywood.
I	Small orbit cutting action	For cutting mild steel, aluminum and hard wood.
II	Medium orbit cutting action	For cutting wood and plywood. For fast cutting in aluminum and mild steel.
III	Large orbit cutting action	For fast cutting in wood and plywood.

Switch action

► **Fig.4:** 1. Switch trigger 2. Lock button (Country specific)

⚠ CAUTION:

- Before plugging in the tool, always check to see that the switch trigger actuates properly and returns to the "OFF" position when released.

To start the tool, simply pull the switch trigger. Tool speed is increased by increasing pressure on the switch trigger. Release the switch trigger to stop.

For tool with the lock-on switch

Country specific

For continuous operation, pull the switch trigger and then push in the lock button. To stop the tool from the locked position, pull the switch trigger fully, then release it.

Speed adjusting dial (For JR3070CT)

► **Fig.5:** 1. Adjusting dial

The strokes per minute can be adjusted just by turning the adjusting dial. This can be done even while the tool is running. The dial is marked 1 (lowest speed) to 6 (full speed). Turn the adjusting dial without positive stops between 1 and 6 according to your work. Refer to the table to select the proper speed for the workpiece to be cut. However, the appropriate speed may differ with the type or thickness of the workpiece. In general, higher speeds will allow you to cut workpieces faster but the service life of the blade will be reduced.

Number on adjusting dial	Strokes per minute
6	2,800
5	2,500
4	1,850
3	1,400
2	1,000
1	950

Workpiece to be cut	Number on adjusting dial
Wood	6
Autoclaved lightweight concrete	5 - 6
Mild steel	3 - 4
Aluminum	3 - 5
Plastics	1 - 4
Stainless steel	1 - 2

NOTE:

- If the tool is operated continuously at low speeds for a long period of time, the operation life of the motor will be reduced.
- The speed adjusting dial can be turned only as far as 6 and back to 1. Do not force it past 6 or 1, or the speed adjusting function may no longer work.

The tools equipped with electronic function are easy to operate because of the following features.

Constant speed control

Electronic speed control for obtaining constant speed. Possible to get fine finish, because the rotating speed is kept constant even under load condition.

Soft start feature

Safety and soft start because of suppressed starting shock.

ASSEMBLY



⚠ CAUTION:

- Always be sure that the tool is switched off and unplugged before carrying out any work on the tool.

Installing or removing the saw blade

⚠ CAUTION:

- Always clean out all chips or foreign matter adhering to the blade, blade clamp and/or slider. Failure to do so may cause insufficient tightening of the blade, resulting in a serious injury.

To install the saw blade, always make sure that the blade clamp lever is in released position  on the insulation cover before inserting the saw blade. If the blade clamp lever is in fixed position, rotate the blade clamp lever in the direction of the arrow so that it can be locked at the released position .

► **Fig.6:** 1. Blade clamp sleeve 2. Released position 3. Fixed position

Insert the saw blade into the blade clamp as far as it will go. The blade clamp lever rotates and the saw blade is fixed. Make sure that the saw blade cannot be extracted even though you try to pull it out.

► **Fig.7:** 1. Blade

NOTE:

- If you do not insert the saw blade deep enough, the saw blade may be ejected unexpectedly during operation. This can be extremely dangerous.



If the lever is positioned inside the tool, switch on the tool just a second to let the blade out as shown in the figure.

Switch off and unplug the tool from the mains. To remove the saw blade, rotate the blade clamp

lever in the direction of the arrow fully. The saw blade is removed and the blade clamp lever is fixed at the released position .

► **Fig.8:** 1. Blade clamp lever

NOTE:

- Keep hands and fingers away from the lever during the switching operation. Failure to do so may cause personal injuries.
- If you remove the saw blade without rotating the blade clamp lever fully, the lever may not be locked in the released position . In this case, rotate the blade clamp lever fully again, then make sure that the blade clamp lever locked at the released position .

OPERATION

► **Fig.9**

CAUTION:

- Always press the shoe firmly against the workpiece during operation. If the shoe is removed or held away from the workpiece during operation, strong vibration and/or twisting will be produced, causing the blade to snap dangerously.
- Always wear gloves to protect your hands from hot flying chips when cutting metal.
- Be sure to always wear suitable eye protection which conforms with current national standards.
- Always use a suitable coolant (cutting oil) when cutting metal. Failure to do so will cause premature blade wear.

Press the shoe firmly against the workpiece. Do not allow the tool to bounce. Bring the blade into light contact with the workpiece. First, make a pilot groove using a slower speed. Then use a faster speed to continue cutting.

MAINTENANCE

CAUTION:

- Always be sure that the tool is switched off and unplugged before attempting to perform inspection or maintenance.
- Never use gasoline, benzine, thinner, alcohol or the like. Discoloration, deformation or cracks may result.

Replacing carbon brushes

► **Fig.10:** 1. Limit mark

Remove and check the carbon brushes regularly. Replace when they wear down to the limit mark. Keep the carbon brushes clean and free to slip in the holders. Both carbon brushes should be replaced at the same time. Use only identical carbon brushes. Use a screwdriver to remove the brush holder caps. Take out the worn carbon brushes, insert the new ones

and secure the brush holder caps.

► **Fig.11:** 1. Brush holder cap 2. Screwdriver

To maintain product SAFETY and RELIABILITY, repairs, any other maintenance or adjustment should be performed by Makita Authorized Service Centers, always using Makita replacement parts.

OPTIONAL ACCESSORIES

CAUTION:

- These accessories or attachments are recommended for use with your Makita tool specified in this manual. The use of any other accessories or attachments might present a risk of injury to persons. Only use accessory or attachment for its stated purpose.

If you need any assistance for more details regarding these accessories, ask your local Makita Service Center.

- Recipro saw blades
- Plastic carrying case

NOTE:

- Some items in the list may be included in the tool package as standard accessories. They may differ from country to country.

ТЕХНІЧНІ ХАРАКТЕРИСТИКИ

Модель		JR3070CT
Довжина ходу		32 мм
Макс. ріжуча спроможність	Труба	130 мм
	Деревина	255 мм
Швидкість ланцюга за хвилину (хв ⁻¹)		0 - 2800
Загальна довжина		485 мм
Чиста вага		4,6 кг
Клас безпеки		Ⓜ/ІІ

- Оскільки наша програма наукових досліджень і розробок триває безперервно, наведені тут технічні характеристики можуть бути змінені без попередження.
- У різних країнах технічні характеристики можуть бути різними.
- Значення маси нетто включає приладдя для звичайного й безпечного використання, як це зазначено в інструкції з експлуатації.

Призначення

Інструмент призначено для різання деревини, пластмаси, металу та будівельного матеріалу із сильним навантаженням. Він підходить для різання за прямою лінією та під кутом.

Джерело живлення

Інструмент можна підключати лише до джерела живлення, що має напругу, зазначену в таблиці із заводськими характеристиками, і він може працювати лише від однофазного джерела змінного струму. Він має подвійну ізоляцію, а отже може також підключатися до розеток без лінії заземлення.

Шум

Рівень шуму за шкалою А у типовому виконанні, визначений відповідно до EN62841-2-11:

Рівень звукового тиску (L_{pA}): 91 дБ (А)

Рівень звукової потужності (L_{WA}): 99 дБ (А)

Похибка (К): 3 дБ (А)

ПРИМІТКА: Заявлене значення шуму було виміряно відповідно до стандартних методів тестування й може використовуватися для порівняння одного інструмента з іншим.

ПРИМІТКА: Заявлені значення шуму можуть також використовуватися для попередньої оцінки впливу.

⚠ ПОПЕРЕДЖЕННЯ: Користуйтеся засобами захисту органів слуху.

⚠ ПОПЕРЕДЖЕННЯ: Залежно від умов використання шум під час фактичної роботи електроінструмента може відрізнитися від заявлених значень вібрації.

⚠ ПОПЕРЕДЖЕННЯ: Забезпечте належні запобіжні заходи для захисту оператора, що відповідатимуть умовам використання інструмента (слід брати до уваги всі складові робочого циклу, як-от час, коли інструмент вимкнено та коли він починає працювати на холостому ході під час запуску).

Загальне постійне значення вібрації (векторна сума трьох напрямків), визначене згідно зі стандартом EN62841-2-11:

Режим роботи: пиляння дощок

Вібрація ($a_{h,B}$): 9,5 м/с²

Похибка (К): 1,5 м/с²

Режим роботи: різання дерев'яних балок

Вібрація ($a_{h,WB}$): 10,5 м/с²

Похибка (К): 1,5 м/с²

ПРИМІТКА: Заявлене загальне значення вібрації було виміряно відповідно до стандартних методів тестування й може використовуватися для порівняння одного інструмента з іншим.

ПРИМІТКА: Заявлені загальні значення вібрації можуть також використовуватися для попереднього оцінювання впливу.

⚠ ПОПЕРЕДЖЕННЯ: Залежно від умов використання вібрація під час фактичної роботи електроінструмента може відрізнитися від заявлених загальних значень вібрації.

⚠ ПОПЕРЕДЖЕННЯ: Забезпечте належні запобіжні заходи для захисту оператора, що відповідатимуть умовам використання інструмента (слід брати до уваги всі складові робочого циклу, як-от час, коли інструмент вимкнено та коли він починає працювати на холостому ході під час запуску).

Нижче наведено середні значення пікової амплітуди прискорення від багаторазових ударних вібрацій у ρ_a із відповідною похибкою (К), визначені згідно зі стандартом EN62841-2-11.

Режим роботи: пиляння дощок

ρ_a : 483 м/с²

Похибка (К): 90 м/с²

Режим роботи: різання дерев'яних балок

ρ_a : 479 м/с²

Похибка (К): 32 м/с²

Вібрація

ПРИМІТКА: Ці заявлені значення не слід використовувати для визначення впливу вібрації на руки.

Декларації відповідності

Тільки для країн Європи

Декларацію про відповідність стандартам ЄС / Сполученого Королівства можна знайти за URL-адресою нижче.



https://support.makita.biz/doc/doc_index.html

Загальні застереження щодо техніки безпеки при роботі з електроінструментами

▲ПОПЕРЕДЖЕННЯ Уважно ознайомтеся з усіма попередженнями, інструкціями, рисунками й технічними характеристиками, які стосуються цього електроінструмента. Невиконання наведених далі інструкцій може призвести до ураження електричним струмом, пожежі й (або) тяжких травм.

Збережіть усі інструкції з техніки безпеки та експлуатації на майбутнє.

Термін «електроінструмент», зазначений у інструкції з техніки безпеки, стосується електроінструмента, який функціонує від електромережі (електроінструмент з кабелем живлення), або електроінструмента з живленням від батареї (безпроводний електроінструмент).

Заходи безпеки під час роботи з ножівкою

1. Тримайте електроінструмент за призначені для цього ізольовані поверхні під час виконання дії, за якої різальне приладдя може зачепити приховану електропроводку або власний шнур. Торкання різальним приладдям droit під напругою може призвести до передавання напруги до оголених металевих частин інструмента та до ураження оператора електричним струмом.
2. Використовуйте затискні пристрої або інші засоби, щоб забезпечити опору деталі та закріпити її на стійкій поверхні. Утримання деталі руками або тілом не забезпечує її стійкість і може призвести до втрати контролю.
3. Обов'язково використовуйте захисні окуляри. Звичайні або сонцезахисні окуляри НЕ Є захисними.
4. Уникайте різання цвяхів. Перед початком роботи огляньте деталь та видаліть із неї всі цвяхи.
5. Не слід різати занадто великі деталі.

6. Перед початком різання перевірте, чи достатньо місця навколо деталі, щоб полотно ножівки не вдарялося о підлогу, верстат тощо.
7. Тримайте інструмент міцно.
8. Тримайте руки на відстані від рухомих частин.
9. Не залишайте інструмент, який працює. Працюйте з інструментом тільки тоді, коли тримаєте його в руках.
10. Обов'язково вимкніть інструмент і зачекайте до повної зупинки полотна ножівки, перш ніж виймати полотно ножівки з деталі.
11. Не торкайтеся полотна ножівки або деталі відразу після різання: вони можуть бути дуже гарячими й спричинити опіки.
12. Не слід без необхідності залишати інструмент працювати на холостому ході.
13. Обов'язково використовуйте пилозахисну маску / респіратор відповідно до області застосування та матеріалу, який ви обробляєте.
14. Деякі матеріали мають у своєму складі токсичні хімічні речовини. Будьте обережні, щоб не допустити вдихання пилу та його контакту зі шкірою. Дотримуйтеся правил техніки безпеки виробника матеріалу.
15. Перед початком роботи переконайтеся в тому, що в оброблюваній деталі не проходять лінії електропостачання, водопроводи або газопроводи. В іншому випадку полотно ножівки може торкнутися цих предметів, що призведе до удару електричним струмом, витоку струму або газу.

ЗБЕРІГАЙТЕ ЦІ ВКАЗІВКИ.

▲ПОПЕРЕДЖЕННЯ: НИКОЛИ НЕ втрачайте пильності та не розслабляйтеся під час користування виробом (що можливо при частому користуванні); обов'язково строго дотримуйтеся відповідних правил безпеки. **НЕНАЛЕЖНЕ ВИКОРИСТАННЯ** або недотримання правил техніки безпеки, викладених у цій інструкції з експлуатації, може призвести до серйозних травм.

ІНСТРУКЦІЯ З ВИКОРИСТАННЯ

▲ОБЕРЕЖНО:

- Перед регулюванням та перевіркою справності інструменту, переконайтеся в тому, що він вимкнений та відключений від мережі.

Регулювання башмака

► Рис.1: 1. Башмак 2. Кнопка башмака

► Рис.2: 1. Кнопка башмака 2. Башмак

Коли полотно втрачає свою ріжучу спроможність в одному місці на ріжучій кромці, слід змінити

положення башмака, щоб використовувати гостру та невикористану частину ріжучої кромки. Це дасть можливість продовжити термін служби полотна.

Для зміни положення башмака слід пересунути кнопку башмака в напрямку "А", доки не почується клацання, та змінити положення, як вказано на малюнку, що дозволить виконати регулювання у п'яти напрямках. Для того, щоб зафіксувати башмак, слід натиснути кнопку башмака в напрямку "В", щоб вона клацнула.

Вибір режиму різання

► Рис.3: 1. Важіль 2. Стопор

Цей інструмент має можливість роботи в режимі кругового різання або прямолінійного різання. В режимі кругового різання полотно підтовхується по ходу різання та значно збільшується швидкість різання.

Для того, щоб змінити режим різання, слід натиснути на стопор та повернути важіль заміни різання в бажане положення режиму різання. Потім стопор слід відпустити, щоб заблокувати важіль. Для того щоб обрати відповідний режим різання див. таблицю.

ПРИМІТКА:

- Режим кругового різання означає, що полотно одночасно рухається вгору та вниз і вперед та назад. Це збільшує ефективність різання.

Положення	Різання	Використання
0	Різання за прямою лінією	Для різання м'якої сталі, нержавіючої сталі та пластмаси. Для чистого різання деревини та фанери.
I	Кругове різання з малою амплітудою	Для різання м'якої сталі, алюмінію та деревини твердої породи.
II	Кругове різання з середньою амплітудою	Для різання деревини та фанери. Для швидкого різання алюмінію та м'якої сталі.
III	Кругове різання з великою амплітудою	Для швидкого різання деревини та фанери.

Дія вмикача

► Рис.4: 1. Курковий вмикач 2. Кнопка блокування (залежить від країни)

⚠ ОБЕРЕЖНО:

- Перед вмиканням інструменту у мережу обов'язково перевірте, чи кнопка вмикача нормально спрацьовує і після відпускання повертається в положення "вимкнено".

Щоб почати роботу з інструментом, просто натисніть курок вмикача. Робоча частота інструмента зростає, якщо збільшити тиск на курок вмикача. Щоб зупинити роботу, відпустіть курок вмикача.

Для інструмента з перемикачем блокування увімкненого положення

Залежно від країни

Для неперервної роботи натисніть курок вмикача, а потім кнопку блокування. Щоб зупинити інструмент, який працює в заблокованому положенні, натисніть

курок вмикача до кінця, а потім відпустіть його.

Диск регулювання швидкості (для JR3070CT)

► Рис.5: 1. Диск для регулювання

Кількість ходів за хвилину можна регулювати просто повертаючи диск регулювання. Це можна робити навіть під час роботи інструмента. Диск має мітки від 1 (найнижча швидкість) до 6 (повна швидкість). Повертайте диск регулювання без упорів між 1 та 6 відповідно до робочих потреб.

Для того, щоб обрати належну швидкість для деталі, що різатиметься - див. таблицю. Однак, відповідна швидкість може бути різною в залежності від типу та товщини деталі. Взагалі, вищі швидкості обертання дають можливість швидше різати деталі, але термін служби полотна буде коротшим.

Номер на регулюючому диску	Ходів за хвилину
6	2800
5	2500
4	1850
3	1400
2	1000
1	950

Деталь яка буде різатися	Номер на регулюючому диску
Деревина	6
Автоклавний легкий бетон	5 - 6
М'яка сталь	3 - 4
Алюміній	3 - 5
Пластмаса	1 - 4
Нержавіюча сталь	1 - 2

ПРИМІТКА:

- Якщо протягом тривалого часу інструмент експлуатувати на низькій швидкості, це може скоротити термін служби мотора.
- Диск регулювання швидкості можна повертати тільки від 1 до 6 та назад. Не намагайтесь повернути його силою за межу 1 або 6, бо це може зламати функцію регулювання.

Інструменти обладнані електронними функціями є простими в експлуатації завдяки наступним функціям.

Постійний контроль швидкості

Електронне управління швидкістю для забезпечення постійної швидкості. Дає можливість отримати чисту обробку, тому що швидкість обертання підтримується на постійному рівні, навіть під навантаженням.

Функція плавного запуску

Безпечний та плавний запуск за рахунок утримання ривка під час запуску.

КОМПЛЕКТУВАННЯ



⚠ ОБЕРЕЖНО:

- Перед тим, як щось встановлювати на інструмент, переконайтеся в тому, що він вимкнений та відключений від мережі.

Встановлення та зняття полотна пили

⚠ОБЕРЕЖНО:

- Завжди здійснюйте чистку полотна, затиску полотна та/або повзунка від стружки або сторонніх речовин. Невиконання цієї умови може призвести до недостатнього затягування полотна, що може спричинити серйозні травми.

Для встановлення полотна пили перед тим, як вставляти полотно, слід завжди перевіряти, щоб важіль затиску знаходився в розблокованому положенні  на ізолюючій кришці. Якщо важіль затиску знаходиться у зафіксованому положенні, його слід повернути в напрямку, що вказаний стрілкою, щоб він став а розблоковане положення .

- **Рис.6:** 1. Муфта затиску полотна
2. Розблоковане положення 3. Фіксоване положення

Вставте полотно в затискач полотна до упору. Важіль затискача повернеться та зафіксує полотно. Перевірте, щоб полотно не можна було витягнути, навіть потягнувши за нього.

- **Рис.7:** 1. Полотно

ПРИМІТКА:



- Якщо полотно вставити недостатньо глибоко, то воно може несподівано вискочити під час роботи. Це дуже небезпечно.

Якщо важіль знаходиться всередині інструмента, слід на мить запустити інструмент для того, щоб полотно вийшло, як показано на малюнку. Вимкніть та відключіть інструмент від мережі живлення.

Для зняття полотна слід до упору повернути важіль затиску полотна у напрямку, що вказаний стрілкою. Полотно знімається, а важіль затиску фіксується в розблокованому положенні .

- **Рис.8:** 1. Важіль затиску полотна

ПРИМІТКА:

- Під час перемикання слід забрати руки та пальці від важеля. Невиконання цієї вимоги може призвести до отримання травм.
- Якщо зняти полотно, не повернувши повністю затискний важіль, то важіль може не стати в розблоковане положення . В такому випадку слід ще раз повернути затискний важіль полотна, а потім перевірити, щоб затискний важіль був зафіксований в розблокованому положенні .

ЗАСТОСУВАННЯ

- **Рис.9**

⚠ОБЕРЕЖНО:

- Під час роботи завжди щільно притискайте башмак до деталі. Якщо башмак прибрати або віддалити від деталі під час роботи, це призведе до появи сильної вібрації та/або перекошування деталі, що у свою чергу спричинить небезпечну ситуацію заклинювання полотна.
- Слід завжди вдягати рукавички для захисту рук від гарячої тирси, що розлітається під час різання металу.
- Слід завжди вдягати засоби для захисту очей, що відповідають належним місцевим стандартам.
- Під час різання металу завжди застосовуйте відповідний охолоджувач (охолоджувальне мастило). Невиконання цієї умови може спричинити до передчасного зношення полотна.

Щільно притисніть башмак до деталі. Не давайте інструменту коливатися. Злегка торкніться полотном деталі. Спочатку слід зробити контрольний пропил з повільнішою швидкістю. А потім продовжуйте пиляння із вищою швидкістю.

ТЕХНІЧНЕ ОБСЛУГОВУВАННЯ

⚠ОБЕРЕЖНО:

- Перед тим, як оглянути інструмент, або виконати ремонт, переконайтеся, що він вимкнений та відключений від мережі.
- Ніколи не використовуйте газолін, бензин, розріджувач, спирт та подібні речовини. Їх використання може призвести до зміни кольору, деформації та появи тріщин.

Заміна вугільних щіток

- **Рис.10:** 1. Обмежувальна відмітка

Регулярно знімайте та перевіряйте вугільні щітки. Заміняйте їх, коли знос сягає граничної відмітки. Вугільні щітки повинні бути чистими та вільно рухатись у щіткотримачах. Одночасно треба замінювати обидві вугільні щітки. Використовуйте лише однакові вугільні щітки.

Для виймання ковпачків щіткотримачів користуйтеся викруткою. Видаліть зношені вугільні щітки, вставте нові та закріпіть ковпачки щіткотримачів.

- **Рис.11:** 1. Ковпачок щіткотримача 2. Викрутка

Для того, щоб підтримувати БЕЗПЕКУ та НАДІЙНІСТЬ, ремонт, технічне обслуговування або регулювання мають виконувати уповноважені центри обслуговування "Макіта", де використовуються лише стандартні запчастини "Макіта".

ДОДАТКОВЕ ПРИЛАДДЯ

⚠ ОБЕРЕЖНО:

- Це оснащення або приладдя рекомендовано для використання з інструментами "Макіта", що описані в інструкції з експлуатації. Використання якогось іншого оснащення або приладдя може спричинити травмування. Оснащення або приладдя слід використовувати лише за призначенням.

У разі необхідності, отримати допомогу в більш детальному ознайомленні з оснащенням звертайтеся до місцевого Сервісного центру "Макіта".

- Полотна ножівки
- Пластмасова валіза для транспортування

ПРИМІТКА:

- Деякі елементи списку можуть входити до комплекту інструмента як стандартне приладдя. Вони можуть відрізнятися залежно від країни.

SPECYFIKACJE

Model		JR3070CT
Długość skoku		32 mm
Maks. głębokość cięcia	Rura	130 mm
	Drewno	255 mm
Liczba oscylacji na minutę (min ⁻¹)		0 - 2 800
Długość całkowita		485 mm
Ciężar netto		4,6 kg
Klasa bezpieczeństwa		▣/II

- W związku ze stale prowadzonym przez naszą firmę programem badawczo-rozwojowym niniejsze dane mogą ulec zmianom bez wcześniejszego powiadomienia.
- Dane techniczne mogą różnić się w zależności od kraju.
- Wartość masy netto obejmuje przystawki do standardowej i bezpiecznej pracy, które wskazano w instrukcji obsługi.

Przeznaczenie

Narzędzie przeznaczone jest do cięcia z dużą siłą drewna, tworzywa, metalu i materiałów budowlanych. Nadaje się do cięcia prostego i wzdłuż krzywych.

Zasilanie

Narzędzie wolno podłączać tylko do źródeł zasilania o napięciu zgodnym z napięciem podanym na tabliczce znamionowej. Można je zasilac wyłącznie jednofazowym prądem przemiennym. Jest ono podwójnie izolowane, dlatego też można je zasilać z gniazda bez uziemienia.

Hałas

Typowy równoważny poziom dźwięku A określony w oparciu o EN62841-2-11:

Poziom ciśnienia akustycznego (L_{PA}): 91 dB (A)

Poziom mocy akustycznej (L_{WA}): 99 dB (A)

Niepewność (K): 3 dB (A)

WSKAZÓWKA: Deklarowana wartość emisji hałasu została zmierzona zgodnie ze standardową metodą testową i można ją wykorzystać do porównywania narzędzi.

WSKAZÓWKA: Deklarowane wartości emisji hałasu można także wykorzystać we wstępnej ocenie narażenia.

⚠ OSTRZEŻENIE: Nosić ochronniki słuchu.

⚠ OSTRZEŻENIE: Poziom hałas wytwarzanego podczas rzeczywistego użytkowania elektronarzędzia może się różnić od podanych wartości całkowitych w zależności od sposobu użytkowania narzędzia.

⚠ OSTRZEŻENIE: W oparciu o szacowane narażenie w rzeczywistych warunkach użytkowania należy określić środki bezpieczeństwa w celu zapewnienia ochrony operatora (uwzględniając wszystkie elementy cyklu działania, tj. czas, kiedy narzędzie jest wyłączone i kiedy pracuje na biegu jałowym, a także czas, kiedy jest włączone).

Całkowita wartość drgań ciągłych (suma wektorów w trzech osiach) określona zgodnie z normą EN62841-2-11:

Tryb pracy: cięcie płyt

Emisja drgań (a_{h,B}): 9,5 m/s²

Niepewność (K): 1,5 m/s²

Tryb pracy: cięcie drewnianych belek

Emisja drgań (a_{h,WB}): 10,5 m/s²

Niepewność (K): 1,5 m/s²

WSKAZÓWKA: Deklarowana wartość poziomu drgań została zmierzona zgodnie ze standardową metodą testową i można ją wykorzystać do porównywania narzędzi.

WSKAZÓWKA: Deklarowane wartości całkowite poziomu drgań można także wykorzystać we wstępnej ocenie narażenia.

⚠ OSTRZEŻENIE: Poziom drgań wytwarzanych podczas rzeczywistego użytkowania elektronarzędzia może się różnić od podanych wartości całkowitych w zależności od sposobu użytkowania narzędzia.

⚠ OSTRZEŻENIE: W oparciu o szacowane narażenie w rzeczywistych warunkach użytkowania należy określić środki bezpieczeństwa w celu zapewnienia ochrony operatora (uwzględniając wszystkie elementy cyklu działania, tj. czas, kiedy narzędzie jest wyłączone i kiedy pracuje na biegu jałowym, a także czas, kiedy jest włączone).

Poniżej przedstawiono średnie wartości szczytowej amplitudy przyspieszenia po wielokrotnych drganiach spowodowanych uderzeniem, p_F, wraz z odpowiadającymi im wartościami niepewności (K) określonymi zgodnie z normą EN62841-2-11.

Tryb pracy: cięcie płyt

p_F: 483 m/s²

Niepewność (K): 90 m/s²

Tryb pracy: cięcie drewnianych belek

p_F: 479 m/s²

Niepewność (K): 32 m/s²

Drgania

WSKAZÓWKA: Nie należy używać tych podanych wartości do określania narażenia na drgania przekazywane na kończyny górne.

Deklaracje zgodności

Dotyczy tylko krajów europejskich

Deklaracja zgodności UE/UK jest dostępna pod poniższym adresem URL.



https://support.makita.biz/doc/doc_index.html

Ogólne zasady bezpiecznej eksploatacji elektronarzędzi

⚠️ OSTRZEŻENIE Należy zapoznać się z wszystkimi ostrzeżeniami dotyczącymi bezpieczeństwa, instrukcjami, ilustracjami i danymi technicznymi dołączonymi do tego elektronarzędzia. Niezastosowanie się do wszystkich podanych poniżej instrukcji może prowadzić do porażenia prądem elektrycznym, pożaru i/lub poważnych obrażeń ciała.

Wszystkie ostrzeżenia i instrukcje należy zachować do wykorzystania w przyszłości.

Pojęcie „elektonarzędzie”, występujące w wymienionych tu ostrzeżeniach, odnosi się do elektronarzędzia zasilanego z sieci elektrycznej (z przewodem zasilającym) lub do elektronarzędzia akumulatorowego (bez przewodu zasilającego).

Ostrzeżenia dotyczące bezpieczeństwa dla pilarki posuwowej

1. Trzymać elektronarzędzie za izolowane powierzchnie rękojeści podczas wykonywania prac, przy których osprzęt może dotknąć niewidocznej instalacji elektrycznej. Zetknięcie osprzętu z przewodem elektrycznym znajdującym się pod napięciem może spowodować, że odsłonięte elementy metalowe elektronarzędzia również znajdują się pod napięciem, grożąc porażeniem operatora prądem elektrycznym.
2. Należy używać zacisków lub innych praktycznych sposobów mocowania obrabianego elementu do stabilnej podstawy i jego podparcia. Przytrzymywanie obrabianego elementu ręką lub opieranie go o ciało nie gwarantuje stabilności i może prowadzić do utraty kontroli nad narzędziem.
3. Należy zawsze używać okularów ochronnych lub gogli. Zwykle okulary bądź okulary przeciwsłoneczne NIE są okularami ochronnymi.
4. Należy unikać cięcia gwoździ. Przed przystąpieniem do pracy należy skontrolować, czy obrabiany element nie zawiera gwoździ i

ewentualnie je usunąć.

5. Nie wolno ciąć zbyt dużych elementów.
6. Przed przystąpieniem do cięcia należy sprawdzić, czy wokół obrabianego elementu jest wystarczająco dużo wolnego miejsca, aby brzeszczot pilarki posuwowej nie uderzył w podłogę, stół warsztatowy itp.
7. Narzędzie należy trzymać mocno i pewnie.
8. Trzymać ręce z dala od części ruchomych.
9. Nie pozostawiać włączonego narzędzia. Narzędzie można uruchomić tylko, gdy jest trzymane w rękach.
10. Przed wyjęciem brzeszczotu pilarki posuwowej należy wyłączyć narzędzie i zaczekać, aż brzeszczot pilarki posuwowej całkowicie się zatrzyma.
11. Nie dotykać brzeszczotu pilarki posuwowej ani obrabianego elementu bezpośrednio po zakończeniu pracy. Mogą one być bardzo gorące i spowodować oparzenie skóry.
12. Nie należy bez potrzeby uruchamiać narzędzia bez obciążenia.
13. Zawsze należy zakładać maskę przeciwpylową/ oddechową odpowiednią dla danego materiału bądź zastosowania.
14. Niektóre materiały zawierają substancje chemiczne, które mogą być toksyczne. Unikać wdychania pyłu i kontaktu ze skórą. Przestrzegać przepisów bezpieczeństwa podanych przez dostawcę materiałów.
15. Przed rozpoczęciem pracy należy się upewnić, czy w obrabianym elemencie nie ma ukrytych obiektów, takich jak na przykład przewody elektryczne, instalacja wodna lub gazowa. W przeciwnym razie może dojść do kontaktu brzeszczotu pilarki posuwowej z takimi obiektami, skutkującego porażeniem elektrycznym, upływem prądu lub wyciekami gazu.

ZACHOWAĆ NINIEJSZE INSTRUKCJE.

⚠️ OSTRZEŻENIE: NIE WOLNO pozwolić, aby wygoda lub rutyna (nabyta w wyniku wielokrotnego używania urządzenia) zastąpiły ścisłe przestrzeganie zasad bezpieczeństwa obsługi. NIEWŁAŚCIWE UŻYTKOWANIE narzędzia lub niestosowanie się do zasad bezpieczeństwa podanych w niniejszej instrukcji obsługi może prowadzić do poważnych obrażeń ciała.

OPIS DZIAŁANIA

⚠️ PRZESTROGA:

- Przed rozpoczęciem regulacji i sprawdzania działania elektronarzędzia, należy upewnić się, czy jest ono wyłączone i nie podłączone do sieci.

Regulowanie stopki

► Rys.1: 1. Stopa 2. Przycisk stopy

► Rys.2: 1. Przycisk stopy 2. Stopa

Gdy brzeszczot przestanie skutecznie ciąć w jednym miejscu na długości krawędzi tnącej, należy zmienić ustawienie stopy, aby można było korzystać z ostrego, nieużywanego odcinka krawędzi tnącej. Można w ten sposób przedłużyć okres eksploatacji brzeszczotu. Aby zmienić położenie stopy, należy wcisnąć do oporu przycisk stopy w kierunku „A”, jak pokazano na rysunku, co jest sygnalizowane charakterystycznym kliknięciem. Pozycję stopy można zmienić na pięć sposobów. W celu zablokowania stopy należy wcisnąć do oporu przycisk stopy w kierunku „B”, co jest sygnalizowane charakterystycznym kliknięciem.

Wybór funkcji cięcia

► Rys.3: 1. Dźwignia 2. Ogranicznik

Narzędzie może być stosowane do cięcia wzdłuż okręgu lub w linii prostej (górną-dół). W przypadku cięcia wzdłuż okręgu ostrze wyrzucane jest do przodu, co znacznie zwiększa prędkość cięcia.

W celu zmiany funkcji cięcia, należy przekręcić dźwignię zwalnającą do żądanej pozycji. Następnie należy zwolnić ogranicznik, aby zablokować dźwignię. Aby wybrać odpowiednią funkcję cięcia, należy zapoznać się z tabelą.

WSKAZÓWKA:

- Ruch oscylacyjny oznacza, że tarcza posuwa się równocześnie w górę i w dół, w przód i w tył. Zwiększa to efektywność cięcia.

Pozycja	Funkcja cięcia	Zastosowania
0	Funkcja cięcia prostego	Do cięcia miękkiej stali, stali nierdzewnej i tworzyw sztucznych. Do czystego cięcia drewna i sklejek.
I	Funkcja cięcia z małą orbitą	Do cięcia miękkiej stali, aluminium i twardego drewna.
II	Funkcja cięcia ze średnią orbitą	Do cięcia drewna i sklejek. Do szybkiego cięcia aluminium i miękkiej stali.
III	Funkcja cięcia z dużą orbitą	Do szybkiego cięcia drewna i sklejek.

Włączanie

► Rys.4: 1. Spust przełącznika 2. Przycisk blokady (w zależności od kraju)

▲ PRZESTROGA:

- Przed podłączeniem elektronarzędzia do sieci zawsze sprawdzać czy spust włącznika działa poprawnie i wraca do pozycji "OFF" po zwolnieniu.

W celu uruchomienia narzędzia wystarczy pociągnąć spust przełącznika. Prędkość narzędzia zwiększa się wraz ze zwiększaniem nacisku na spust przełącznika. W celu zatrzymania urządzenia wystarczy zwolnić spust przełącznika.

Narzędzia z przełącznikiem blokowym w położeniu włączenia

W zależności od kraju

Aby włączyć tryb pracy ciągłej, należy pociągnąć spust przełącznika, a następnie nacisnąć dźwignię blokady.

Aby zatrzymać narzędzie z włączoną blokadą, wystarczy pociągnąć do oporu spust przełącznika, a następnie zwolnić go.

Pokręto regulacji prędkości (dla modelu JR3070CT)

► Rys.5: 1. Pokręto regulacyjne

Liczbę uderów na minutę można zmieniać poprzez obrót pokręta regulacyjnego. Można to robić nawet wówczas, gdy narzędzie pracuje. Na pokrętle znajdują się numery pozycji od 1 (najniższa prędkość) do 6 (maksymalna prędkość). Obrót pokręta regulacji bez ogranicznika do pozycji od 1 do 6, zgodnie z charakterem pracy.

Zapoznaj się z tabelą i wybierz właściwą prędkość cięcia obrabianego elementu. Ta właściwa prędkość może jednak różnić się w zależności od rodzaju elementu i jego grubości. Generalnie większe prędkości pozwalają ciąć obrabiane elementy szybciej, ale wówczas skróceniu ulegnie okres użytkowania tarczy.

Numer na pokrętle regulacyjnym	Liczba oscylacji na minutę
6	2 800
5	2 500
4	1 850
3	1 400
2	1 000
1	950

Cięty element	Numer na pokrętle regulacyjnym
Drewno	6
Autoklawizowany beton komórkowy	5 - 6
Stal miękka	3 - 4
Aluminium	3 - 5
Tworzywa sztuczne	1 - 4
Stal nierdzewna	1 - 2

WSKAZÓWKA:

- Jeżeli narzędzie będzie używane nieprzerwanie przez dłuższy okres czasu przy małych prędkościach, może dojść do przedwczesnego zużycia silnika.
- Pokręto regulacji prędkości można maksymalnie obrócić do pozycji 6 i z powrotem do pozycji 1. Nie wolno próbować obrócić go na siłę poza pozycję 6 lub 1, gdyż funkcja regulacji prędkości może przestać działać.

Narzędzia wyposażone w funkcję elektroniczną są łatwe w obsłudze ze względu na następujące cechy.

Kontrola stałej prędkości

Elektroniczna kontrola prędkości zapewnia stałą prędkość. Można uzyskać bardzo dokładne wykończenie powierzchni, ponieważ prędkość obrotowa jest utrzymywana na stałym poziomie, nawet pod obciążeniem.

Funkcja miękkiego rozruchu

Bezpieczny i miękki rozruch ze względu na tłumienie tzw. uderzenia rozruchowego.

MONTAŻ



PRZESTROGA:

- Przed wykonywaniem jakichkolwiek czynności na elektronarzędziu należy upewnić się, czy jest ono wyłączone i nie podłączone do sieci.

Montaż lub demontaż brzeszczotu

PRZESTROGA:

- Brzeszczot, zacisk brzeszczotu i/lub przewodnik należy zawsze oczyścić z wiórów i innych zanieczyszczeń. Niestosowanie się do tej zasady może prowadzić do zbyt słabego dokręcenia brzeszczotu, a w rezultacie do poważnego wypadku.

Aby zamocować brzeszczot, należy zawsze przed włożeniem brzeszczotu upewnić się, czy dźwignia zacisku brzeszczotu na pokrywie izolacyjnej znajduje się w pozycji zwolnienia . Jeżeli wspomniana dźwignia znajduje się w pozycji blokady, wówczas należy ją obrócić w kierunku strzałki i ustawić w pozycji zwolnienia .

► **Rys.6:** 1. Tuleja zacisku brzeszczotu 2. Pozycja zwolniona 3. Pozycja mocowania

Wsunąć do oporu brzeszczot do zacisku. Dźwignia zacisku brzeszczotu obraca się, a brzeszczot jest unieruchomiony. Należy upewnić się, czy pomimo prób wyciągnięcia brzeszczotu pozostaje on zablokowany na swoim miejscu.

► **Rys.7:** 1. Brzeszczot

WSKAZÓWKA:



- Jeżeli brzeszczot nie zostanie wsunięty dostatecznie głęboko, może nieoczekiwanie wypaść podczas pracy. Może to być bardzo niebezpieczne.

Jeśli dźwignia znajduje się wewnątrz narzędzia, włącz je na moment, aby wysunąć brzeszczot, jak na rysunku. Następnie wyłącz narzędzie i odłącz od zasilania.

Aby wyjąć brzeszczot, należy obrócić do oporu dźwignię zacisku brzeszczotu w kierunku strzałki. Brzeszczot zostanie wypchnięty, a dźwignia zacisku brzeszczotu znajdzie się w pozycji zwolnienia .

► **Rys.8:** 1. Dźwignia zacisku brzeszczotu

WSKAZÓWKA:

- Podczas przełączania trzymaj dłoń i palce z dala od dźwigni. Nie przestrzeganie tej zasady może spowodować obrażenia.
- Gdy brzeszczot zostanie wyciągnięty bez wcześniejszego obrócenia do oporu dźwigni zacisku brzeszczotu, dźwignia może nie zostać zablokowana w pozycji zwolnienia . W takim przypadku należy ponownie obrócić dźwignię zacisku brzeszczotu do oporu, a następnie upewnić się, że została ona zablokowana w pozycji zwolnienia .

DZIAŁANIE

► **Rys.9**

PRZESTROGA:

- Dociskać mocno stopę do przecinanego elementu podczas pracy z narzędziem. Zdjęcie stopy lub jej trzymanie z dala od przecinanego elementu podczas pracy w narzędziem spowoduje silne drgania i/lub skręcanie narzędzia, a tym samym ryzyko niebezpiecznego pęknięcia brzeszczotu.
- Do cięcia metalu należy zawsze zakładać rękawice, aby chronić ręce przed wylatującymi wiórami o wysokiej temperaturze.
- Należy zawsze stosować właściwą ochronę oczu, zgodną z aktualnie obowiązującymi normami krajowymi.
- Podczas cięcia metalu należy zawsze stosować odpowiedni środek chłodzący (olej do cięcia). Niestosowanie się do tej zasady spowoduje przedwczesne zużycie brzeszczotu.

Dociskać mocno stopę do przecinanego elementu. Uważać, aby narzędzie nie odskoczyło. Lekko dociskać brzeszczot do przedmiotu. Najpierw wykonać wstępne nacięcie prowadzące przy mniejszej prędkości. Następnie kontynuować cięcie przy wyższej prędkości.

KONSERWACJA

PRZESTROGA:

- Przed wykonywaniem kontroli i konserwacji należy się zawsze upewnić, czy elektronarzędzie jest wyłączone i nie podłączone do sieci.
- Nie wolno używać benzyny, benzenu, rozpuszczalnika, alkoholu itp. Substancje takie mogą spowodować odbarwienia, odkształcenia lub pęknięcia.

Wymiana szczotek węglowych

► **Rys.10:** 1. Znak ograniczenia

Systematycznie wyjmować i sprawdzać szczotki węglowe. Wymieniać je, gdy ich zużycie sięga znaku granicznego. Szczotki powinny być czyste i łatwo wchodzić w uchwyt. Należy wymieniać obydwie szczotki jednocześnie. Stosować wyłącznie identyczne szczotki węglowe.

Do wyjęcia pokrywek uchwytów szczotek używać śrubokrętu. Wyjąć zużyte szczotki węglowe, włożyć nowe i zabezpieczyć pokrywkami uchwytów szczotek.

► **Rys.11:** 1. Pokrywka uchwytu szczotki 2. Śrubokręt

Dla zachowania BEZPIECZEŃSTWA i NIEZAWODNOŚCI wyrobu, naprawy oraz inne prace konserwacyjne i regulacyjne powinny być wykonywane przez Autoryzowane Centra Serwisowe Makita, wyłączanie przy użyciu części zamiennych Makita.

AKCESORIA OPCJONALNE

PRZESTROGA:

- Zaleca się stosowanie wymienionych akcesoriów i dodatków razem z elektronarzędziem Makita opisanym w niniejszej instrukcji. Stosowanie jakichkolwiek innych akcesoriów i dodatków może stanowić ryzyko uszkodzenia ciała. Stosować akcesoria i dodatki w celach wyłącznie zgodnych z ich przeznaczeniem.

W razie potrzeby, wszelkiej pomocy i szczegółowych informacji na temat niniejszych akcesoriów udzieli Państwu lokalne Centra Serwisowe Makita.

- Brzeszczoty do piłarki posuwowej
- Walizka z tworzywa sztucznego

WSKAZÓWKA:

- Niektóre pozycje znajdujące się na liście mogą być dołączone do pakietu narzędziowego jako akcesoria standardowe. Mogą to być różne pozycje, w zależności od kraju.

SPECIFICAȚII

Model		JR3070CT
Lungimea cursei		32 mm
Capacități maxime de tăiere	Țeavă	130 mm
	Lemn	255 mm
Curse pe minut (min ⁻¹)		0 - 2.800
Lungime totală		485 mm
Greutate netă		4,6 kg
Clasa de siguranță		▣/II

- Datorită programului nostru continuu de cercetare și dezvoltare, specificațiile pot fi modificate fără o notificare prealabilă.
- Specificațiile pot varia în funcție de țară.
- Valoarea greutății nete include accesoriile pentru utilizare normală și sigură specificate în manualul de instrucțiuni.

Destinația de utilizare

Mașina este destinată tăierii lemnului, plasticului, metalului și materialelor de construcții cu un impact puternic. Este adecvată pentru tăieri drepte și curbe.

Sursă de alimentare

Unealta trebuie conectată doar la o sursă de alimentare cu aceeași tensiune precum cea indicată pe plăcuța indicatoare a caracteristicilor tehnice și poate fi operată doar de la o sursă de curent alternativ cu o singură fază. Acestea au o izolație dublă și, drept urmare, pot fi utilizate de la prize fără împământare.

Zgomot

Mașina este de zgomot normal ponderat A determinat în conformitate cu EN62841-2-11:

Nivel de presiune acustică (L_{pA}): 91 dB (A)

Nivel de putere acustică (L_{WA}): 99 dB (A)

Marjă de eroare (K): 3 dB (A)

NOTĂ: Valoarea (valorile) totală(e) a (ale) emisiilor de zgomot declarate a(u) fost măsurată(e) în conformitate cu o metodă de test standard și poate (pot) fi utilizată(e) pentru compararea unei uneelte cu alta.

NOTĂ: Valoarea (valorile) emisiilor de zgomot declarate poate (pot) fi, de asemenea, utilizată (utilizate) într-o evaluare preliminară a expunerii.

⚠️ AVERTIZARE: Purtați echipament de protecție pentru urechi.

⚠️ AVERTIZARE: Emisiile de zgomot în timpul utilizării efective a mașinii electrice pot diferi de valoarea (valorile) totală (totale) declarată (declarată), în funcție de modul în care mașina este utilizată.

⚠️ AVERTIZARE: Asigurați-vă că identificați măsurile de siguranță pentru a proteja operatorul, acestea fiind bazate pe o estimare a expunerii în condiții reale de utilizare (luând în considerare toate părțile ciclului de operare, precum timpii în care unealta a fost oprită, sau a funcționat în gol, pe lângă timpul de declanșare).

Valoarea totală a vibrațiilor continue (suma vectorilor tri-axiali) determinată conform EN62841-2-11:

Mod de lucru: tăierea plăcilor

Emisie de vibrații ($a_{h,B}$): 9,5 m/s²

Marjă de eroare (K): 1,5 m/s²

Mod de lucru: tăierea buștenilor

Emisie de vibrații ($a_{h,WB}$): 10,5 m/s²

Marjă de eroare (K): 1,5 m/s²

NOTĂ: Valoarea (valorile) totală(e) a (ale) nivelului de vibrații declarat a (au) fost măsurată(e) în conformitate cu o metodă de test standard și poate (pot) fi utilizată(e) pentru compararea unei uneelte cu alta.

NOTĂ: Valoarea (valorile) totală (totale) a (ale) nivelului de vibrații declarat poate (pot) fi, de asemenea, utilizată (utilizate) într-o evaluare preliminară a expunerii.

⚠️ AVERTIZARE: Emisia de vibrații în timpul utilizării efective a mașinii electrice poate diferi de valoarea (valorile) totală (totale) declarată (declarată), în funcție de modul în care mașina este utilizată.

⚠️ AVERTIZARE: Asigurați-vă că identificați măsurile de siguranță pentru a proteja operatorul, acestea fiind bazate pe o estimare a expunerii în condiții reale de utilizare (luând în considerare toate părțile ciclului de operare, precum timpii în care unealta a fost oprită, sau a funcționat în gol, pe lângă timpul de declanșare).

În continuare sunt prezentate valorile medii ale amplitudinii maxime a accelerației în urma vibrațiilor repetate la șocuri, p_r , cu marja de eroare (K) corespunzătoare determinată conform EN62841-2-11.

Mod de lucru: tăierea plăcilor

p_r : 483 m/s²

Marjă de eroare (K): 90 m/s²

Mod de lucru: tăierea buștenilor

p_r : 479 m/s²

Marjă de eroare (K): 32 m/s²

NOTĂ: Aceste valori declarate nu ar trebui utilizate pentru a determina expunerea la vibrații a mâinilor și a brațelor.

Declarații de conformitate

Numai pentru țările europene

Declarația de conformitate UE/Regatul Unit poate fi accesată la următoarea adresă URL.



https://support.makita.biz/doc/doc_index.html

Avertismente generale de siguranță pentru mașinile electrice

⚠️ AVERTIZARE Citiți toate avertizările privind siguranța, instrucțiunile, ilustrațiile și specificațiile furnizate cu această mașină electrică. Nerespectarea integrală a instrucțiunilor de mai jos poate provoca electrocutări, incendii și/sau accidente grave.

Păstrați toate avertismentele și instrucțiunile pentru consultări ulterioare.

Termenul „mașină electrică” din avertizări se referă la mașinile dumneavoastră electrice acționate de la rețea (prin cablu) sau cu acumulator (fără cablu).

Avertismente privind siguranța pentru ferăstrăul alternativ

1. **Apucați mașina electrică de suprafețele izolate, atunci când efectuați o operațiune în cadrul căreia accesoriul de tăiere poate intra în contact cu cablurile ascunse sau cu propriul său cablu.** Accesoriul de tăiere care intră în contact cu un fir aflat sub tensiune poate pune sub tensiune componentele metalice neizolate ale mașinii electrice și poate supune operatorul la șoc electric.
2. **Folosiți bride sau altă metodă practică de a fixa și sprijini piesa de prelucrat pe o platformă stabilă.** Fixarea piesei cu mâna sau strângerea acesteia la corp nu prezintă stabilitate și poate conduce la pierderea controlului.
3. **Folosiți întotdeauna viziere sau ochelari de protecție. Ochelarii obișnuiți sau ochelarii de soare NU sunt ochelari de protecție.**
4. **Evitați tăierea cuielei. Inspectați piesa de prelucrat și eliminați cuiele din aceasta înainte de începerea lucrării.**
5. **Nu tăiați piese supradimensionate.**
6. **Verificați distanța corectă din jurul piesei de prelucrat înainte de tăiere, astfel încât pânza de ferăstrău alternativ să nu lovească podeaua, bancul de lucru etc.**
7. **Țineți bine mașina.**

8. **Țineți mâinile la distanță de piesele în mișcare.**
9. **Nu lăsați mașina în funcțiune. Folosiți mașina numai când o țineți cu mâinile.**
10. **Oprii întotdeauna mașina și așteptați ca pânza de ferăstrău alternativ să se oprească complet înainte de a scoate pânza de ferăstrău alternativ din piesa de prelucrat.**
11. **Nu atingeți pânza de ferăstrău alternativ sau piesa de prelucrat imediat după executarea lucrării; acestea pot fi extrem de fierbinți și pot provoca arsuri ale pielii.**
12. **Nu acționați mașina în gol în mod inutil.**
13. **Folosiți întotdeauna masca de protecție contra prafului adecvată pentru materialul și aplicația la care lucrați.**
14. **Unele materiale conțin substanțe chimice care pot fi toxice. Aveți grijă să nu inhalați praful și evitați contactul cu pielea. Respectați instrucțiunile de siguranță ale furnizorului.**
15. **Înainte de utilizare, asigurați-vă că nu există obiecte îngropate în piesa de lucru, cum ar fi țevi electrice, conducte de apă sau gaz. Dacă acestea sunt prezente, pânza de ferăstrău alternativ le poate atinge, provocând șocuri electrice, scurgeri electrice sau de gaz.**

PĂSTRAȚI ACESTE INSTRUCȚIUNI.

⚠️ AVERTIZARE: NU permiteți comodității și familiarizării cu produsul (obținute prin utilizare repetată) să înlocuiască respectarea strictă a normelor de securitate pentru acest produs. **FOLOSIREA INCORECTĂ** sau nerespectarea normelor de securitate din acest manual de instrucțiuni poate provoca vătămări corporale grave.

DESCRIERE FUNCȚIONALĂ

⚠️ ATENȚIE:

- Asigurați-vă că ați oprit mașina și că ați debransat-o de la rețea înainte de a o regla sau de a verifica starea sa de funcționare.

Reglarea sabotului

► Fig.1: 1. Sabot 2. Butonul sabotului

► Fig.2: 1. Butonul sabotului 2. Sabot

Când pânza își pierde eficiența de tăiere într-o porțiune de-a lungul muchiei tăietoare, re poziționați sabotul pentru a folosi o porțiune ascuțită, neutilizată, a muchiei tăietoare. Aceasta va ajuta la prelungirea duratei de exploatare a pânzei. Pentru a re poziționa sabotul, apăsați butonul sabotului în direcția "A" până la declic și re poziționați sabotul după cum se vede în figură, având posibilitatea de a executa un reglaj pe cinci direcții. Pentru a fixa sabotul, apăsați butonul sabotului în direcția "B" până la declic.

Selectarea modului de tăiere

► Fig.3: 1. Pârghie 2. Opritor

Această mașină poate fi utilizată cu un mod de tăiere orbitală sau în linie dreaptă. Modul de tăiere orbitală împinge pânza înainte în timpul cursei de tăiere și sporește foarte mult viteza de tăiere.

Pentru a schimba modul de tăiere, apăsați opritorul și rotiți pârghia în poziția modului de tăiere dorit. Apoi eliberați opritorul pentru a bloca pârghia. Consultați tabelul pentru a selecta modul de tăiere adecvat.

NOTĂ:

- Mișcare orbitală înseamnă că pânza de ferăstrău se mișcă simultan în sus și în jos, înainte și înapoi. Aceasta sporește eficiența tăierii.

Poziție	Mod de tăiere	Aplicații
0	Mod de tăiere în linie dreaptă	Pentru tăiere în oțel moale, oțel inox și plastic. Pentru tăiere curată în lemn și placaj.
I	Mod de tăiere cu orbită mică	Pentru tăiere în oțel moale, aluminiu și lemn de esență tare.
II	Mod de tăiere cu orbită medie	Pentru tăiere în lemn și placaj. Pentru tăiere rapidă în aluminiu și oțel moale.
III	Mod de tăiere cu orbită mare	Pentru tăiere rapidă în lemn și placaj.

Aționarea întrerupătorului

► Fig.4: 1. Declanșator întrerupător 2. Buton de blocare (diferă în funcție de țară)

⚠ATENȚIE:

- Înainte de a brânza mașina la rețea, verificați dacă trăgaciul întrerupătorului funcționează corect și dacă revine la poziția "OFF" (oprit) atunci când este eliberat.

Pentru a porni mașina, trageți de butonul declanșator. Viteza mașinii poate fi crescută prin creșterea forței de apăsare pe butonul declanșator. Eliberați butonul declanșator pentru a opri mașina.

Pentru mașinile cu buton de blocare

Diferă în funcție de țară

Pentru operare continuă, trageți butonul declanșator și apoi apăsați butonul de blocare. Pentru a opri mașina din poziția blocată, apăsați complet butonul declanșator și apoi eliberați-l.

Rondelă de reglare a vitezei (pentru JR3070CT)

► Fig.5: 1. Rondelă de reglare

Numărul de curse pe minut poate fi reglat prin simpla rotire a rondelii de reglare. Acest lucru este posibil chiar și în timpul funcționării mașinii. Rondela este marcată cu 1 (viteză minimă) până la 6 (viteză maximă). Rotiți rondela de reglare, fără oprire în pozițiile fixe, între 1 și 6 în funcție de lucrarea dumneavoastră. Consultați tabelul pentru a selecta viteza corectă pentru piesa care trebuie tăiată. Este posibil totuși ca viteza corectă să difere în funcție de tipul sau grosimea piesei de prelucrat. În general, vitezele mai mari vă permit

să tăiați piesele mai rapid, însă durata de exploatare a pânzei se va reduce.

Număr pe rondela de reglare	Curse pe minut
6	2.800
5	2.500
4	1.850
3	1.400
2	1.000
1	950

Piesa de prelucrat	Număr pe rondela de reglare
Lemn	6
Beton ușor autoclavizat	5 - 6
Oțel moale	3 - 4
Aluminiu	3 - 5
Plastic	1 - 4
Oțel inox	1 - 2

NOTĂ:

- Dacă mașina este operată continuu la viteze mici timp îndelungat, durata de exploatare a motorului se va reduce.
- Rondela de reglare a vitezei poate fi rotită numai până la poziția 6 și înapoi la poziția 1. Nu forțați rondela peste pozițiile 6 sau 1, deoarece funcția de reglare a vitezei se poate defecta.

Mașinile echipate cu funcție electronică sunt ușor de manevrat datorită următoarelor caracteristici.

Reglare constantă a vitezei

Reglare electronică a vitezei pentru obținerea unei viteze constante. Permite obținerea unei finisări de calitate deoarece viteza de rotație este menținută constantă în condiții de sarcină.

Funcție de pornire lină

Pornire lină și sigură datorată suprimării șocului de pornire.

MONTARE

⚠ATENȚIE:

- Asigurați-vă că ați oprit mașina și că ați deconectat-o de la rețea înainte de a efectua vreo intervenție asupra mașinii.

Montarea sau demontarea pânzei de ferăstrău

⚠ATENȚIE:

- Curățați întotdeauna toate așchiile sau materiile străine depuse pe pânză, dispozitivul de strângere a pânzei și/sau culisor. În caz contrar, pânza ar putea fi strânsă insuficient existând pericol de rănire gravă.

Pentru a instala pânza de ferăstrău, asigurați-vă întotdeauna că pârghia de strângere a pânzei se află în poziția deblocată  pe capacul izolator înainte de a introduce pânza de ferăstrău. Dacă pârghia de strângere a pânzei se află în poziție blocată, rotiți pârghia

de strângere în direcția săgeții astfel încât să poată fi blocată în poziția deblocată .

► **Fig.6:** 1. Manșon de strângere a pânzei 2. Poziție eliberată 3. Poziție fixă

Introduceți pânza de ferăstrău în dispozitivul de strângere a pânzei până când se oprește. Pârghia de strângere a pânzei se rotește și pânza de ferăstrău este fixată. Asigurați-vă că pânza de ferăstrău nu poate fi extrasă chiar dacă încercați să trageți de ea.

► **Fig.7:** 1. Pânză de ferăstrău

NOTĂ:



- Dacă nu introduceți pânza de ferăstrău suficient de adânc, aceasta poate fi ejectată brusc în timpul funcționării. Acest lucru poate fi extrem de periculos.

Dacă pârghia este poziționată în interiorul mașinii, porniți mașina doar pentru o secundă pentru a permite ieșirea pânzei după cum se vede în figură.

Opriți mașina și deconectați-o de la rețeaua electrică. Pentru a demonta pânza de ferăstrău, rotiți complet pârghia de strângere a pânzei în direcția săgeții. Pânza de ferăstrău este demontată și pârghia de strângere a pânzei este fixată în poziția deblocată .

► **Fig.8:** 1. Pârghie de strângere a pânzei

NOTĂ:

- Nu apropiați mâinile și degetele de pârghie în timpul operației de comutare. În caz contrar există pericol de vătămări corporale.
- Dacă demontați pânza de ferăstrău fără a roti complet pârghia de strângere a pânzei, pârghia ar putea să nu fie fixată în poziția deblocată . În acest caz, rotiți din nou complet pârghia de strângere a pânzei, iar apoi asigurați-vă că pârghia de strângere a pânzei este fixată în poziția deblocată .

FUNCȚIONARE

► **Fig.9**

ATENȚIE:

- Apăsăți întotdeauna ferm sabotul pe piesa de prelucrat în timpul operării. Dacă sabotul este îndepărtat sau ținut la distanță de piesa de prelucrat în timpul operării, se vor produce vibrații puternice și/sau răscucire, rezultând blocarea periculoasă a pânzei.
- Purlați întotdeauna mănuși pentru a vă proteja mâinile de așchiile fierbinți împrăștiate când tăiați metale.
- Aveți grijă să purlați întotdeauna mijloace de protecție a vederii conforme cu standardele naționale în vigoare.
- Folosiți întotdeauna un lichid de răcire (ulei de răcire a sculelor așchietoare) atunci când tăiați metale. În caz contrar, pânza se va uza prematur.

Presăși sabotul ferm pe piesa de prelucrat. Nu permiteți mașinii să salte. Aduceți pânza în contact ușor cu piesa

de prelucrat. Mai întâi, executați o canelură de ghidare folosind o viteză mai mică. Apoi folosiți o viteză mai mare pentru a continua tăierea.

ÎNȚREȚINERE

ATENȚIE:

- Asigurați-vă că ați oprit mașina și că ați debransat-o de la rețea înainte de a efectua operațiuni de verificare sau întreținere.
- Nu utilizați niciodată gazolină, benzină, diluant, alcool sau alte substanțe asemănătoare. În caz contrar, pot rezulta decolorări, deformări sau fisuri.

Înlocuirea periiilor de carbon

► **Fig.10:** 1. Marcaj limită

Detashați periiile de carbon și verificați-le în mod regulat. Schimbați-le atunci când s-au uzat până la marcajul limită. Periiile de carbon trebuie să fie în permanență curate și să alunece ușor în suport. Ambele perii de carbon trebuie să fie înlocuite simultan cu alte perii identice.

Folosiți o șurubelniță pentru a îndepărta capacul suportului periiilor de carbon. Scoateți periiile de carbon uzate și fixați capacul pentru periiile de carbon.

► **Fig.11:** 1. Capacul suportului pentru perii 2. Șurubelniță

Pentru a menține siguranța și fiabilitatea mașinii, reparațiile și reglajele trebuie să fie efectuate numai la Centrele de service autorizat Makita, folosindu-se piese de schimb Makita.

ACCESORII OPȚIONALE

ATENȚIE:

- Folosiți accesoriile sau piesele auxiliare recomandate pentru mașina dumneavoastră în acest manual. Utilizarea oricăror alte accesorii sau piese auxiliare poate cauza vătămări. Folosiți accesoriile pentru operațiunea pentru care au fost concepute.

Dacă aveți nevoie de asistență sau de mai multe detalii referitoare la aceste accesorii, adresați-vă centrului local de service Makita.

- Pânze de ferăstrău alternativ
- Cutia de plastic pentru transport

NOTĂ:

- Unele articole din listă pot fi incluse ca accesorii standard în ambalajul de scule. Acestea pot diferi în funcție de țară.

TECHNISCHE DATEN

Modell		JR3070CT
Hubhöhe		32 mm
Max. Schnittkapazität	Rohre	130 mm
	Holz	255 mm
Schläge pro Minute (min ⁻¹)		0 - 2.800
Gesamtlänge		485 mm
Netto-Gewicht		4,6 kg
Sicherheitsklasse		II/III

- Wir behalten uns vor, Änderungen der technischen Daten im Zuge der Entwicklung und des technischen Fortschritts ohne vorherige Ankündigung vorzunehmen.
- Die technischen Daten können von Land zu Land unterschiedlich sein.
- Der Nettogewichtswert schließt die in der Betriebsanleitung angegebenen Aufsätze für normalen und sicheren Gebrauch ein.

Verwendungszweck

Das Werkzeug wurde zum Sägen von Holz, Plastik, Metall und Baumaterialien mit schwerem Stoß entwickelt. Es können damit sowohl Geraden als auch Kurven gesägt werden.

Stromversorgung

Das Werkzeug darf ausschließlich an Einphasen-Wechselstrom mit der auf dem Typenschild angegebenen Spannung angeschlossen werden. Das Werkzeug verfügt über ein doppelt isoliertes Gehäuse und kann daher auch an einer Stromversorgung ohne Schutzkontakt betrieben werden.

Geräusch

Die typischen A-bewerteten Geräuschpegel, bestimmt gemäß EN62841-2-11:

- Schalldruckpegel (L_{pA}): 91 dB (A)
- Schallleistungspegel (L_{WA}): 99 dB (A)
- Abweichung (K): 3 dB (A)

HINWEIS: Der (Die) angegebene(n) Schallemissionswert(e) wurde(n) im Einklang mit der Standardprüfmethode gemessen und kann (können) für den Vergleich zwischen Werkzeugen herangezogen werden.

HINWEIS: Der (Die) angegebene(n) Schallemissionswert(e) kann (können) auch für eine vorläufige Bewertung der Geräuschbelastung verwendet werden.

⚠️ WARNUNG: Einen Gehörschutz tragen.

⚠️ WARNUNG: Die Schallemission beim tatsächlichen Benutzen des Elektrowerkzeugs kann je nach der Art und Weise, wie dieses Werkzeug benutzt wird, von dem (den) angegebenen Gesamtwert(en) abweichen.

⚠️ WARNUNG: Identifizieren Sie Sicherheitsmaßnahmen zum Schutz des Benutzers anhand einer Schätzung des Gefährdungsgrads unter den tatsächlichen Benutzungsbedingungen (unter Berücksichtigung aller Phasen des Arbeitszyklus, wie z. B. Ausschalt- und Leerlaufzeiten des Werkzeugs zusätzlich zur Betriebszeit).

Schwingung

Der kontinuierliche Vibrationsgesamtwert (triaxiale Vektorsumme) ermittelt nach EN62841-2-11:

- Arbeitsmodus: Schneiden von Karton
Schwingsbelastung ($a_{h,B}$): 9,5 m/s²
Abweichung (K): 1,5 m/s²
- Arbeitsmodus: Schneiden von Holzbalken
Schwingsbelastung ($a_{h,WB}$): 10,5 m/s²
Abweichung (K): 1,5 m/s²

HINWEIS: Der (Die) angegebene(n) Vibrationsgesamtwert(e) wurde(n) im Einklang mit der Standardprüfmethode gemessen und kann (können) für den Vergleich zwischen Werkzeugen herangezogen werden.

HINWEIS: Der (Die) angegebene(n) Schwingungsgesamtwert(e) kann (können) auch für eine Vorbewertung des Gefährdungsgrads verwendet werden.

⚠️ WARNUNG: Die Schwingungsemission während der tatsächlichen Benutzung des Elektrowerkzeugs kann je nach der Benutzungsweise des Werkzeugs von dem (den) angegebenen Gesamtwert(en) abweichen.

⚠️ WARNUNG: Identifizieren Sie Sicherheitsmaßnahmen zum Schutz des Benutzers anhand einer Schätzung des Gefährdungsgrads unter den tatsächlichen Benutzungsbedingungen (unter Berücksichtigung aller Phasen des Arbeitszyklus, wie z. B. Ausschalt- und Leerlaufzeiten des Werkzeugs zusätzlich zur Betriebszeit).

Im Folgenden sind die Mittelwerte der Spitzenamplitude der Beschleunigung aus wiederholten stoßartigen Vibrationen, p_F , mit der entsprechenden Unsicherheit (K), ermittelt nach EN62841-2-11, dargestellt.

Arbeitsmodus: Schneiden von Karton

p_F : 483 m/s²

Messunsicherheit (K): 90 m/s²

Arbeitsmodus: Schneiden von Holzbalken

p_F : 479 m/s²

Messunsicherheit (K): 32 m/s²

HINWEIS: Diese angegebenen Werte sollten nicht zur Bestimmung der Schwingungsbelastung der Hände und Arme verwendet werden.

Konformitätserklärungen

Nur für europäische Länder

Die EU/UK-Konformitätserklärung kann unter der folgenden URL abgerufen werden.



https://support.makita.biz/doc/doc_index.html

Allgemeine Sicherheitswarnungen für Elektrowerkzeuge

⚠️ WARNUNG Lesen Sie alle Sicherheitshinweise, Anweisungen, Abbildungen und Spezifikationen, die diesem Elektrowerkzeug beiliegen. Eine Missachtung der unten aufgeführten Anweisungen kann zu einem elektrischen Schlag, Brand und/oder schweren Verletzungen führen.

Bewahren Sie alle Warnungen und Anweisungen für spätere Bezugnahme auf.

Der Ausdruck „Elektrowerkzeug“ in den Warnhinweisen bezieht sich auf Ihr mit Netzstrom (mit Kabel) oder Akku (ohne Kabel) betriebenes Elektrowerkzeug.

Sicherheitswarnungen für Reciprosäge

1. Halten Sie das Elektrowerkzeug nur an den isolierten Griffflächen, wenn Sie Arbeiten

ausführen, bei denen die Gefahr besteht, dass das Schneidwerkzeug verborgene Kabel oder das eigene Kabel kontaktiert. Bei Kontakt mit einem Strom führenden Kabel können die freiliegenden Metallteile des Elektrowerkzeugs ebenfalls Strom führend werden, so dass der Benutzer einen elektrischen Schlag erleiden kann.

2. Verwenden Sie Klemmen oder eine andere praktische Methode, um das Werkstück auf einer stabilen Unterlage zu sichern und abzustützen. Wenn Sie das Werkstück nur von Hand oder gegen Ihren Körper halten, befindet es sich in einer instabilen Lage, die zum Verlust der Kontrolle führen kann.
3. Tragen Sie stets eine Sicherheits- oder Schutzbrille. Eine gewöhnliche Brille oder Sonnenbrille ist KEIN Ersatz für eine Sicherheitsbrille.
4. Vermeiden Sie das Schneiden von Nägeln. Untersuchen Sie das Werkstück auf Nägel, und entfernen Sie diese vor der Bearbeitung.
5. Schneiden Sie keine übergroßen Werkstücke.
6. Vergewissern Sie sich vor dem Schneiden, dass genügend Platz um das Werkstück vorhanden ist, damit das Reciprosägeblatt nicht auf den Boden, die Werkbank usw. trifft.
7. Halten Sie das Werkzeug mit festem Griff.
8. Halten Sie die Hände von beweglichen Teilen fern.
9. Lassen Sie das Werkzeug nicht unbeaufsichtigt laufen. Benutzen Sie das Werkzeug nur mit Handhaltung.
10. Schalten Sie das Werkzeug stets aus, und warten Sie, bis das Reciprosägeblatt zum vollständigen Stillstand kommt, bevor Sie das Reciprosägeblatt aus dem Werkstück entfernen.
11. Vermeiden Sie eine Berührung des Reciprosägeblatts oder des Werkstücks unmittelbar nach der Bearbeitung, weil sie dann möglicherweise noch sehr heiß sind und Hautverbrennungen verursachen können.
12. Lassen Sie das Werkzeug nicht unnötig im Leerlauf laufen.
13. Verwenden Sie stets die korrekte Staubschutz-/Atemmaske für das jeweilige Material und die Anwendung.
14. Manche Materialien können giftige Chemikalien enthalten. Treffen Sie Vorsichtsmaßnahmen, um das Einatmen von Arbeitsstaub und Hautkontakt zu verhindern. Befolgen Sie die Sicherheitsdaten des Materiallieferanten.
15. Vergewissern Sie sich vor der Arbeit, dass sich keine verborgenen Objekte, wie etwa eine elektrische Leitung, ein Wasserrohr oder ein Gasrohr, im Werkstück befinden. Anderenfalls kann das Reciprosägeblatt damit in Berührung kommen und einen elektrischen Schlag, einen Leckstrom oder ein Gasleck verursachen.

DIESE ANWEISUNGEN AUFBEWAHREN.

⚠️ WARNUNG: Lassen Sie sich **NICHT** durch **Bequemlichkeit oder Vertrautheit mit dem Produkt (durch wiederholten Gebrauch erworben) von der strikten Einhaltung der Sicherheitsregeln für das vorliegende Produkt abhalten. MISSBRAUCH oder Missachtung der Sicherheitsvorschriften in dieser Anleitung können schwere Verletzungen verursachen.**

FUNKTIONSBE-SCHREIBUNG

⚠️ VORSICHT:

- Überzeugen Sie sich immer vor dem Einstellen des Werkzeugs oder der Kontrolle seiner Funktion, dass es abgeschaltet und der Stecker aus der Dose gezogen ist.

Einstellen des Schuhs

► **Abb.1:** 1. Schuh 2. Schuhknopf

► **Abb.2:** 1. Schuhknopf 2. Schuh

Wenn das Blatt an einer bestimmten Stelle seine Schneidfähigkeit verloren hat, können Sie den Schuh neu einstellen, um einen anderen, unverbrauchten Bereich zum Sägen zu verwenden. Dies verlängert die Lebensdauer des Blattes. Zum Verstellen des Schuhs drücken Sie den Schuhknopf in Richtung "A", bis er einrastet, wie in der Abbildung gezeigt, so dass sich der Schuh auf eine der fünf Raststellungen verschieben lässt. Zur Sicherung des Schuhs drücken Sie den Schuhknopf in Richtung "B", bis er einrastet.

Auswahl der Schnittbetriebsart

► **Abb.3:** 1. Hebel 2. Anschlag

Dieses Werkzeug kann mit und ohne Pendelhub betrieben werden. Der Pendelhub schiebt das Sägeblatt beim Schnitt vor und erhöht dabei stark die Geschwindigkeit. Zum Ändern der Sägebetriebsart betätigen Sie den Anschlag und drehen den Hebel auf die gewünschte Position. Lassen Sie dann den Anschlag zur Sicherung des Hebels los. Siehe die Tabelle zur Auswahl der richtigen Sägebetriebsart.

HINWEIS:

- Pendelhub bedeutet, dass sich das Sägeblatt nach oben und unten sowie vor und zurück gleichzeitig bewegt. Dies erhöht die Schnitteffizienz.

Position	Sägebetriebsart	Anwendungen
0	Schnittbetriebsart kein Pendelhub	Für Schnitte in Schmiedestahl, Edelstahl und Plastik. Für saubere Schnitte in Holz und Sperrholz.
I	Schnittbetriebsart kleiner Pendelhub	Für Schnitte in Aluminium, Schmiedestahl und Hartholz.
II	Schnittbetriebsart mittlerer Pendelhub	Für Schnitte in Holz und Sperrholz. Für schnelle Schnitte in Aluminium und Schmiedestahl.
III	Schnittbetriebsart großer Pendelhub	Für schnelle Schnitte in Holz und Sperrholz.

Einschalten

► **Abb.4:** 1. Griffschalter 2. Arretierknopf (länderspezifisch)

⚠️ VORSICHT:

- Achten Sie vor dem Einstecken des Netzsteckers des Werkzeugs in die Steckdose darauf, dass sich der Ein/Aus-Schalter korrekt bedienen lässt und beim Loslassen in die Position "OFF" (AUS) zurückkehrt.

Zum Einschalten des Werkzeugs drücken Sie einfach den Auslöseschalter. Die Hubzahl erhöht sich durch verstärkte Druckausübung auf den Auslöseschalter. Zum Anhalten lassen Sie den Auslöseschalter los.

Für Maschine mit Ausschaltsperr

Länderspezifisch

Für Dauerbetrieb betätigen Sie den Auslöseschalter, und drücken Sie dann den Arretierknopf hinein. Zum Ausrasten der Sperre drücken Sie den Auslöseschalter bis zum Anschlag hinein, und lassen Sie ihn dann los.

Geschwindigkeitsstellrad (für JR3070CT)

► **Abb.5:** 1. Stellrad

Die Schläge pro Minute können einfach durch Drehen am Stellrad geändert werden. Dies ist auch bei laufendem Werkzeug möglich. Das Rad hat Markierungen von 1 (niedrigste Geschwindigkeit) bis 6 (Höchstgeschwindigkeit). Drehen Sie das Stellrad ohne Feststopper entsprechend Ihrer Arbeit auf 1 bis 6. Wählen Sie anhand der Tabelle die geeignete Geschwindigkeit für das zu schneidende Werkstück. Die entsprechende Geschwindigkeit kann von der Art und der Dicke des Werkstücks abhängen. Allgemein gilt, dass Sie bei höheren Geschwindigkeiten die Werkstücke schneller schneiden können, allerdings bei geringerer Lebenszeit des Sägeblattes.

Zahl am Stellrad	Schläge pro Minute
6	2.800
5	2.500
4	1.850
3	1.400
2	1.000
1	950

Zu schneidendes Werkstück	Zahl am Stellrad
Holz	6
Autoklavierter Leichtbeton	5 - 6
Schmiedestahl	3 - 4
Aluminium	3 - 5
Plastik	1 - 4
Edelstahl	1 - 2

HINWEIS:

- Wenn das Werkzeug längere Zeit dauerhaft bei niedriger Geschwindigkeit betrieben wird, wird die Lebenszeit des Motors reduziert.
- Das Geschwindigkeitsstellrad lässt sich nur bis 6 und zurück auf 1 drehen. Wird es gewaltsam über 6 oder 1 hinaus gedreht, lässt sich die Geschwindigkeit möglicherweise nicht mehr einstellen.

Die Werkzeuge verfügen über elektronische Funktionen und sind auf Grund der folgenden Merkmale einfach zu bedienen.

Regelung einer konstanten Geschwindigkeit

Die elektronische Geschwindigkeitsregelung erreicht eine konstante Geschwindigkeit. Dadurch wird auch bei Belastung eine saubere Schnittfläche erreicht.

Soft-Start-Funktion

Sicheres und weiches Anlaufen auf Grund eines unterdrückten Anlaufdruckens.

MONTAGE



⚠ VORSICHT:

- Ehe Sie am Werkzeug irgendwelche Arbeiten beginnen, überzeugen Sie sich immer vorher, dass es abgeschaltet und der Stecker aus der Dose gezogen ist.

Montage und Demontage des Sägeblatts

⚠ VORSICHT:

- Säubern Sie Sägeblatt, Klemmschuh und/oder Schieber stets von anhaftenden Spänen oder Fremdkörpern. Tun Sie dies nicht, kann sich das Sägeblatt lösen, was zu schweren Personenschäden führen kann.

Vergewissern Sie sich bei der Installation des Sägeblatts stets, dass sich der Sägeblatt-Klemmhebel auf der Isolierabdeckung in der gelösten Position  befindet, bevor Sie das Sägeblatt einführen. Befindet sich der Sägeblatt-Klemmhebel in der festen Position, drehen Sie diesen in Pfeilrichtung, damit er in der gelösten Position  verriegelt werden kann.

► **Abb.6:** 1. Sägeblatt-Klemmring 2. Entriegelte Position 3. Verriegelte Stellung

Führen Sie das Sägeblatt bis zum Anschlag in den Klemmschuh ein. Der Sägeblatt-Klemmhebel dreht

sich, und das Sägeblatt wird fixiert. Vergewissern Sie sich durch Zugversuch, dass sich das Sägeblatt nicht herausziehen lässt.

► **Abb.7:** 1. Sägeblatt

HINWEIS:

- Wird das Sägeblatt nicht tief genug eingeführt, kann es während des Betriebs plötzlich herausgeschleudert werden. Dies kann gefährliche Folgen haben.

Wenn sich der Hebel im Inneren des Werkzeugs befindet, schalten Sie das Werkzeug eine Sekunde lang ein, damit das Blatt wie in der Abbildung dargestellt aus dem Werkzeug fährt.



Schalten Sie das Werkzeug aus und ziehen Sie den Netzstecker aus der Steckdose.

Um das Sägeblatt zu entfernen, drehen Sie den Sägeblatt-Klemmhebel bis zum Anschlag in Pfeilrichtung. Das Sägeblatt wird freigegeben und der Sägeblatt-Klemmhebel wird in der gelösten

Position  fixiert.

► **Abb.8:** 1. Sägeblatt-Klemmhebel

HINWEIS:

- Halten Sie beim Einschalten Hände und Finger vom Hebel fern. Anderenfalls kann es zu Verletzungen kommen.
- Wird das Sägeblatt entfernt, ohne den Sägeblatt-Klemmhebel bis zum Anschlag zu drehen, wird der Hebel möglicherweise nicht in der gelösten Position verriegelt . Drehen Sie in diesem Fall den Sägeblatt-Klemmhebel weiter, bis dieser den Anschlag erreicht, und stellen Sie sicher, dass der Sägeblatt-Klemmhebel in der gelösten Position eingerastet ist .

ARBEIT

► **Abb.9**

⚠ VORSICHT:

- Drücken Sie den Schuh während des Arbeitens stets fest gegen das Werkstück. Wird der Schuh während des Arbeitens vom Werkstück entfernt oder in zu großem Abstand vom Werkstück gehalten, kommt es zu starken Vibrationen bzw. vom Verkanten und damit zu Gefahr durch Brechen des Blatts.
- Tragen Sie beim Schneiden von Metall immer Handschuhe, um sich gegen heiße, herumfliegende Metallsplitter zu schützen.
- Tragen Sie stets einen passenden Augenschutz, der den aktuellen gesetzlichen Normen entspricht.
- Verwenden Sie beim Schneiden von Metall ein angemessenes Kühlmittel (Schneideöl). Zuwiderhandlungen können zu vorzeitiger Blattabnutzung führen.

Drücken Sie den Schuh immer fest gegen das Werkstück. Lassen Sie das Werkzeug nicht aus-schlagen. Bringen Sie das Blatt in leichten Kontakt mit dem Werkstück. Machen Sie zunächst einen

Führungsschnitt bei niedriger Geschwindigkeit. Sägen Sie dann bei höherer Geschwindigkeit weiter.

WARTUNG

⚠ VORSICHT:

- Bevor Sie mit der Kontrolle oder Wartung des Werkzeugs beginnen, überzeugen Sie sich immer, dass es ausgeschaltet und der Stecker aus der Steckdose herausgezogen ist.
- Verwenden Sie zum Reinigen niemals Kraftstoffe, Benzin, Verdünnern, Alkohol oder ähnliches. Dies kann zu Verfärbungen, Verformungen oder Rissen führen.

Kohlenwechsel

► **Abb.10:** 1. Grenzmarke

Nehmen Sie die Kohlen regelmäßig heraus und wechseln Sie sie. Wenn sie bis zur Grenzmarke verbraucht sind, müssen sie ausgewechselt werden. Die Kohlen müssen sauber sein und locker in ihre Halter hineinfallen. Die beiden Kohlen müssen gleichzeitig ausgewechselt werden. Verwenden Sie ausschließlich gleiche Kohlen.

Schrauben Sie mit einem Schraubenzieher den Kohlenhalterdeckel ab. Wechseln Sie die verschlissenen Kohlen, legen Sie neue ein und schrauben Sie den Deckel wieder auf.

► **Abb.11:** 1. Kohlenhalterdeckel 2. Schraubendreher

Zur Aufrechterhaltung der SICHERHEIT und ZUVERLÄSSIGKEIT des Produkts müssen die Reparaturen und alle Wartungen und Einstellungen von den autorisierten Servicestellen der Firma Makita und unter Verwendung der Ersatzteile von Makita durchgeführt werden.

SONDERZUBEHÖR

⚠ VORSICHT:

- Für Ihr Werkzeug Makita, das in dieser Anleitung beschrieben ist, empfehlen wir folgende Zubehörteile und Aufsätze zu verwenden. Bei der Verwendung anderer Zubehörteile oder Aufsätze kann die Verletzungsgefahr für Personen drohen. Die Zubehörteile und Aufsätze dürfen nur für ihre festgelegten Zwecke verwendet werden.

Wenn Sie nähere Informationen bezüglich dieses Zubehörs benötigen, wenden Sie sich bitte an Ihre örtliche Servicestelle der Firma Makita.

- Reciprosägeblätter
- Kunststoffkoffer

HINWEIS:

- Einige der in der Liste aufgeführten Elemente sind dem Werkzeugpaket als Standardzubehör beigelegt. Diese können in den einzelnen Ländern voneinander abweichen.

RÉSZLETES LEÍRÁS

Modell		JR3070CT
Lökethossz		32 mm
Max. vágóteljesítmény	Cső	130 mm
	Fa	255 mm
Löketszám percenként (min ⁻¹)		0 - 2800
Teljes hossz		485 mm
Tiszta tömeg		4,6 kg
Biztonsági osztály		▣/II

- Folyamatos kutató- és fejlesztőprogramunk eredményeként az itt felsorolt tulajdonságok figyelmeztetés nélkül megváltozhatnak.
- A tulajdonságok országról országra különbözhetnek.
- A nettó súlyérték tartalmazza a normál és biztonságos használathoz szükséges, a használati utasításban megadott tartozék(oka)t.

Rendeltetésszerű használat

A szerszám faanyagok, műanyagok, fém és építőanyagok fűrészelésére használható, erős ütések segítségével. Egyenes és ívelt vágásokhoz is használható.

Tápfeszültség

A szerszámot kizárólag olyan egyfázisú, váltóáramú hálózatra szabad kötni, amelynek feszültsége meg egyezik az adattábláján szereplő feszültséggel. A szerszám kettős szigetelésű, ezért földelővezeték nélküli aljzatról is működtethető.

Zaj

A tipikus A-súlyozású zajszint, az EN62841-2-11 szerint meghatározva:

- Hangnyomásszint (L_{pA}): 91 dB (A)
- Hangteljesítményszint (L_{WA}): 99 dB (A)
- Tűrés (K): 3 dB (A)

MEGJEGYZÉS: A zajkibocsátás értéke a szabványos vizsgálati eljárásnak megfelelően lett mérve, és segítségével az elektromos kéziszerszámok összehasonlíthatók egymással.

MEGJEGYZÉS: A zajkibocsátás értékének segítségével előzetesen megbecsülhető a rezgésnek való kitettség mértéke.

▲FIGYELMEZTETÉS: Viseljen fülvédőt!

▲FIGYELMEZTETÉS: A szerszám zajkibocsátása egy adott alkalmazásnál eltérhet a megadott teljes értéktől a használat módjától függően.

▲FIGYELMEZTETÉS: Határozza meg a kezelő védelmét szolgáló munkavédelmi lépéseket, melyek az adott munkafeltételek melletti vibrációs hatás becsült mértékén alapulnak (figyelembe véve a munkaciklus elemeit, mint például a gép leállításának és üresjáratának mennyiségét az elindítások száma mellett).

Vibráció

A folyamatos rezgés teljes értéke (háromtengelyű vektorösszeg) az EN62841-2-11 szerint meghatározva:

Működési mód: lapok vágása

- Rezgéskibocsátás ($a_{h,B}$): 9,5 m/s²
- Tűrés (K): 1,5 m/s²
- Működési mód: fagerenda vágása
- Rezgéskibocsátás ($a_{h,WB}$): 10,5 m/s²
- Tűrés (K): 1,5 m/s²

MEGJEGYZÉS: A rezgés teljes értéke a szabványos vizsgálati eljárásnak megfelelően lett mérve, és segítségével az elektromos kéziszerszámok összehasonlíthatók egymással.

MEGJEGYZÉS: A rezgés teljes értékének segítségével előzetesen megbecsülhető a rezgésnek való kitettség mértéke.

▲FIGYELMEZTETÉS: A szerszám rezgés-kibocsátása egy adott alkalmazásnál eltérhet a megadott teljes értéktől a használat módjától függően.

▲FIGYELMEZTETÉS: Határozza meg a kezelő védelmét szolgáló munkavédelmi lépéseket, melyek az adott munkafeltételek melletti vibrációs hatás becsült mértékén alapulnak (figyelembe véve a munkaciklus elemeit, mint például a gép leállításának és üresjáratának mennyiségét az elindítások száma mellett).

Az alábbiakban az ismételt lökészerű rezgésekből származó gyorsulás csúcsmplitúdójának p_F átlagértékeit mutatjuk be, a megfelelő bizonytalansággal (K), amelyet az EN62841-2-11 szerint határoztunk meg.

- Működési mód: lapok vágása
- p_F : 483 m/s²
- Bizonytalanság (K): 90 m/s²
- Működési mód: fagerenda vágása
- p_F : 479 m/s²
- Bizonytalanság (K): 32 m/s²

MEGJEGYZÉS: Ezek a bejelentett értékek nem használhatók a kéz-kar rezgés-vibrációs expozíciójának meghatározására.

Megfelelőségi nyilatkozatok

Csak európai országokra vonatkozóan

Az EU/Egyesült Királyság megfelelőségi nyilatkozata a következő URL-címen érhető el.



https://support.makita.biz/doc/doc_index.html

A szerszámgépekre vonatkozó általános biztonsági figyelmeztetések

FIGYELMEZTETÉS Olvassa el a szerszámgéphez mellékelt összes biztonsági figyelmeztetést, utasítást, illusztrációt és a műszaki adatokat. A következőkben leírt utasítások figyelmen kívül hagyása elektromos áramütést, tüzet és/vagy súlyos sérülést eredményezhet.

Őrizzen meg minden figyelmeztetést és utasítást a későbbi tájékozódás érdekében.

A figyelmeztetéseken szereplő "szerszámgép" kifejezés az Ön hálózatról (vezetékes) vagy akkumulátorról (vezeték nélküli) működtetett szerszámgépére vonatkozik.

Az orrfűrészre vonatkozó biztonsági figyelmeztetések

- A szerszámot a szigetelő fogófelületeinél fogja olyan műveletek végzésekor, amikor fennáll a veszélye, hogy a vágóeszköz rejtett vezetékkel vagy a szerszám tápkábelével érintkezhet.** Áram alatt lévő vezetékekkel való érintkezéskor a szerszám fém alkatrészei is áram alá kerülhetnek, és megrázhathják a kezelőt.
- Szorítókkal vagy más praktikus módon rögzítse és támassza meg a munkadarabot egy szilárd padozaton.** Ha a munkadarabot a kezével vagy a testével tartja meg, instabil lehet és az uralom elvesztéséhez vezethet.
- Mindig viseljen védőszemüveget vagy szemvédőt.** A normál szemüvegek vagy a napszemüvegek NEM védőszemüvegek.
- Kerülje a szegek átvágását.** A művelet megkezdése előtt ellenőrizze a munkadarabot, és húzza ki belőle a szegeket.
- Ne vágjon túl nagy munkadarabokat.**
- Ellenőrizze a megfelelő hézagot a munkadarab körül a vágás előtt, nehogy az orrfűrészlap a padlóba, munkapadba, stb. ütközzön.**
- Biztosan tartsa a szerszámot.**
- Tartsa távol a kezeit a mozgó alkatrészekről.**
- Ne hagyja a működő szerszámot felügyelet nélkül.** Csak kézzel tartva használja a szerszámot.

- Mielőtt eltávolítja az orrfűrészlapot a munkadaraból, mindig kapcsolja ki a szerszámot és várja meg, amíg az orrfűrészlap teljesen megáll.**
- Ne érjen az orrfűrészlapoz vagy a munkadarabhoz közvetlenül a munkavégzést követően; azok rendkívül forrók lehetnek és megégethetik a bőrt.**
- Ne működtesse a szerszámot terhelés nélkül fölöslegesen.**
- Mindig használja a megmunkált anyagnak és az alkalmazásnak megfelelő pormaszkot/gázálarcot.**
- Egyes anyagok mérgező vegyületet tartalmazhatnak.** Gondoskodjon a por belélegzése elleni és érintés elleni védelemlről. Tartsa be az anyag szállítójának biztonsági utasításait.
- Használat előtt ellenőrizze, nincsenek-e rejtett tárgyak, mint például elektromos csövek, vízcsövek vagy gázcsövek a munkadarabban.** Máskülönb az orrfűrészlap megérintheti azokat, és az áramütést, elektromos szívgárgást vagy gázszivárgást okozhat.

ŐRIZZE MEG EZEKET AZ UTASÍTÁSOKAT.

FIGYELMEZTETÉS: NE HAGYJA, hogy (a termék többszöri használatából eredő) kényelem és megszokás váltsa fel a termék biztonsági előírásainak szigorú betartását. A **HELYTELEN HASZNÁLAT** és a használati útmutatóban szereplő biztonsági előírások megszegése súlyos személyi sérülésekhez vezethet.

MŰKÖDÉSI LEÍRÁS

FIGYELMEZTETÉS:

- Mindig bizonyosodjon meg a szerszám kikapcsolt és a hálózathoz nem csatlakoztatott állapotáról mielőtt ellenőrizi vagy beállítja azt.

A csúszósáru beállítása

► **Ábra1:** 1. Csúszósáru 2. Csúszósáru gombja

► **Ábra2:** 1. Csúszósáru gombja 2. Csúszósáru

Ha a fűrészlap vágási határfoka a vágóél valamelyik részén lecsökken, helyezze át a csúszósárut a vágóél egy éles, nem használt részének használatához. Ez segít a fűrészlap élettartamának meghosszabbításában. A csúszósáru áthelyezéséhez nyomja a csúszósáru gombját az "A" irányba egy kattintással és helyezze át a sarut az ábrán látható módon, amihez öt különböző helyzet állítható be. A csúszósáru rögzítéséhez nyomja a csúszósáru gombját a "B" irányba egy kattintással.

A vágási mód kiválasztása

► **Ábra3:** 1. Kar 2. Ütköző

Ez a szerszám körpályás vagy egyenes vonalú vágási módban működtethető. Az előtolásos vágási módban a

fűrészlap előre lökődik a vágási löket során, ami nagymértékben megnöveli a vágási sebességet. A vágási mód megváltoztatásához nyomja le az ütközőt és fordítsa a kart a kívánt vágási módnak megfelelő állásba. Ezután engedje fel a ütközőt a kar rögzítéséhez. Tájékoztadjon a táblázatból a megfelelő vágási mód kiválasztásához.

MEGJEGYZÉS:

- A körpályás mód azt jelenti, hogy a fűrészlap fel és le mozog, valamint hátra és előre egyszerre. Ez megnöveli a vágás hatékonyságát.

pozíció	Vágási mód	Alkalmazások
0	Egyenes vonalú vágási mód	Lágyacél, rozsdamentes acél és műanyagok vágásához. Fa és furnér tiszta vágásához.
I	Kis eltolású vágási mód	Lágyacél, alumínium és keményfa vágásához.
II	Közepes eltolású vágási mód	Fa és furnér vágásához. Alumínium és lágyacél gyors vágásához.
III	Nagy eltolású vágási mód	Fa és furnér gyors vágásához.

A kapcsoló használata

- **Ábra4:** 1. Kioldókapcsoló 2. Zárógomb (Országfüggő)

⚠ VIGYÁZAT:

- A szerszám hálózatra csatlakoztatása előtt mindig ellenőrizze hogy a kapcsoló kioldógombja megfelelően mozog és visszatér a kikapcsolt (OFF) állapotba elengedése után.

A szerszám bekapcsolásához húzza meg a kapcsológombot. Ha erősebben nyomja a kapcsológombot, a szerszám fordulatszámja növekszik. A megállításhoz engedje el a kapcsológombot.

Reteszkapcsolóval felszerelt szerszám

Országfüggő

A folyamatos működéshez húzza meg a kapcsológombot, majd nyomja be a reteszgombot. A szerszám rögzítésének kioldásához teljesen húzza meg, majd engedje el a kapcsológombot.

Sebességszabályozó tárcsa (JR3070CT típus)

- **Ábra5:** 1. Szabályozótárcsa

A percnkénti lökesszám a szabályozótárcsa elforgatásával állítható. Ez akár a szerszám működése közben is elvégezhető. A tárcsán 1 (legalacsonyabb sebesség) és 6 (teljes sebesség) között található jelzések. Fordítsa el a szabályozótárcsát kényszerütközők nélkül az 1 és 6 jelzések között a munkának megfelelően.

Tájékoztadjon a táblázatból a vágni kívánt munkadarabhoz leginkább megfelelő sebességekről. Ugyanakkor a megfelelő sebesség eltérő is lehet, a munkadarab típusának vagy vastagságának függvényében. Általában a magasabb sebesség a munkadarab gyorsabb vágását teszi lehetővé de a ekkor a fűrészlap élettartama lecsökken.

Szám a szabályozótárcsán	Löketszám percenként
6	2800
5	2500
4	1850
3	1400
2	1000
1	950

Vágni kívánt munkadarab	Szám a szabályozótárcsán
Fa	6
Autoklávban kezelt könnyűbeton	5 - 6
Lágyacél	3 - 4
Alumínium	3 - 5
Műanyagok	1 - 4
Rozsdamentes acél	1 - 2

MEGJEGYZÉS:

- Ha a szerszámot folyamatosan, hosszabb ideig kis sebességen üzemeltetik, akkor a motor élettartama lecsökken.
- A sebességszabályozó tárcsa csak a 6 számig fordítható el, visszafelé pedig az 1-ig. Ne erőltesse azt a 6 vagy 1 jelzéseken túl, mert a sebességszabályozó funkció nem fog tovább működni.

Az elektronikus funkciókkal ellátott szerszámokat könnyű működtetni a következő jellemzők miatt.

Állandó fordulatszám-szabályozás

Elektronikus sebességszabályozás az állandó fordulatszám elérése érdekében. Lehetővé válik a finommegmunkálás, mivel a fordulatszám még terhelés alatt is ugyanaz marad.

Lágyindítás

Lágyindítás az elfojtott indulási lökés miatt.

ÖSSZESZERELÉS



⚠ VIGYÁZAT:

- Mindig bizonyosodjon meg a szerszám kikapcsolt és a hálózathoz nem csatlakoztatott állapotáról mielőtt bármilyen munkát elvégezne rajta.

A fűrészlap felszerelése és eltávolítása

⚠ VIGYÁZAT:

- Mindig távolítsa el a fűrészlaphoz, fűrészlapszorítóhoz és/vagy csúszkához tapadt forgácsokat és más idegen anyagot. Ennek elmulasztása a fűrészlap elégtelen rögzítését okozhatja, ami komoly személyi sérülésekhez vezethet.

A fűrészlap felszerelése előtt minden esetben ellenőrizze, hogy a szorítókar a szigetelő burkolaton látható  kioldott pozícióban van. Ha a fűrészlapszorító kar rögzített pozícióban van, forgassa el a fűrészlapszorító kart a nyíl irányába úgy, hogy el lehessen reteszelni a  kioldott pozícióban.

- **Ábra6:** 1. Fűrészlapszorító hüvely 2. Kioldott pozíció 3. Rögzített pozíció

Tolja be a fűrészlapot a fűrészlapszorítóba ameddig csak lehet. A fűrészlapszorító kar elfordul és a fűrészlap rögzítve lesz. Bizonyosodjon meg arról, hogy a fűrészlap nem jöhet ki, még akkor sem, ha megpróbálja kihúzni.

- **Ábra7:** 1. Fűrészlap

MEGJEGYZÉS:

- Ha tolja be elég mélyen a fűrészlapot, akkor a fűrészlap váratlanul kilökődhet működtetés közben. Ez különösen veszélyes lehet.



Ha a kar éppen a szerszám belsejében van, kapcsolja be a szerszámot egy másodpercre, hogy a fűrészlap az ábrán látható módon kiemelkedjen.

Kapcsolja ki és áramtalanítsa a szerszámot.

A fűrészlap eltávolításához forgassa el a fűrészlapszorító kart teljesen a nyíl irányába. A fűrészlap eltávolítható és a fűrészlapszorító kar rögzítésre kerül a  kioldott pozícióban.

- **Ábra8:** 1. Fűrészlapszorító kar

MEGJEGYZÉS:

- Bekapcsoláskor tartsa távol a kezét és az ujjait a kartól. Ennek elmulasztása személyi sérüléseket okozhat.
- Ha úgy távolítja el a fűrészlapot, hogy nem fordítja el teljesen a fűrészlapszorító kart, akkor a kar esetleg nem lesz rögzítve az  felengedett pozícióban. Ebben az esetben fordítsa el újra teljesen a fűrészlapszorító kart, majd ellenőrizze, hogy a fűrészlapszorító kar rögzítve lett az  felengedett pozícióban.

ÜZEMELTETÉS

- **Ábra9**

⚠ VIGYÁZAT:

- Munka közben mindig nyomja erősen a csúszósarut a munkadarabra. Ha eközben leveszi a csúszósarut vagy eltávolítja azt a munkadarabtól, akkor az erős rázkódással és/vagy kicsavarodással járhat, amely következtében veszélyes módon elpattanhat a penge.
- Mindig viseljen kesztyűt fémek vágásakor, hogy megvédje kezeit a szétrepülő forró forgácsoktól.
- Ügyeljen rá, hogy mindig legyen megfelelő szemvédelem, amely teljesíti az aktuális nemzeti szabványok előírásait.
- Fém vágásakor mindig használjon megfelelő hűtőközeget (vágóolajat). Ennek elmulasztása a fűrészlap idő előtti elkopásához vezet.

Nyomja erősen a csúszósarut a munkadarabra. Ne engedje visszaugrani a szerszámot. Finoman hozza a fűrészlapot érintkezésbe a munkadarabbal. Először készítsen egy próbahornyot alacsony sebességnél. Ezután nagyobb sebességgel folytassa a vágást.

KARBANTARTÁS

⚠ VIGYÁZAT:

- Mindig bizonyosodjék meg arról hogy a szerszám kikapcsolt és a hálózatra nem csatlakoztatott állapotban van mielőtt a vizsgálatához vagy karbantartásához kezdene.
- Soha ne használjon gázolajt, benzint, hígítót, alkoholt vagy hasonló anyagokat. Ezek elszennyeződést, alakvesztést vagy repedést okozhatnak.

A szénkefék cseréje

- **Ábra10:** 1. Határjelzés

A szénkefeket cserélje és ellenőrizze rendszeresen. Cserélje ki azokat amikor lekopnak egészen a határjelzésig. Tartsa tisztán a szénkefeket és biztosítsa hogy szabadon mozoghassanak tartójukban. Mindkét szénkefét egyszerre cserélje ki. Használjon egyforma szénkefeket.

Csavarhúzó segítségével távolítsa el a kefetartó sapkákat. Vegye ki a kopott szénkefeket, tegye be az újakat és helyezze vissza a kefetartó sapkákat.

- **Ábra11:** 1. Kefetartó sapka 2. Csavarhúzó

A termék BIZTONSÁGÁNAK és MEGBIZHATÓSÁGÁNAK fenntartásához, a javításokat, bármilyen egyéb karbantartást vagy beszügyelést a Makita Autorizált Szervizközpontoknak kell végrehajtaniuk, mindig Makita pótalkatrészek használatával.

OPCIONÁLIS KIEGÉSZÍTŐK

⚠ VIGYÁZAT:

- Ezek a tartozékok vagy kellékek ajánlottak az Önnek ebben a kézikönyvben leírt Makita szerszámához. Bármely más tartozék vagy kellék használata személyes veszélyt vagy sérülést jelenthet. A tartozékokat vagy kellékeket használja csupán annak kifejezett rendeltetésére.

Ha bármilyen segítségre vagy további információkra van szüksége ezekkel a tartozékokkal kapcsolatban, keresse fel a helyi Makita Szervizközpontot.

- Orrfűrészlapok
- Műanyag szállítóborond

MEGJEGYZÉS:

- A listán felsorolt néhány kiegészítő megtalálható az eszköz csomagolásában standard kiegészítőként. Ezek országonként eltérőek lehetnek.

TECHNICKÉ ÚDAJE

Model		JR3070CT
Dĺžka ťahu		32 mm
Max. kapacita rezania	Rúrka	130 mm
	Drevo	255 mm
Ťahy za minútu (min^{-1})		0 - 2800
Celková dĺžka		485 mm
Hmotnosť netto		4,6 kg
Trieda bezpečnosti		II/II

- Vzhľadom na neustály výskum a vývoj podliehajú technické údaje uvedené v tomto dokumente zmenám bez upozornenia.
- Technické údaje sa môžu pre rôzne krajiny líšiť.
- Hodnota čistej hmotnosti zahŕňa príslušenstvo na bežné a bezpečné používanie, ktoré sú uvedené v návode na obsluhu.

Určené použitie

Tento nástroj je určený na pílenie dreva, plastu a kovu a stavebných materiálov so silným úderom. Je vhodný pre priame aj zakrivené rezanie.

Napájanie

Náradie by malo byť pripojené jedine k prívodu elektrickej energie s hodnotou napätia rovnakou, ako je uvedená na štítku s názvom zariadenia, pričom náradie môže byť napájané jedine jednofázovým striedavým prúdom. Je vybavené dvojitou izoláciou a preto sa môže používať pri zapojení do zásuviek bez uzemňovacieho vodiča.

Hluk

Typická hladina akustického tlaku pri záťaži A určená podľa EN62841-2-11:

Hladina akustického tlaku (L_{pA}): 91 dB (A)
 Hladina akustického výkonu (L_{WA}): 99 dB (A)
 Odchýlka (K): 3 dB (A)

POZNÁMKA: Deklarovaná hodnota emisií hluku bola meraná podľa štandardnej skúšobnej metódy a môže sa použiť na porovnanie jedného nástroja s druhým.

POZNÁMKA: Deklarovaná hodnota emisií hluku sa môže použiť aj na predbežné posúdenie vystavenia ich účinkom.

VAROVANIE: Používajte ochranu sluchu.

VAROVANIE: Emisie hluku počas skutočného používania elektrického nástroja sa môžu odlišovať od deklarovanej celkovej hodnoty, a to v závislosti od spôsobov používania nástroja.

VAROVANIE: Nezabudnite označiť bezpečnostné opatrenia s cieľom chrániť obsluhu, a to tie, ktoré sa zakladajú na odhade vystavenia účinkom v rámci reálnych podmienok používania (berúc do úvahy všetky súčasti prevádzkového cyklu, ako sú doby, kedy je nástroj vypnutý a kedy beží bez zaťaženia, ako dodatok k dobe zapnutia).

Vibrácie

Celková hodnota nepretržitých vibrácií (trojosový

vektorový súčet) určená podľa normy EN62841-2-11:

Pracovný režim: rezanie dosiek
 Emisie vibrácií ($a_{h,B}$): 9,5 m/s^2
 Odchýlka (K): 1,5 m/s^2
 Pracovný režim: rezanie drevených trámov
 Emisie vibrácií ($a_{h,WB}$): 10,5 m/s^2
 Odchýlka (K): 1,5 m/s^2

POZNÁMKA: Deklarovaná celková hodnota vibrácií bola meraná podľa štandardnej skúšobnej metódy a môže sa použiť na porovnanie jedného nástroja s druhým.

POZNÁMKA: Deklarovaná celková hodnota vibrácií sa môže použiť aj na predbežné posúdenie vystavenia ich účinkom.

VAROVANIE: Emisie vibrácií počas skutočného používania elektrického nástroja sa môžu odlišovať od deklarovanej celkovej hodnoty, a to v závislosti od spôsobov používania nástroja.

VAROVANIE: Nezabudnite označiť bezpečnostné opatrenia s cieľom chrániť obsluhu, a to tie, ktoré sa zakladajú na odhade vystavenia účinkom v rámci reálnych podmienok používania (berúc do úvahy všetky súčasti prevádzkového cyklu, ako sú doby, kedy je nástroj vypnutý a kedy beží bez zaťaženia, ako dodatok k dobe zapnutia).

Nasledujúce údaje ukazujú priemerné hodnoty maximálnej amplitúdy zrýchlenia z opakovaných nárazových vibrácií, p_F , so zodpovedajúcou odchýlkou (K) určenou podľa normy EN62841-2-11.

Pracovný režim: rezanie dosiek
 p_F : 483 m/s^2
 Odchýlka (K): 90 m/s^2
 Pracovný režim: rezanie drevených trámov
 p_F : 479 m/s^2
 Odchýlka (K): 32 m/s^2

POZNÁMKA: Tieto deklarované hodnoty sa nemajú použiť na určenie vystavenia rúk a ramien vibráciám.

Vyhlasenia o zhode

Len pre krajiny Európy

Vyhlasenie EÚ/Spojeného kráľovstva o zhode je k dispozícii na tejto adrese URL.



https://support.makita.biz/doc/doc_index.html

Všeobecné bezpečnostné predpisy pre elektrické nástroje

VAROVANIE Preštudujte si všetky bezpečnostné varovania, pokyny, vyobrazenia a technické špecifikácie určené pre tento elektrický nástroj. Pri nedodržaní všetkých nižšie uvedených pokynov môže dôjsť k úrazu elektrickým prúdom, požiaru alebo vážnemu zraneniu.

Všetky výstrahy a pokyny si odložte pre prípad potreby v budúcnosti.

Pojem „elektrický nástroj“ sa vo výstrahách vzťahuje na elektricky napájané elektrické nástroje (s káblom) alebo batériou napájané elektrické nástroje (bez kábla).

Bezpečnostné výstrahy pre vratnú pílu

1. Elektrický nástroj pri práci držte za izolované úchopné povrchy, pretože sa rezný prvok môže dostať do kontaktu so skrytými vodičmi alebo vlastným káblom. Rezné príslušenstvo, ktoré sa dostane do kontaktu s vodičom pod napätím, môže spôsobiť prechod elektrického prúdu kovovými časťami elektrického nástroja a spôsobiť tak obsluhu zasiahnutie elektrickým prúdom.
2. Pomocou svoriek alebo iným praktickým spôsobom zaistíte a pripevníte obrobok k stabilnému povrchu. Pri držaní rukou alebo pri tele nebude obrobok stabilný a môžete nad ním stratiť kontrolu.
3. Vždy používajte ochranné okuliare alebo bezpečnostné okuliare. Obyčajné dioptrické alebo slnečné okuliare NIE sú ochranné okuliare.
4. Nerežte klince. Pred prácou skontrolujte, či na obrobku nie sú klince, a prípadne ich odstráňte.
5. Nerežte obrobky nadmernej veľkosti.
6. Pred rezaním skontrolujte dostatok voľného miesta okolo obrobku, aby čepeľ vratnej píly nenarazila na dlážku, pracovný stôl a pod.
7. Nástadie držte pevne.
8. Ruky držte mimo dosahu pohyblivých častí.
9. Nenechávajte nástroj v prevádzke bez dozoru. Pracujte s ním, len keď ho držíte v rukách.
10. Skôr než odtiahnete čepeľ vratnej píly z obrobku, vypnite nástroj a vždy počkajte, kým

sa čepeľ vratnej píly úplne nezastaví.

11. Nedotýkajte sa čepele vratnej píly ani obrobku hneď po práci; môžu byť extrémne horúce a môžu vám spôsobiť popáleniny.
12. Nepoužívajte nástadie zbytočne bez záťaž.
13. Vždy používajte správnu protiprachovú masku/respirátor pre konkrétny materiál a použitie.
14. Niektoré materiály obsahujú chemikálie, ktoré môžu byť jedovaté. Dávajte pozor, aby ste ich nevdychovali ani sa ich nedotýkali. Prečítajte si bezpečnostné informácie dodávateľa materiálu.
15. Pred začatím práce sa uistite, že sa v obrobku nenachádza žiadny zakopaný objekt ako elektrické káble, vodovodné alebo plynové potrubie. V opačnom prípade sa ich môže čepeľ vratnej píly dotknúť a spôsobiť zásah elektrickým prúdom, prerušenie vedenia elektrickej energie alebo únik plynu.

TIETO POKYNY USCHOVAJTE.

VAROVANIE: NIKDY nepripustíte, aby sebavedomie a dobrá znalosť výrobku (získané opakovaným používaním) nahradili presné držanie bezpečnostných pravidiel pre nástadie. NESPRÁVNE POUŽÍVANIE alebo nedodržiavanie bezpečnostných zásad uvedených v tomto návode môže viesť k vážnemu zraneniu.

POPIS FUNKCIE

POZOR:

- Pred nastavovaním nástroja alebo kontrolou jeho funkcie sa vždy presvedčte, že je vypnutý a vytiahnutý zo zásuvky.

Nastavenie pätky

► Obr.1: 1. Päťka 2. Tlačidlo pätky

► Obr.2: 1. Tlačidlo pätky 2. Päťka

Keď ostrie stratí svoju účinnosť rezania na jednom mieste pozdĺž rezného okraja, zmeňte polohu pätky tak, aby ste využili ostrú, nepoužitú časť rezného okraja. To pomôže predĺžiť životnosti ostria. Ak chcete zmeniť polohu pätky, zatlačte tlačidlo pätky smerom "A" s cvaknutím a presuňte podľa vyobrazenia. Môžete vykonať úpravu v piatich smeroch. Ak chcete zaistiť pätku, zatlačte tlačidlo pätky smerom "B" s cvaknutím.

Výber rezania

► Obr.3: 1. Päčka 2. Zarážka

Tento nástroj môže vykonávať rezania na kruhovej alebo rovnej čiare. Rezanie po kruhovej dráhe vracia ostrie dopredu ku ťahu rezania a značne zvyšuje rýchlosť rezania.

Ak chcete zmeniť rezanie, zatlačte zarážku a otočte päčku do požadovanej polohy rezania. Potom uvoľnite zarážku a päčka sa uzamkne. Pozrite si tabuľku a zvoľte si vhodný typ rezania.

POZNÁMKA:

- Otočná činnosť znamená, že pílové ostrie sa pohybuje nahor a nadol a súčasne dopredu a dozadu. To zvyšuje účinnosť rezania.

Poloha	Rezanie	Použitie
0	Rezanie po rovnej čiare	Na rezanie mäkkej ocele, nehrdzavejúcej ocele a umelých hmôt. Na čisté rezanie v dreve a v preglejke.
I	Rezanie po malej kruhovej dráhe	Na rezanie mäkkej ocele, hlinika a tvrdého dreva.
II	Rezanie po strednej kruhovej dráhe	Na rezanie dreva a preglejky. Na rýchle rezanie v hliniku a v mäkkej oceli.
III	Rezanie po veľkej kruhovej dráhe	Na rýchle rezanie v dreve a v preglejke.

Zapínanie

- **Obr.4:** 1. Spínač 2. Zaisťovacie tlačidlo (špecifické podľa danej krajiny)

▲ POZOR:

- Pred pripojením nástroja do zásuvky vždy skontrolujte, či spúšť funguje správne a po uvoľnení sa vracia do vypnutej polohy.

Nástroj spustíte jednoduchým stlačením spúšťacieho spínača. Rýchlosť nástroja sa zvyšuje zvyšovaním prítlaku na spúšťací spínač. Nástroj zastavíte uvoľnením spúšťacieho spínača.

Pre prístroje s poistným prepínačom zaistenia**Špecifické pre konkrétnu krajinu**

Ak chcete nástroj používať v režime trvalého chodu, najprv stlačte spúšťací spínač a potom ho v stlačenej polohe zaistíte posunutím tlačidla zamknutia. Nástroj z uzamknutej polohy zastavíte úplným potiahnutím spúšťacieho spínača a jeho následným uvoľnením.

Otočný ovládač rýchlosti (pre JR3070CT)

- **Obr.5:** 1. Nastavovací číselník

Počet ťahov za minútu nastavíte otočením otočného ovládača. To je možné vykonať, aj keď je nástroj spustený. Číselník je označený 1 (najnižšia rýchlosť) až 6 (maximálna rýchlosť). Otáčajte otočným ovládačom bez nepohyblivých narážiek medzi polohami 1 a 6 podľa typu práce.

Pozrite si tabuľku a zvolte si vhodný typ rýchlosti pre obrobok, ktorý chcete rezať. Aj keď vhodná rýchlosť sa môže líšiť v závislosti od typu hrúbky obrobku. Vo všeobecnosti vám vyššie rýchlosti umožnia rezať obrobky rýchlejšie, ale životnosť čepele sa tým znižuje.

Počet na nastavovacom počítadle	Ťahy za minútu
6	2800
5	2500
4	1850
3	1400
2	1000
1	950

Obrobok na rezanie	Počet na nastavovacom počítadle
Drevo	6
Autoklávny fahčený betón	5 - 6
Mäkká oceľ	3 - 4
Hliník	3 - 5
Umelé hmoty	1 - 4
Nehrdzavejúca oceľ	1 - 2

POZNÁMKA:

- Ak je nástroj v nepretržitom chode dlhší čas pri nízkych rýchlostiach, životnosť motora sa znižuje.
- Nastavovacie počítadlo rýchlosti je možné otočiť len do 6 a potom naspäť do 1. Nepokúšajte sa prejsť za 6 alebo za 1, pretože nastavovacie počítadlo rýchlosti pravdepodobne už nebude fungovať.

Nástroje vybavené elektronickou funkciou sa ľahko používajú vďaka nasledujúcim funkciám.

Riadenie nemennej rýchlosti

Riadenie elektronickej rýchlosti pre dosiahnutie konštantnej rýchlosti. Vhodné na dosiahnutie hladkého povrchu, pretože rýchlosť otáčania zostáva konštantnou aj v podmienkach zaťaženia.

Funkcia reštartovania



Bezpečný a pozvoľný rozbeh kvôli potlačeniu počiatočného šoku.

MONTÁŽ**▲ POZOR:**

- Než začnete na nástroj robiť akékoľvek práce, vždy sa predtým presvedčte, že je vypnutý a vytiahnutý zo zásuvky.

Montáž alebo demontáž pílového ostria**▲ POZOR:**

- Vždy očistite všetky piliny a cudzie látky, ktoré sa pripili na ostrie svorky ostria a/alebo jazdec. V opačnom prípade to môže spôsobiť nedostatočné utiahnutie ostria, čoho následkom môže byť vážne zranenie.

Ak chcete namontovať pílové ostrie, vždy pred vložením pílového ostria skontrolujte, či páčka svorky ostria je v uvoľnenej polohe  na izolačnom kryte. Ak je páčka svorky ostria vo fixovanej polohe, otáčajte páčku svorky ostria v smere šípky, aby sa uzamkla v uvoľnenej polohe .

- **Obr.6:** 1. Vložka svorky ostria 2. Uvoľnená poloha 3. Fixovaná poloha

Vložte pílové ostrie do svorky ostria čo najďalej. Páčka svorky ostria sa otáča a pílové ostrie je zafixované. Skontrolujte, či sa pílové ostrie nedá vysunúť, aj keď ho skúsíte vytiahnuť.

- **Obr.7:** 1. Čepeľ

POZNÁMKA:

- Ak nezasuniete pílové ostrie dostatočne hlboko, pílové ostrie sa môže pri práci neočakávane vysunúť. To môže byť veľmi nebezpečné.

Ak sa páčka nachádza v nástroji, zapnite nástroj len na sekundu, aby sa uvoľnilo ostrie, ako ukazuje obrázok. Vypnite a odpojte nástroj z napájacej siete.

Ak chcete odstrániť pílové ostrie, úplne otočte páčku svorky ostria v smere šípky. Pílové ostrie sa vyberie a páčka svorky ostria sa zafixuje v uvoľnenej poloheⁿ.

► **Obr.8:** 1. Páčka svorky ostria

POZNÁMKA:

- Počas operácie prepínania držte ruky a prsty ďalej od páčky. V opačnom prípade môže dôjsť k osobnému poraneniu.
- Ak odstránite ostrie píly bez plného otočenia páčky svorky ostria, páčka sa nemusí zaistiť v uvoľnenej pozíciiⁿ. V takom prípade znovu plne otočte páčku svorky ostria a potom skontrolujte, či sa páčka svorky ostria zaistila v uvoľnenej pozíciiⁿ.

PRÁCA

► **Obr.9**

▲POZOR:

- Počas prevádzky vždy pritlačte pätku pevne na obrobok. Ak počas prevádzky pätku zdvihnete, alebo ju budete držať vzdialene od obrobku, bude dochádzať k silným vibráciám a/alebo otáčaniu s dôsledkom nebezpečného zachytenia ostria.
- Pri rezaní kovu vždy používajte rukavice, ktoré ochránia vaše ruky pred horúcim odletujúcimi odrezkami.
- Vždy používajte vhodnú ochranu zraku, ktorá vyhovuje súčasným miestnym štandardom.
- Vždy použite vhodnú chladiacu tekutinu (olej na rezanie), keď budete rezať kovy. V opačnom prípade dôjde k predčasnému opotrebovaniu ostria.

Pritláčajte pätku pevne na obrobok. Nedovoľte, aby nástroj poskakoval. Ostrie jemne priložte do kontaktu s obrobkom. Najskôr vykonajte úvodný rez pri menšej rýchlosti. Potom pokračujte v rezaní vyššou rýchlosťou.

ÚDRŽBA

▲POZOR:

- Než začnete robiť kontrolu alebo údržbu nástroja, vždy se presvedčte, že je vypnutý a vytiahnutý zo zásuvky.
- Nepoužívajte benzín, riedidlo, alkohol ani nič podobné. Mohlo by to spôsobiť zmenu farby, deformácie alebo praskliny.

Výmena uhlíkov

► **Obr.10:** 1. Medzná značka

Uhlíky pravidelne vyberajte a kontrolujte. Ak sú opotrebované až po medznú značku, vymeňte ich. Uhlíky musia byť čisté a musia voľne zapadať do svojich držiakov. Oba uhlíky treba vymieňať súčasne. Používajte výhradne rovnaké uhlíky.

Pomocou šrauboväka odskrutkujte veká uhlíkov.

Vyjmite opotrebované uhlíky, vložte nové a zaskrutkujte veká naspäť.

► **Obr.11:** 1. Veko držiaka uhlíka 2. Skrutkovač

Kvôli zachovaniu **BEZPEČNOSTI** a **SPOLAHLIVOSTI** výrobkov musia byť opravy a akákoľvek ďalšia údržba či nastavovanie robené autorizovanými servisnými strediskami firmy Makita a s použitím náhradných dielov Makita.

VOLITEĽNÉ PRÍSLUŠENSTVO

▲POZOR:

- Pre váš nástroj Makita, opísaný v tomto návode, doporučujeme používať toto príslušenstvo a nástavce. Pri použití iného príslušenstva či nástavcov môže hroziť nebezpečenstvo zranenia osôb. Príslušenstvo a nástavce sa môžu používať len na účely pre ne stanovené.

Ak potrebujete bližšie informácie týkajúce sa tohoto príslušenstva, obráťte sa na vaše miestne servisné stredisko firmy Makita.

- Ostria vratnej píly
- Plastový kufrík

POZNÁMKA:

- Niektoré položky zo zoznamu môžu byť súčasťou balenia náradia vo forme štandardného príslušenstva. Rozsah týchto položiek môže byť v každej krajine odlišný.

TECHNICKÉ ÚDAJE

Model		JR3070CT
Výška zdvihu		32 mm
Max. kapacita řezání	Trubka	130 mm
	Dřevo	255 mm
Počet zdvihů za minutu (min ⁻¹)		0 - 2 800
Celková délka		485 mm
Hmotnost netto		4,6 kg
Třída bezpečnosti		Ⓜ/II

- Vzhledem k neustálému výzkumu a vývoji podléhají zde uvedené specifikace změnám bez upozornění.
- Specifikace se mohou pro různé země lišit.
- Hodnota čisté hmotnosti zahrnuje nástavce pro běžné a bezpečné použití, které jsou uvedeny v návodu k obsluze.

Určení nástroje

Nástroj je určen k řezání dřeva, plastů, kovů a stavebních materiálů se silným rázem. Je vhodný pro přímé i obloukové řezání.

Napájení

Zařízení je třeba připojit pouze k napájení se stejným napětím, jaké je uvedeno na výrobním štítku a může být provozováno pouze v jednofázovém napájecím okruhu se střídavým napětím. Nářadí je vybaveno dvojitou izolací a může být tedy připojeno i k zásuvkám bez zemnicího vodiče.

Hlučnost

Typická vážená hladina hluku (A) určená podle normy EN62841-2-11:

Hladina akustického tlaku (L_{pA}): 91 dB (A)

Hladina akustického výkonu (L_{WA}): 99 dB (A)

Nejistota (K): 3 dB (A)

POZNÁMKA: Celková(é) hodnota(y) emisí hluku byla(y) změněna(y) v souladu se standardní zkušební metodou a dá se použít k porovnání nářadí mezi sebou.

POZNÁMKA: Hodnoty deklarovaných emisí hluku lze také použít k předběžnému posouzení míry expozice.

VAROVÁNÍ: Použijte ochranu sluchu.

VAROVÁNÍ: Emise hluku při používání elektrického nářadí se mohou ve skutečnosti lišit od celkových deklarovaných hodnot v závislosti na způsobech použití nářadí.

VAROVÁNÍ: Nezapomeňte stanovit bezpečnostní opatření na ochranu obsluhy podle odhadu expozice ve skutečných podmínkách použití. (Vezměte přitom v úvahu všechny části provozního cyklu, tj. kromě doby zátěže například doby, kdy je nářadí vypnuté a kdy běží naprázdno.)

Vibrace

Celková hodnota nepřetržitých vibrací (vektorový součet tří os) určená podle normy EN62841-2-11:

Pracovní režim: řezání desek

Emise vibrací ($a_{h,B}$): 9,5 m/s²

Nejistota (K): 1,5 m/s²

Pracovní režim: řezání dřevěných hranolů

Emise vibrací ($a_{h,wB}$): 10,5 m/s²

Nejistota (K): 1,5 m/s²

POZNÁMKA: Celková(é) hodnota(y) deklarovaných vibrací byla(y) změněna(y) v souladu se standardní zkušební metodou a dá se použít k porovnání nářadí mezi sebou.

POZNÁMKA: Celkové hodnoty deklarovaných vibrací lze také použít k předběžnému posouzení míry expozice.

VAROVÁNÍ: Emise vibrací při používání elektrického nářadí se mohou ve skutečnosti lišit od celkových deklarovaných hodnot v závislosti na způsobech použití nářadí.

VAROVÁNÍ: Nezapomeňte stanovit bezpečnostní opatření na ochranu obsluhy podle odhadu expozice ve skutečných podmínkách použití. (Vezměte přitom v úvahu všechny části provozního cyklu, tj. kromě doby zátěže například doby, kdy je nářadí vypnuté a kdy běží naprázdno.)

Níže jsou uvedeny střední hodnoty špičkové amplitudy zrychlení z opakovaných rázových vibrací, p_F , s příslušnou nejistotou (K) určené podle normy EN62841-2-11.

Pracovní režim: řezání desek

p_F : 483 m/s²

Nejistota (K): 90 m/s²

Pracovní režim: řezání dřevěných hranolů

p_F : 479 m/s²

Nejistota (K): 32 m/s²

POZNÁMKA: Tyto deklarované hodnoty by se neměly používat pro stanovení expozice vibracím působícím na ruce a paže.

Prohlášení o shodě

Pouze pro evropské země

EU/UK prohlášení o shodě je k dispozici na následující adrese URL.



https://support.makita.biz/doc/doc_index.html

Obecná bezpečnostní upozornění k elektrickému nářadí

VAROVÁNÍ Přečtěte si všechny bezpečnostní výstrahy i pokyny a prohlédněte si ilustrace a specifikace dodané k tomuto elektrickému nářadí. Nedodržení všech níže uvedených pokynů může vést k úrazu elektrickým proudem, požáru a/nebo vážnému zranění.

Všechna upozornění a pokyny si uschovejte pro budoucí potřebu.

Pojem „elektrické nářadí“ v upozorněních označuje elektrické nářadí, které se zapojuje do elektrické sítě, nebo elektrické nářadí využívající akumulátory.

Výstrahy týkající se elektronické pily ocasky

1. Při práci v místech, kde může dojít ke kontaktu řezacího příslušenství se skrytým elektrickým vedením nebo s vlastním napájecím kabelem, držte elektrické nářadí za izolované části držadel. Nástroje z příslušenství mohou při kontaktu s vodičem pod napětím přenést proud do nechráněných částí nářadí a obsluha může utrpět úraz elektrickým proudem.
2. Uchyťte a podepřete obrobek na stabilní podložce pomocí svorek nebo jiným praktickým způsobem. Budete-li obrobek držet rukama nebo opřený o vlastní tělo, bude nestabilní a může dojít ke ztrátě kontroly.
3. Vždy používejte ochranné brýle. Běžné dioptrické nebo sluneční brýle NEJSOU ochranné brýle.
4. Neřežte hřebíky. Před zahájením provozu zkontrolujte, zda se v obrobku nenacházejí hřebíky a případně je odstraňte.
5. Neřežte příliš velké obrobky.
6. Před řezáním zkontrolujte, zda se kolem obrobku nachází dostatečný volný prostor, aby pilový list pily ocasky nenarazil na podlahu, pracovní stůl apod.
7. Držte nářadí pevně.
8. Udržujte ruce mimo pohyblivé díly.
9. Nenechávejte nářadí běžet bez dozoru. S nářadím pracujte, jen když je držíte v rukou.
10. Před vytazením pilového listu pily ocasky z obrobku vždy nářadí vypněte a počkejte, dokud se pilový list pily ocasky zcela nezastaví.
11. Po ukončení práce se nedotýkejte pilového listu pily ocasky ani obrobku, neboť mohou dosahovat velmi vysokých teplot a způsobit popáleniny.
12. Nástroj zbytečně nespouštějte naprázdno.

13. Vždy používejte protiprachovou masku/respirátor odpovídající použití a materiálu, se kterým pracujete.
14. Některé materiály obsahují chemikálie, které mohou být jedovaté. Dávejte pozor, abyste nevdechovali prach nebo nedocházelo ke kontaktu s kůží. Dodržujte bezpečnostní pokyny dodavatele materiálu.
15. Před použitím se ujistěte, že v obráběné části nejsou žádné skryté předměty jako elektrické vedení nebo potrubí na vodu či plyn. Jinak se jich může list pily ocasky dotknout, což může mít za následek elektrický šok, únik vody či plynu.

TYTO POKYNY USCHOVEJTE.

VAROVÁNÍ: NEDOVOLTE, aby pohodnost nebo pocit znalosti výrobku (získaný na základě předchozího použití) vedl k zanedbání dodržování bezpečnostních pravidel platných pro tento výrobek. NESPRÁVNÉ POUŽÍVÁNÍ či nedodržení bezpečnostních pravidel uvedených v tomto návodu k obsluze může způsobit vážné zranění.

POPIS FUNKCE

UPOZORNĚNÍ:

- Před nastavováním nástroje nebo kontrolou jeho funkce se vždy přesvědčte, že je vypnutý a vytazený ze zásuvky.

Seřízení patky

- Obr.1: 1. Patka 2. Tlačítko patky
► Obr.2: 1. Tlačítko patky 2. Patka

Jakmile pilový list ztratí svoji řeznou kapacitu na jednom místě svého břitu, přemístíte patku a takto budete moci použít ostrou a nepoužitou část ostří. Prodlouží se tak životnost pilového listu. Chcete-li přemístit patku, stiskněte tlačítko patky ve směru „A“, dokud neuslyšíte cvaknutí a poté patku přemístíte, jak je ilustrováno na obrázku. Seřízení lze provádět v pěti směrech. Chcete-li patku zajistit, stiskněte tlačítko patky ve směru „B“, dokud neuslyšíte cvaknutí.

Výběr režimu řezání

- Obr.3: 1. Páčka 2. Doraz

Tento nástroj lze používat k oběžnému a přímočarému řezání. Při oběžném řezání je list při řezném zdvihu tlačem směrem dopředu a podstatně se tak zvyšuje rychlost řezání. Chcete-li změnit režim řezání, stiskněte doraz a otočte páčku do polohy požadovaného režimu řezání. Poté uvolněním dorazu uzamkněte páčku. Výběr odpovídajícího režimu řezání viz tabulka.

POZNÁMKA:

- Oběžný pohyb znamená, že se pilový list pohybuje nahoru a dolů a současně dozadu a dopředu. Zvyšuje se tak účinnost řezání.

Poloha	Řezání	Použití
0	Přímé řezání	Pro řezání měkké oceli, nerezové oceli a plastů. Pro čisté řezy ve dřevě a překližce.
I	Řezání s malou orbitální dráhou	Pro řezání měkké oceli, hliníku a tvrdého dřeva.
II	Řezání se střední orbitální dráhou	Pro řezání dřeva a překližky. Pro rychlé řezání hliníku a měkké oceli.
III	Řezání s velkou orbitální dráhou	Pro rychlé řezání dřeva a překližky.

Zapínání

► **Obr.4:** 1. Spínač 2. Zajišťovací tlačítko (specifické podle země)

⚠ UPOZORNĚNÍ:

- Před připojením nástroje do zásuvky vždy zkontrolujte, zda spoušť funguje správně a po uvolnění se vrací do vypnuté polohy.

Chcete-li nářadí uvést do chodu, stačí stisknout spoušť. Otáčky nářadí se zvyšují zvyšováním tlaku na spoušť. Chcete-li nářadí vypnout, uvolněte spoušť.

Pro nářadí se zajišťovacím spínačem

Specifické podle země

Chcete-li pracovat nepřetržitě, stiskněte spoušť a poté zamáčkněte zajišťovací tlačítko. Jestliže chcete nářadí v aretované poloze vypnout, stiskněte zcela spoušť a zase ji uvolněte.

Otočný volič rychlosti (u JR3070CT)

► **Obr.5:** 1. Regulační knoflík

Počet zdvihů za minutu lze jednoduše nastavit otáčecím voličem. To lze provést i při používání nástroje. Volič je označen stupnicí od 1 (nejnižší rychlost) až 6 (nejvyšší rychlost). Otáčejte voličem bez pozitivních zářezek mezi polohami 1 a 6 podle druhu prováděné práce. Odpovídající rychlost pro řezaný díl zvolte pomocí tabulky. Rychlost se však může lišit podle typu nebo tloušťky zpracovávaného materiálu. Obecně platí, že vyšší rychlosti umožňují rychlejší řezání dílů, ale současně dochází ke zkrácení životnosti listu.

Číslo na regulačním knoflíku	Počet zdvihů za minutu
6	2 800
5	2 500
4	1 850
3	1 400
2	1 000
1	950

Řezaný díl	Číslo na regulačním knoflíku
Dřevo	6
Autoklávovaný lehký beton	5 - 6
Měkká ocel	3 - 4
Hliník	3 - 5
Plasty	1 - 4
Nerezová ocel	1 - 2

POZNÁMKA:

- Je-li nástroj provozován dlouhou dobu nepřetržitě při nízké rychlosti, dojde ke zkrácení životnosti motoru.
- Otočným voličem rychlosti lze otáčet pouze do polohy 6 a zpět do polohy 1. Voličem neotáčejte silou za polohu 6 nebo 1. Mohlo by dojít k poruše funkce regulace otáček.

Následující funkce a vlastnosti elektronických nástrojů umožňují jejich snadné provozování.

Nastavení konstantní rychlosti

Elektronický regulátor rychlosti pro dosažení konstantní rychlosti. Pomocí této funkce lze získat hladký povrch, protože se rychlost otáčení udržuje na konstantní hodnotě i při zatížení.

Funkce měkkého spuštění

Bezpečné a měkké spuštění potlačením počátečního rázu.

MONTÁŽ



⚠ UPOZORNĚNÍ:

- Než začnete na nástroji provádět jakékoliv práce, vždy se předtím přesvědčte, že je vypnutý a vytažený ze zásuvky.

Instalace a demontáž pilového listu

⚠ UPOZORNĚNÍ:

- Vždy očistěte všechny trýsky a cizí materiál přilnulý na listu, sorce listu a/nebo kluzném vodičku. V opačném případě může dojít k nedostatečnému upnutí listu a následně vážnému zranění.

Při instalaci pilového listu vždy dbejte, aby před vložením listu byla upínací páčka listu v uvolněné poloze  na izolačním krytu. Je-li upínací páčka listu v uzavřené poloze, otočte páčku ve směru šipky tak, aby se zajistila v uvolněné poloze .

► **Obr.6:** 1. Upínací pouzdro listu 2. Uvolněná poloha 3. Pevná poloha

Zasuňte pilový list co nejdále do svorky listu. Upínací páčka listu se otočí a pilový list se uchytl. Přesvědčte se, že se pilový list neuvolní, ani když se jej pokusíte vytáhnout směrem ven.

► **Obr.7:** 1. List

POZNÁMKA:

- Pokud pilový list nevložíte dostatečně hluboko, může se během provozu neočekávaně uvolnit. To může být velice nebezpečné.

Je-li páčka nastavena do polohy uvnitř nástroje, zapněte na chvíli nástroj, aby mohl list vyjít ven (viz obrázek).



Vypněte nástroj a odpojte jej od zásuvky.

Chcete-li uvolnit pilový list, otočte upínací páčku listu

úplně ve směru šipky. Pilový list se uvolní a upínací páčka listu se zajistí v uvolněné poloze .

► **Obr.8:** 1. Páčka svorky listu

POZNÁMKA:

- Při zapínání udržte ruce a prsty v bezpečné vzdálenosti od páčky. V opačném případě by mohlo dojít ke zranění.
- Odstraníte-li pilový list bez úplného otočení upínací páčky listu, páčka nebude možné zablokovat v uvolněné pozici . V takovém případě znovu zcela otočte upínací páčku listu a potom zkontrolujte, zda je páčka zablokována v uvolněné pozici .

PRÁCE

► **Obr.9**

⚠ UPOZORNĚNÍ:

- Při provozu patku vždy silně přitlačte k řezanému dílu. Jestliže patku sejmete nebo ji při provozu od řezaného dílu oddálíte, dojde ke vzniku silných vibrací a kroucení, což může vyvolat nebezpečné zlomení pilového listu.
- Vždy noste rukavice, abyste si chránili ruce před odletujícími horkými kovovými třískami.
- Vždy používejte vhodnou ochranu očí splňující požadavky platných národních norem.
- Při řezání kovů vždy používejte vhodnou chladicí kapalinu (řezný olej). V opačném případě dojde k předčasnému opotřebení listu.

Přitlačte patku silně k povrchu řezaného dílu. Nenechte nástroj odsakovat. Jemně přiložte pilový list k povrchu dílu. Nejdříve vyřežte vodící drážku při nižší rychlosti. Poté v řezání pokračujte při vyšší rychlosti.

ÚDRŽBA

⚠ UPOZORNĚNÍ:

- Než začnete provádět kontrolu nebo údržbu nástroje, vždy se přesvědčte, že je vypnutý a vytažený ze zásuvky.
- Nikdy nepoužívejte benzín, benzen, ředidlo, alkohol či podobné prostředky. Mohlo by tak dojít ke změnám barvy, deformacím či vzniku prasklin.

Výměna uhlíků

► **Obr.10:** 1. Mezní značka

Uhlíky pravidelně vyjímajte a kontrolujte. Jsou-li opotřebené až po mezní značku, vyměňte je. Uhlíky musí být čisté a musí volně zapadat do svých držáků. Oba uhlíky je třeba vyměňovat současně. Používejte výhradně stejné uhlíky.

Pomocí šroubováku odšroubujte víčka uhlíků. Vyměňte opotřebené uhlíky, vložte nové a zašroubujte víčka

nazpět.

► **Obr.11:** 1. Víčko držáku uhlíku 2. Šroubovák

Kvůli zachování BEZPEČNOSTI a SPOLEHLIVOSTI výrobku musí být opravy a veškerá další údržba či seřizování prováděny autorizovanými servisními středisky firmy Makita a s použitím náhradních dílů Makita.

VOLITELNÉ PŘÍSLUŠENSTVÍ

⚠ UPOZORNĚNÍ:

- Pro váš nástroj Makita, popsany v tomto návodu, doporučujeme používat toto příslušenství a nástavce. Při použití jiného příslušenství či nástavců může hrozit nebezpečí zranění osob. Příslušenství a nástavce lze používat pouze pro jejich stanovené účely.

Potřebujete-li bližší informace ohledně tohoto příslušenství, obraťte se na vaše místní servisní středisko firmy Makita.

- Pilové listy pro pily oscasky
- Plastový kuffík

POZNÁMKA:

- Některé položky seznamu mohou být k zařízením přibaleny jako standardní příslušenství. Přibalené příslušenství se může v různých zemích lišit.

Makita Europe N.V.

Jan-Baptist Vinkstraat 2, 3070 Kortenberg, Belgium

Makita Corporation

3-11-8, Sumiyoshi-cho, Anjo, Aichi 446-8502 Japan

www.makita.com



8845921978 EN, UK, PL, RO, DE, HU, SK, CS 20260218
