

Instrukcja ważna dla urządzeń wyprodukowanych po: / Operating instructions valid for devices manufactured after: / Návod k obsluze platný pro zařízení vyrobená po: / Návod na obsluhu platný pre zariadenia vyrobené po: / Naudojimo instrukcijos galioja prietaisams, pagamintiems po: / Lietošanas instrukcija, kas attiecas uz ierīcēm, kas ražotas pēc: / A használati utasítás az alábbi dátum után gyártott készülékekre érvényes: / Instrucțiuni de utilizare valabile pentru dispozitivele fabricate după: / Navodila za uporabo veljajo za naprave, proizvedene po: / Korisnički priručnik vrijedi za uređaje proizvedene nakon: / Инструкции за експлоатация, валидни за устройства, произведени след: / Інструкція з експлуатації, важлива для пристроїв, виготовлених після: / Bedienungsanleitung gültig für Geräte, die nach dem folgenden Datum hergestellt wurden: / Mode d'emploi valable pour les appareils fabriqués après: **01.01.2023**

- PL** **Kompresor olejowy**
Instrukcja obsługi z kartą gwarancyjną
- EN** **Oil compressor**
User manual with warranty card
- CZ** **Olejový kompresor**
Návod k obsluze se záručním listem
- SK** **Olejový kompresor**
Užívateľská príručka so záručným listom
- LT** **Tepalinis kompresorius**
Naudojimo instrukcija su Garantiniu lapu
- LV** **Eļļas kompresors**
Lietošanas instrukcija ar garantijas talonu
- HU** **Olajos kompresszor**
Használati Utasítás Garanciajeggyel
- RO** **Compresor cu ulei**
Instrucțiuni de utilizare și certificat de garanție
- DE** **Ölkompressor**
Bedienungsanleitung mit Garantiekarte
- SI** **Oljni kompresor**
Navodila za uporabo z garancijskim listom
- BG** **Маслен компресор**
Инструкции за експлоатация с гаранционна карта
- UA** **Масляний компресор**
Інструкція з експлуатації з гарантійним талоном
- HR** **Uljni kompresor**
Upute za upotrebu s jamstvenim listom
- FR** **Compresseur à huile**
Mode d'emploi avec carte de garantie



A077020



A077030



A077060 / A077070

- PL** Wszelkie prawa zastrzeżone. Niniejsze opracowanie jest chronione prawem autorskim. Kopiowanie lub rozpowszechnianie Instrukcji Obsługi we fragmentach albo w całości bez zgody Dedra Exim zabronione Dedra Exim zastrzega sobie prawo do wprowadzania zmian konstrukcyjno-technicznych oraz komplekcyjnych bez uprzedniego powiadomienia. Zmiany te nie mogą stanowić podstawy do reklamowania produktu. Instrukcja obsługi dostępna na stronie www.dedra.pl
- EN** Dēdra Exim reserves the right to make design, technical and configuration changes without prior notice. Such changes shall not constitute grounds for a product complaint. The User Manual is available at www.dedra.pl
- CZ** Všechna práva vyhrazena. Toto zpracování je chráněno autorským právem. Kopírování nebo šíření Návodu k obsluze v částech nebo vcelku bez souhlasu společnosti Dedra Exim je zakázáno. Dedra Exim si vyhrazuje právo zavádět konstrukční a technické a komplementační změny bez dřívějšího oznámení. Tyto změny nemohou být základem pro reklamování výrobku. Návod k obsluze dostupný na stránkách www.dedra.pl
- SK** Všetky práva vyhradené. Tieto materiály sú chránené autorskými právami. Kopírovanie prípadne šírenie častí, prípadne celého návodu na obsluhu je bez súhlasu spoločnosti Dedra Exim zakázané. Dedra Exim si vyhradzuje právo na vykonávanie konštrukčno-technických zmien, a zmien doplnkového príslušenstva, bez predchádzajúceho upozornenia. Tieto zmeny nemôžu byť dôvodom na reklamáciu výrobku. Užívateľská príručka je dostupná na webovej stránke www.dedra.pl
- LT** Visos teisės saugomos. Šis kūrinys yra saugomas autorių teisių įstatymų. Eksploatavimo instrukcijos arba jos fragmentų kopijavimas ir platinimas be „Dedra Exim“ sutikimo draudžiamas. „Dedra Exim“ pasilieka sau teisę įvesti konstrukcijos, techninius arba komplektacijos pokyčius be išankstinio įspėjimo. Šie pokyčiai negali būti skundo dėl produkto pagrindu. Naudojimo instrukcija yra prieinama svetainėje: www.dedra.pl
- LV** Visas tiesības pasargātas. Šis izdevums ir sargāts ar autortiesību. Lietošanas Instrukcijas kopēšana vai izplatīšana pilnīgi vai fragmentos bez Dedra Exim firmas piekrišanas ir aizliegta. Firma Dedra Exim atstāj sev tiesību veikt konstrukcijas-tehnikas izmaiņu, kā arī komplektācijas izmaiņu bez iepriekšēja paziņojuma. Šīs izmaiņas nevar būt par pamatu produkta reklamēšanai. Lietošanas instrukcija pieejama mājaslapā www.dedra.pl
- HU** Minden jog fenntartva. A jelen kiadvány szerzői jogokkal védve. A Használati Utasítás másolása vagy terjesztése egészében vagy részleteiben a Dedra Exim írásos engedélye nélkül tilos A Dedra Exim fenntartja magának a szerkezeti-műszaki, valamint komplettálási változtatások előzetes bejelentés nélküli bevezetésének jogát. Ezek a változások nem szolgálhatnak alappól a termék reklamációjának. A használati utasítás a weboldalon elérhető www.dedra.pl
- RO** Toate drepturile rezervate. Această redactare este protejată prin legea dreptului de autor. Este interzisă copierea, reproducerea în orice fel sau multiplicarea și distribuirea parțială sau în totalitate a Manualului de utilizare fără permisiunea firmei Dedra Exim Firma Dedra Exim își rezervă dreptul de a face modificări tehnice și constructive sau de completare a dispozitivului fără o notificare prealabilă. Aceste modificări nu pot constitui temel pentru reclamarea produsului. Instrucțiunea de deservire accesibilă pe pagina www.dedra.pl
- DE** Alle Rechte vorbehalten. Die vorliegende Bedienungsanleitung wird durch das Urheber-recht geschützt. Kein Teil dieser Bedienungs-anleitung darf ohne schriftliche Einwilligung von Dedra Exim vervielfältigt oder verbreitet werden. Dedra Exim behält sich das Recht vor, Konstruktions- und technische Änderungen sowie Änderungen in der Zusammensetzung vorzunehmen, ohne vorher darüber zu informieren. Diese Änderungen können kein Grund zur Reklamation des Produkts bilden. Die Bedienungsanleitung ist auf der Internetseite www.dedra.pl zugänglich.
- SI** Vse pravice pridržane. Ta navodila so zaščiteni na podlagi predpisov o avtorskih pravicah. Prepovedano je kopiranje ali razširjanje teh navodil za uporabo po delih ali v celoti brez soglasja Dedra Exim. Dedra Exim si pridržuje pravico do uvajanja konstrukcijsko-tehničnih in komplekcijskih sprememb brez predhodnega obvestila. Te spremembe ne morejo biti podloga za prijavo reklamacije. Navodila za uporabo so na voljo na strani www.dedra.pl
- BG** Всички права запазени. Това произведение е защитено с авторски права. Забранено е копирането или разпространението на ръководството за потребителя на части или изцяло без разрешението на Dedra Exim Dedra Exim си запазва правото да прави промени в дизайна, техниката и окомплектовката без предварително уведомление. Тези промени не могат да бъдат основание за рекламиране на продукта. Ръководството за потребителя е на разположение на адрес www.dedra.pl
- UA** Всі права захищені. Ця робота захищена авторським правом. Копіювання або розповсюдження Посібника користувача повністю або частково без дозволу Dedra Exim заборонено Dedra Exim залишає за собою право вносити зміни в конструкцію, технічні характеристики та комплектацію без попереднього повідомлення. Ці зміни не можуть бути підставою для реклами продукту. Посібник користувача доступний на сайті www.dedra.pl
- HR** Sva prava pridržana. Ova je studija zaštićena autorskim pravima. Zabranjeno je kopiranje ili distribucija korisničkog priručnika, djelomično ili u cijelosti, bez pristanka Dedra Exima. Dedra Exim zadržava pravo uvođenja dizajnerskih, tehničkih i montažnih promjena bez prethodne najave. Ove izmjene ne mogu biti temelj za reklamiranje proizvoda. Korisnički priručnik dostupan na www.dedra.pl
- FR** Tous droits réservés. Le présent document est protégé par le droit d'auteur. La copie ou la diffusion du manuel d'utilisation, en partie ou dans son intégralité, sans l'accord de Dedra Exim est interdite. Dedra Exim se réserve le droit d'apporter des modifications techniques et de conception ainsi que des changements dans la composition du produit sans préavis. Ces modifications ne peuvent constituer un motif de réclamation concernant le produit. Le manuel d'utilisation est disponible sur le site www.dedra.pl

Kontakt

Contact/ Kontakt/ Kontakt/ Kontaktai/ Kontakts/ Elérhetőség/ Contact/ Pište na/ Kontakt/ Свържете се с/ Контакти/ Kontakt/ Contact:
Dedra Exim Sp. z o.o., ul. 3 Maja 8, 05-800 Pruszków, Tel. +48 22 73 83 777 wew. 129, 170, fax +48 22 73 83 779
info@dedra.pl www.dedra.pl



1. Zdjęcia i rysunki

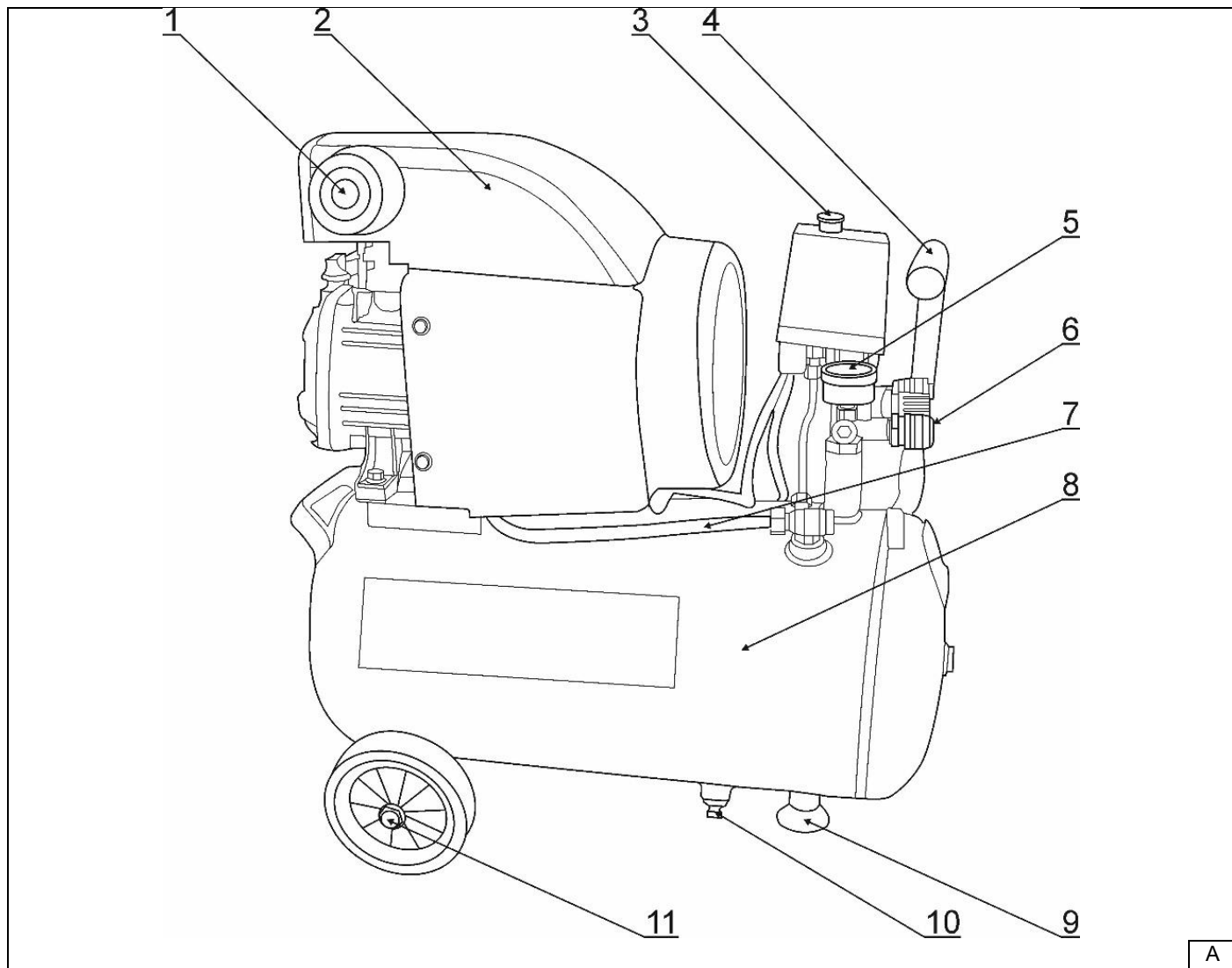

A

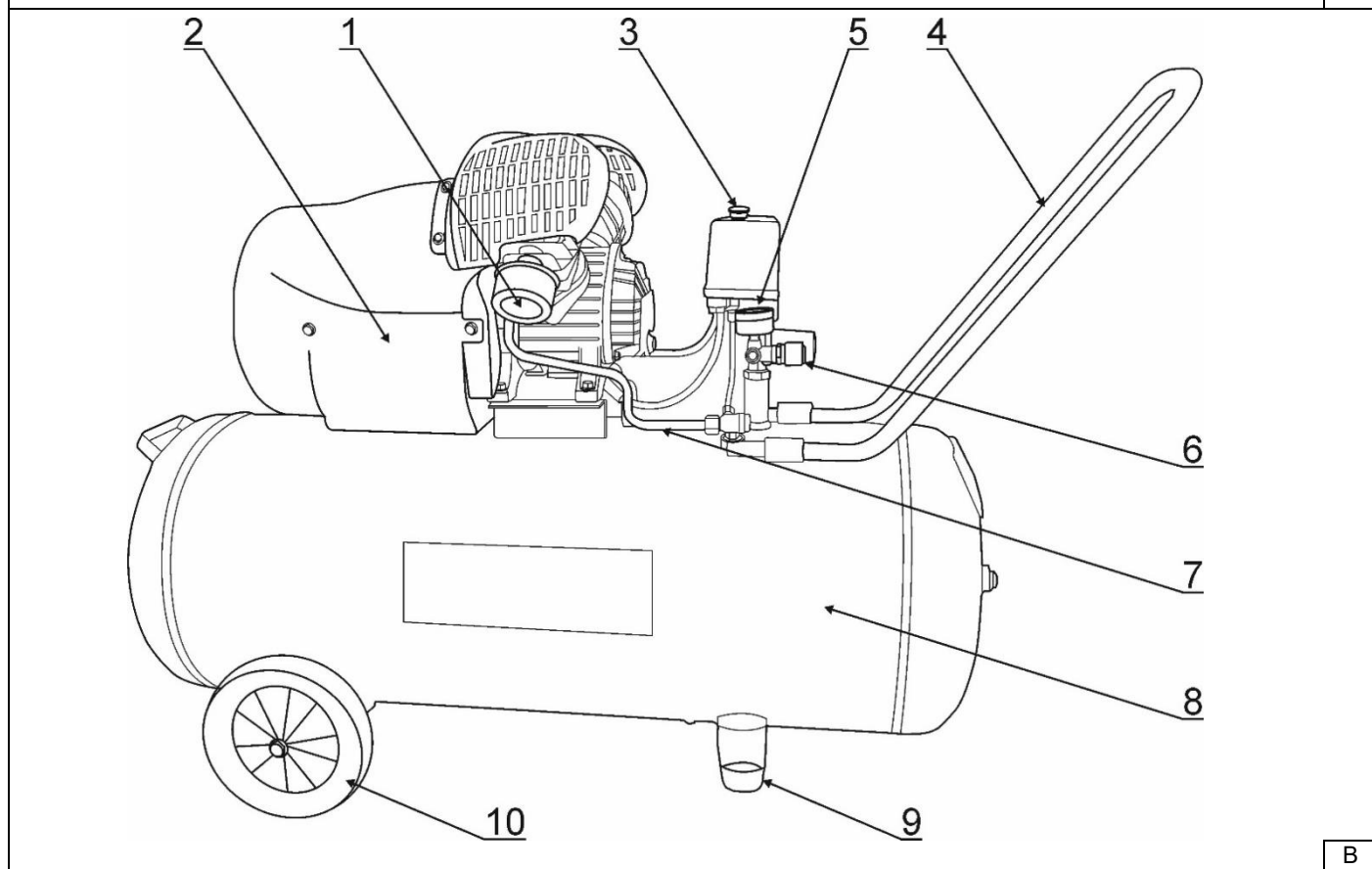

B

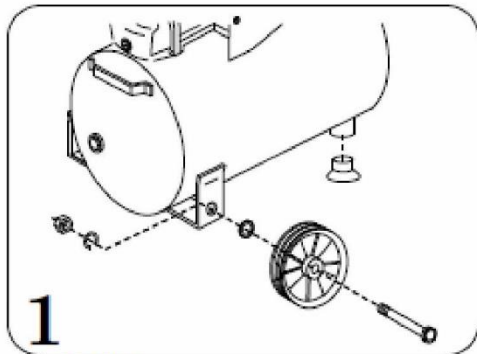

A077060

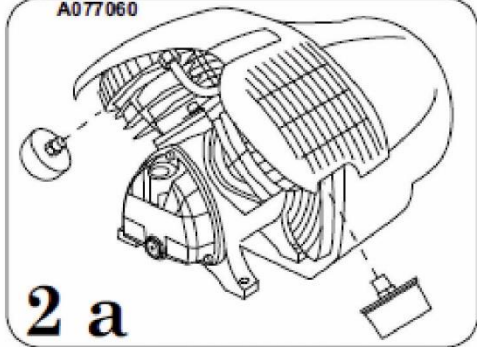

A077060

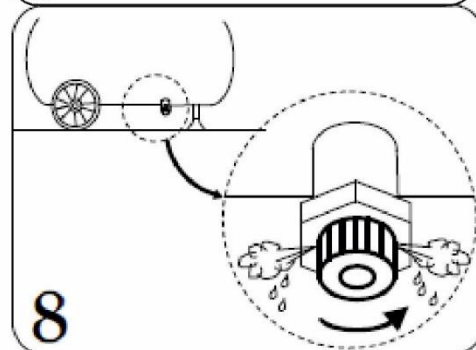
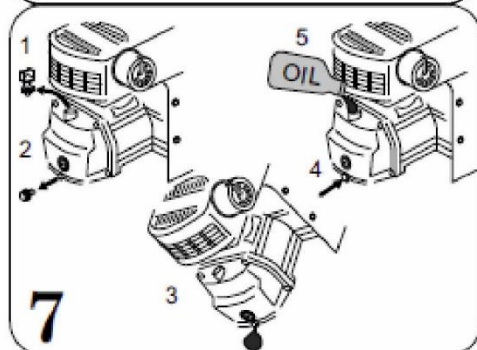
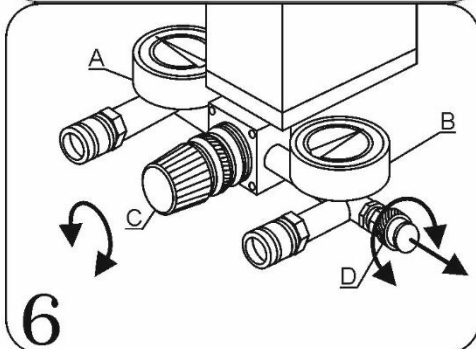
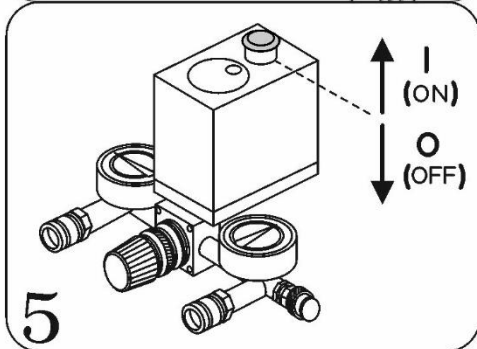
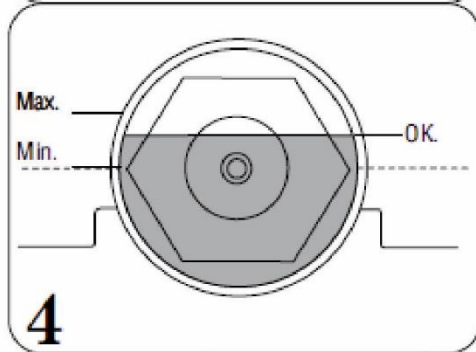
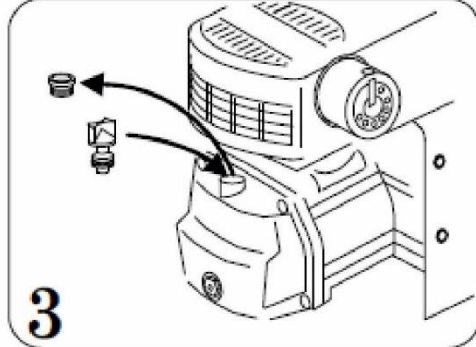
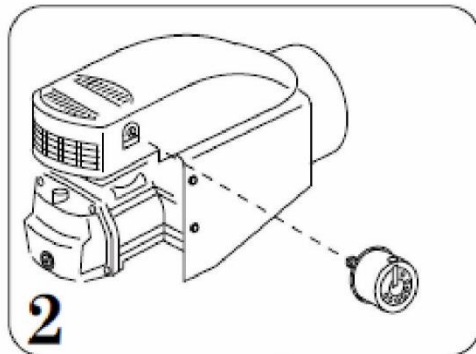
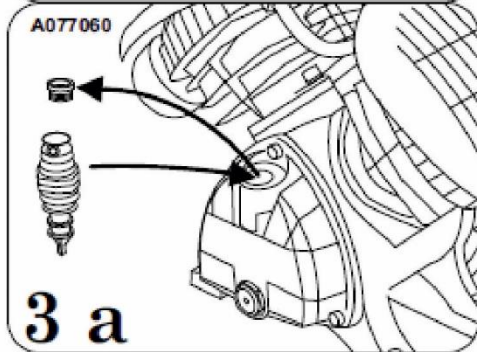

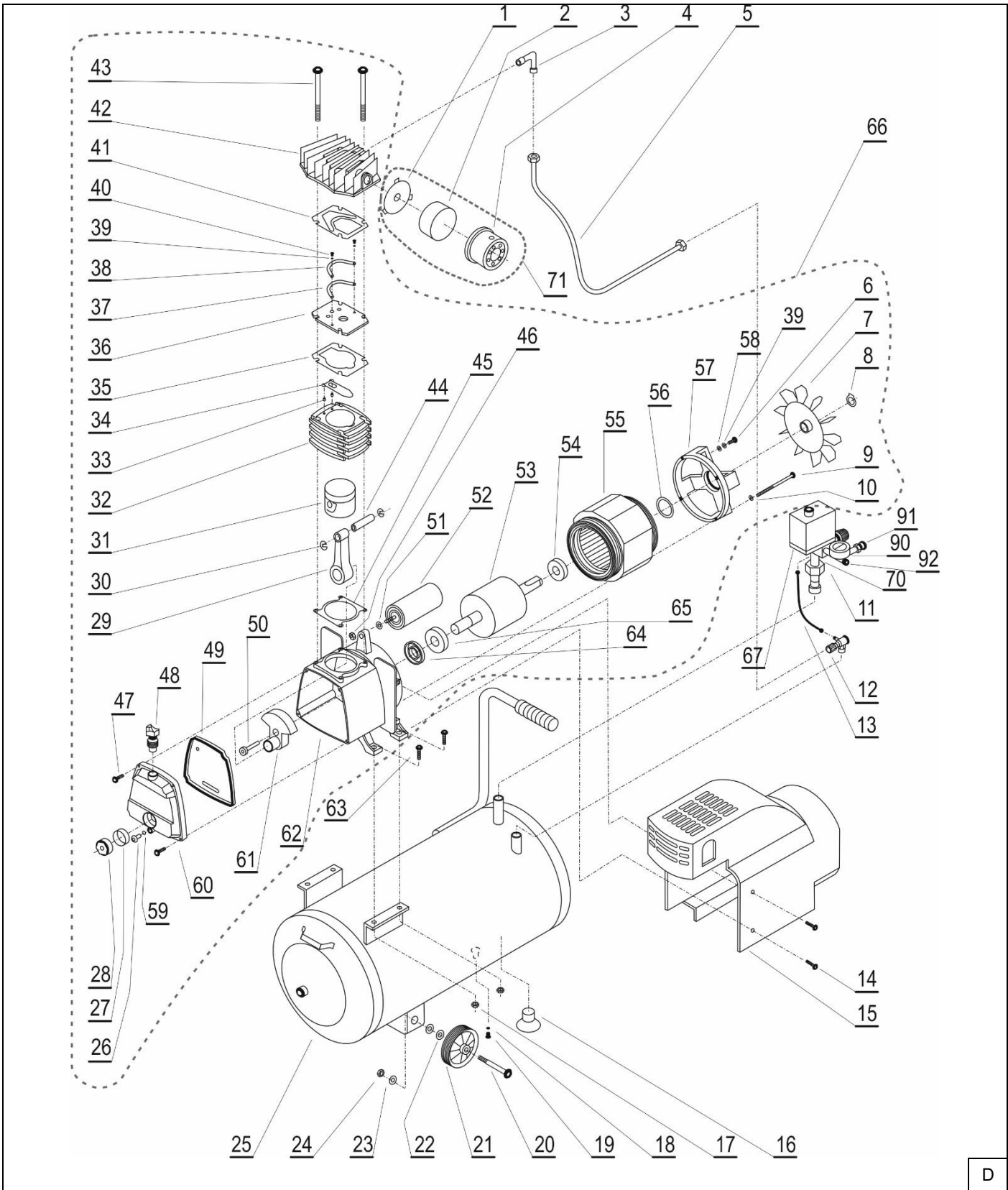

D

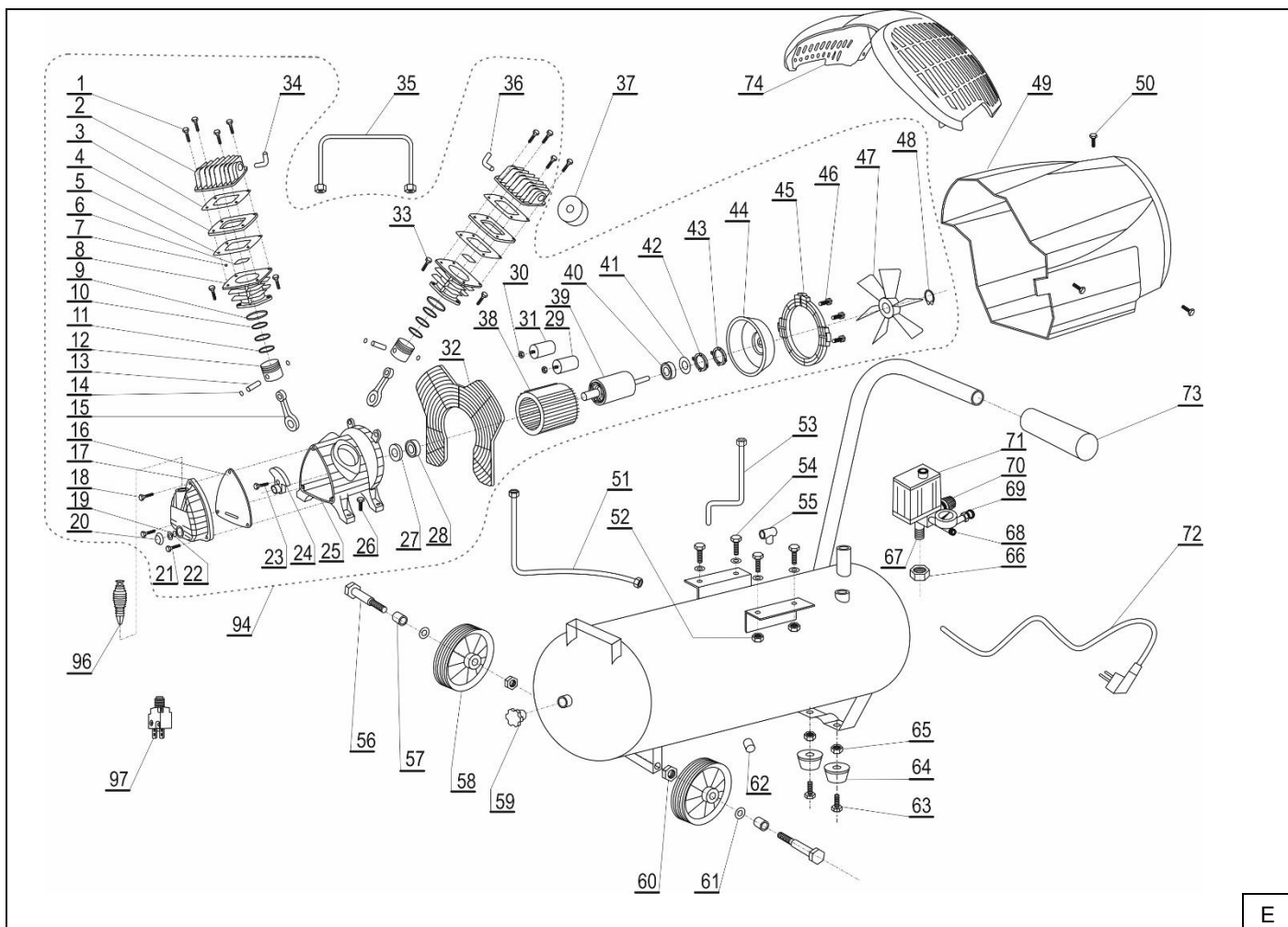

Opis piktogramów / Description of pictograms / Popis piktogramů / Popis piktogramov / Piktogramų aprašymas / Piktogrammu apraksts / A piktogramok leirása / Descrierea piktogramelor / Opis piktogramov / Opis piktograma / Описание на пиктограмите / Opis пиктограм / Beschreibung der Piktogramme / Description des pictogrammes



Nakaz: przeczytaj instrukcję obsługi / Mandatory: read the user manual / Povinné: přečtěte si návod k použití / Povinné: prečítajte si používateľskú príručku / Privaloma: perskaityti vartotojo vadovą / Obligats: izlasiet lietošanas instrukciju / Kötelező: olvassa el a felhasználói kézikönyvet / Obligatoriu: citiți manualul de utilizare / Obvezno: preberite navodila za uporabo / Obavezno: pročítajte upute za uporabu / Задължително: прочетете ръководството за употреба / Обов'язково: прочитайте інструкцію з експлуатації / Obligatorisch: Lesen Sie die Bedienungsanleitung / Obligatoire: lire le mode d'emploi



Nakaz: używać ochronników słuchu / Mandatory: use hearing protection / Povinnost: používat chrániče sluchu / Povinné: používajte ochranu sluchu / Privaloma: naudoti klausos apsaugos priemones / Pienākums: lietot dzirdes aizsargus / Kötelező: hallásvédő használat / Obligatoriu: utilizați protecție auditivă / Obvezno: uporabljajte zaščito za sluh / Obavezno: koristite zaštitu za sluh / Задължително: използвайте средства за защита на слуха / Обов'язково: використовувати засоби захисту слуху / Obligatorisch: Gehörschutz verwenden / Obligatoire: utiliser des protections auditives



Chronicz Przed Opadami Atmosferycznymi / Protect from the elements / Nevystavujte Atmosférickým Srážkám/ Chráňte Pred Atmosférickými Zrážkami/ Saugoti Nuo Atmosferinių Kritulių/ Sargăt No Atmosferiskiem Nokrišņiem/ Óvja A Csapadéktól./ Protejați Împotriva Precipitațiilor /Gegen Atmosphärische Niederschläge Schützen / Zaščita pred atmosferskimi padavinami / Защита от атмосферни валежи / Захист від атмосферних опадів / Štítí od padalina / Protéger des intempéries



Uwaga! Ryzyko Porażenia Prądem / Warning! Risk of electric shock / Varování! Nebezpečí Úrazu Elektrickým Proudem/ Pozor! Riziko Zásahu El. Prúdom./ Dėmesio! Elektros Smūgio Riziką./ Uzmaniību! Elektriskā Trieciena Risks/ Figyelem! Áramütés Veszély/ Atentie! Riscul De Electrocutare/Achtung! Stromschlagrisiko / Opozorilo: nevarnost električnega udara / Предупреждение: опасность от токов удар / Попередження: небезпека ураження електричним струмом / Pažnja! Opasnost od električnog udara / Attention ! Risque d'électrocution



Ostrzeżenie: Gorące Powierzchnie / Warning: Hot Surfaces / Upozornění: Horký Povrch/ Varovanie: Horúci Povrch/ Įspėjimas: Karštas Paviršius/ Brīdinājums: Karsta Virsma/ Figyelmeztetés: Forró Levegő/ / Avertizare: Aer Fierbinte/ Warnung: Heiße Luft / Opozorilo: Vroče površine / Предупреждение: Горещи повърхности / Обережно! Горячі поверхні / Upozorenje: Vruće površine / Avertissement : surfaces chaudes



Uwaga – Automatische Urruchung / Note – Automatic Start-up / Pozor - Automatické Startování / Pozor - Automatické Štartovanie / Dėmesio - Automatinis Paleidimas / Uzmaniību - Automātiska ledarbināšana / Figyelem - Automatikus Indítás / Atentie - Pornire Automată / Achtung - Automatischer Start / Opomba - Samodejni zagon / Забележка - Автоматично стартиране / Примітка - Автоматичний запуск / Наромена – Автоматско pokretanje / Remarque – Démarrage automatique



Uwaga - Nie Uruchamiać Przenośnej Sprężarki Przy Otwartych Drzwiach Lub Obudowie / Warning – Do not start the portable compressor with the door or housing open / Pozor - Nepoužívejte Kompressor Kompresoru S Otevřenými Dveři Nebo Skříně / Pozor - Nepoužívajte Kompresorový Kompresor S Otvorenými Dverami Alebo Dverími / Dėmesio - Nenaudoti Kompresorinio Kompresorio Su Atidarytais Durvėmis Arba Kabinetams / Uzmaniību - Nelietot Kompresoru Kompresoru Ar Atvērtām Durvīm Vai Kabinētām / Figyelem - Ne Használjon A Kompresszorkompresszorot Nyitott Ajtókat Vagy Vezetékekkel / Atentie - Nu Folositiți Compresor Compresor Cu Uși Deschise Sau Cabinețe / Achtung - Betätigen Sie Nicht Einen Kompressor Mit Geöffneten Türen Oder Schränken / Opozorilo - Prenosnega kompresorja ne uporabljajte z odprtimi vrati ali ohišjem. / Внимание - Не работете с преносимия компресор при отворена врата или корпус. / Увага - Не використовуйте портативний компресор з відкритими дверцятми або корпусом / Наромена - Prijenosni kompresor nemojte pokretati s otvorenim vratima ili kućištem / Attention : ne pas mettre en marche le compresseur portable lorsque la porte ou le boîtier est ouvert



Uwaga - Nie Otwieraj Zaworu Przed Podłączeniem Węża Powietrza / Warning – Do not open the valve before connecting the air hose / Pozor! - Nezapojte Ventil Návřh Připojení Hadice Pro Vzduch / Pozor! - Nevystavujte Ventil Pred Pripojením Hadice Na Vzduch / Pastaba! - Variklis Negali Atsidarti, Prieš Prieš Airo Švoko Prijungimą / Piezīme! - Neliediet Valve Pirms Gaisa Avota Pieslēgšanas / Figyelem! - Ne Távolítsa A Szelepot, Mielőtt A Légkőz Csatlakoztatása / Atentie! - Nu Deschideți Robinetul Înainte De Conectarea Furtunului De Aer / Achtung! - Öffnen Sie Das Ventil Nicht, Bevor Sie Den Luftschlauch Anschließen / Opozorilo - ne odpirajte ventila, preden priključite zračno cev. / Внимание - Не отваряйте вентила, преди да свържете маркуча за въздух / Увага - Не відкривайте клапан перед підключенням повітряного шланга / Opresz - Ne otvarajte ventil prije spajanja crijeva za zrak / Attention : ne pas ouvrir la vanne avant d'avoir raccordé le tuyau d'air

E



Moc Maksymalna / Maximum Power / Maximální Napájení / Maximálna Napájanie / Didžiausia Galia / Maximum Power / Maximális Teljesítmény / Putere Maximă / Maximale Leistung / Največja moč / Максимальна мощность / Максимальна потужність / Maksimalna snaga / Puissance maximale

Ciśnienie Maksymalne / Maximum pressure / Maximální Tlak / Maximálny Tlak / Maksimalio Slėgio / Maximum Spiediena / Maximális Nyomás / Presiunea Maximă / Maximaler Druck / Najvišji tlak / Максимально налягане / Максимальний тиск / Maksimalni tlak / Pression maximale

Przepływ Powietrza / Airflow / Vzduch Vzduchu / Air Flow / Oras Srautas / Gaisa Plūsma / Air Flow / Flux Aer / Luftfluss / Pretok zraka / Въздушен поток / Повітряний потік / Protok zraka / Circulation de l'air

Prędkość Obrotowa / Rotational Speed / Rotační Rychlost / Rýchlost Otočenia / Rotacijos Greitis / Rotācijas Ātrums / Rotációs Speed / Viteza Rotăției / Rotationsgeschwindigkeit / Hitrost vrtenja / Скорост на въртене / Швидкість обертання / Brzina rotacije / Vitesse de rotation

Pojemność Zbiornika / Tank capacity / Kapacita Nádrže / Kapacita Nádrže / Tanko Talpa / Tankas Jauda / A Tartály Kapacitása / Capacitatea Rezervorului / Kapazität Des Tankes / Zmogljivost rezervoarja / Капацитет на резервоара / Ємність резервуара / Capacitet spremnika / Capacité du réservoir

Smarowanie / Lubrication / Mazání / Mazanie / Tepimas / Eļļošana / Lubrication / Lubrificare / Lubrication / Mazanje / Смазване / Мaстило / Podmazivanje / Lubrification

PL Spis treści

1. Zdjęcia i rysunki
2. Opis urządzenia
3. Przeznaczenie urządzenia
4. Ograniczenie użycia
5. Dane techniczne
6. Przygotowanie do pracy
7. Podłączenie do sieci
8. Włączanie urządzenia
9. Użytkowanie urządzenia
10. Bieżące czynności obsługowe
11. Części zamienne i akcesoria
12. Samodzielne usuwanie usterek
13. Komplektacja urządzenia
14. Informacja dla użytkowników o pozbywaniu się urządzeń elektrycznych i elektronicznych
15. Wykaz części do rysunku złożeniowego
16. Karta gwarancyjna

Deklaracja zgodności została dołączona do instrukcji jako oddzielny dokument. W przypadku braku deklaracji zgodności należy się skontaktować z Dedra Exim Sp. z o.o. Ogólne przepisy bezpieczeństwa zostały dołączone do instrukcji jako oddzielna broszura.

OSTRZEŻENIE. Przeczytać wszystkie ostrzeżenia oznaczone symbolem i wszystkie instrukcje. Nieprzestrzeganie podanych niżej ostrzeżeń i wskazówek dotyczących bezpieczeństwa może być przyczyną porażenia prądem elektrycznym, pożaru lub poważnych obrażeń.

Zachować wszystkie ostrzeżenia i instrukcje do przyszłego użytku.

2. Opis urządzenia

Rys. A: 1.Filtr powietrza; 2.Osłona silnika; 3.Włącznik; 4.Rączka; 5.Manometr
6.Zawór wylotowy; 7.Przewód tłoczący; 8.Zbiornik; 9.Stopka gumowa; 10.Zawór spustowy; 11.Kółka

Rys. B: 1.Filtr powietrza; 2.Osłona silnika; 3.Włącznik; 4.Rączka; 5.Manometr
6.Zawór wylotowy; 7.Przewód tłoczący; 8.Zbiornik; 9.Stopka gumowa; 10.Kółka

3. Przeznaczenie urządzenia

Kompresor olejowy przeznaczony jest do sprężania powietrza atmosferycznego i po zastosowaniu odpowiedniego oprzyrządowania (zobacz rozdział Zalecany Osprzęt) może być wykorzystany do prostych prac związanych z przedmuchiwaniami (czyszczeniem), myciem, pompowaniem kół, malowaniem itp.

Dopuszcza się wykorzystanie urządzenia w pracach remontowo-budowlanych, warsztatach naprawczych, w pracach amatorskich przy równoczesnym przestrzeganiu warunków użytkowania i dopuszczalnych warunków pracy, zawartych w instrukcji obsługi.

4. Ograniczenia użycia

Urządzenie może być użytkowane tylko zgodnie zamieszczonymi poniżej „Dopuszczalnymi warunkami pracy”.

Polecane przez PANSAM narzędzia do pracy z kompresorami opisano w punkcie Zalecany osprzęt.

Samowolne zmiany w budowie mechanicznej i elektrycznej, wszelkie modyfikacje, czynności obsługowe nieopisane w instrukcji obsługi będą traktowane jako bezprawne i powodują natychmiastową utratę praw gwarancyjnych, a deklaracja zgodności traci ważność.

Użytkowanie niezgodne z przeznaczeniem, bądź niezgodnie z instrukcją obsługi spowoduje natychmiastową utratę praw gwarancyjnych.

Dopuszczalne warunki pracy Praca dorywcza S2 15 min

Maszyna może być użytkowana tylko w miejscach czystych, suchych, dobrze przewietrzonych i w pomieszczeniach zamkniętych o sprawnie działającej wentylacji. Chronić przed wilgocią i mrozem.

Zakres temperatur pracy (5 ÷ 40)°C

5. Dane techniczne

Model	A077020	A077030	A077060	A077070
Silnik elektryczny	jednofazowy indukcyjny			
Napięcie pracy [V]	230			
Częstotliwość sieci [Hz]	50			
Moc znamionowa silnika [W]	1500		2300	
Ilość cylindrów	1		2	
Prędkość obrotowa silnika [ob./min]	2850			
Maksymalne ciśnienie tłoczenia [bar]	8			
Pojemność zbiornika powietrza [L]	24	50		100
Typ zbiornika	24FL	50FL	50VFL	100VFL
Najwyższa temperatura robocza [°C]	90			
Najniższa temperatura robocza [°C]	-10			
Numer fabryczny	Znajduje się na tabliczce znamionowej zbiornika			
Rok produkcji	Znajduje się na tabliczce znamionowej zbiornika			
Masa [kg]	27	30,5	43	55
Emisja hałasu				
Poziom mocy dźwięku L _{WA} [dB(A)]	96,2	93	91,2	91,2
Poziom ciśnienia dźwięku L _{PA} [dB(A)]	76,2	74	71,2	71,2
Gwarantowany poziom L _{WA} [dB(A)]	97	97	97	97
Niepewność pomiaru (K _{WA})/ (K _{PA}) [dB(A)]	3			
Ochrona przed dostępem bezpośrednim	IP X2			

Informacja na temat hałasu

Emisja hałasu została określona zgodnie z EN 60745, wartości podano powyżej w tabeli.

UWAGA Hałas może spowodować uszkodzenie słuchu, podczas pracy zawsze należy używać środków ochrony słuchu!

Deklarowana łączna wartość hałasu została zmierzona zgodnie ze standardową metodą badania i może być wykorzystana do porównania jednego urządzenia z drugim. Podany poziom hałasu może być również wykorzystywany do wstępnej oceny narażenia na hałas.

Poziom hałasu podczas rzeczywistego użytkowania urządzenia może się różnić od zadeklarowanych wartości, w zależności od sposobu użycia narzędzi roboczych, w szczególności od rodzaju obrabianego przedmiotu oraz od konieczności określenia środków mających na celu ochronę operatora. Aby dokładnie oszacować narażenia w rzeczywistych warunkach użytkowania, należy wziąć pod uwagę wszystkie części cyklu operacyjnego, obejmujące także okresy, gdy urządzenie jest wyłączone lub gdy jest ono włączone, ale nie jest używane do pracy.

6. Przygotowanie do pracy

UWAGA Wszystkie czynności przygotowawcze przeprowadzać przy urządzeniu odłączonym od źródła zasilania.

Kompresor olejowy po wyjęciu z opakowania wymaga nieznanych prac przygotowawczych.

Montaż kół jezdnych i stopy gumowej: (rys. 1)

Należy zamontować koła jezdne będące integralną częścią wyposażenia maszyny. Śruby (osie) kół po połączeniu z przygotowanymi fabrycznie wspornikami na zbiorniku należy dokręcić solidnie nakrętkami. W opakowaniu znajduje stopa gumow, którą należy osadzić w otworze wspornika od spodu zbiornika.

Montaż filtra powietrza: (rys. 2 i 2a)

Patrząc na kompresor od strony rękojeści, po lewej stronie obudowy zespołu napędowego u góry znajduje się otwór przeznaczony do zamontowania filtra powietrza. Przed pierwszym uruchomieniem kompresora, należy wkręcić w ten otwór filtr(y) powietrza.

Montaż korka wlewu oleju: (rys. 3 i 3a)

Patrząc na kompresor od tyłu, na korpusie zespołu napędowego nad wskaźnikiem poziomu oleju znajduje się zaślepka (Założona na czas transportu). Przed pierwszym uruchomieniem kompresora należy ją usunąć i w jej miejscu zamontować korek wlewu oleju, który także jest częścią wyposażenia kompresora. Korek wciskamy w otwór.

SPRAWDZIĆ POZIOM OLEJU WE WZIERNIKU (rys. A. 4).

UWAGA Poziom oleju winien być wyższy niż centralny czerwony punkt wziernika.

Dotyczy A077020 i A077030

Przed podłączeniem maszyny upewnić się, czy napięcie zasilania odpowiada podanej na tabliczce znamionowej wartości.

Instalacja zasilająca maszynę powinna być wykonana przewodem miedzianym o minimalnym przekroju co najmniej 1,5 milimetra kwadr, powinna być poprowadzona od bezpiecznika o wartości 16A i winna spełniać przepisy bezpieczeństwa użytkownika. Instalacja winna być wykonana przez uprawnionego elektryka. W przypadku korzystania z przedłużaczy należy zwrócić uwagę by przekrój żyły nie był mniejszy od 1,5 mm kwadr. Przewód elektryczny ułożyć tak, aby w czasie pracy nie był narażony na przecięcie. Nie używać uszkodzonych przedłużaczy. Okresowo sprawdzać stan techniczny kabla zasilającego. Nie ciągnąć za kabel zasilający.

Dotyczy A077060/A077070

Przed podłączeniem maszyny sprawdzić, czy zabezpieczenie przeciążeniowe jest wciśnięte. Przed podłączeniem maszyny upewnić się, czy napięcie zasilania odpowiada podanej na tabliczce znamionowej wartości. Instalacja zasilająca maszynę powinna być wykonana przewodem miedzianym o minimalnym przekroju co najmniej 2,5 milimetra kwadr, powinna być poprowadzona od bezpiecznika o wartości 16A o charakterystyce zwłocznej i winna spełniać przepisy bezpieczeństwa użytkownika. Instalacja winna być wykonana przez uprawnionego elektryka. W przypadku korzystania z przedłużaczy należy zwrócić uwagę by przekrój żyły nie był mniejszy od 2,5 mm kwadr. Przewód elektryczny ułożyć tak, aby w czasie pracy nie był narażony na przecięcie. Nie używać uszkodzonych przedłużaczy. Okresowo sprawdzać stan techniczny kabla zasilającego. Nie ciągnąć za kabel zasilający.

7. Podłączenie do sieci

Przed podłączeniem urządzenia do źródła prądu należy upewnić się, czy napięcie zasilania odpowiada wartości podanej na tabliczce znamionowej. Instalacja zasilająca powinna być wykonana zgodnie z zasadniczymi wymaganiami dotyczącymi instalacji elektrycznych i spełniać wymogi bezpieczeństwa użytkownika. Parametry minimalnego przekroju przewodu zasilającego oraz nominalnej wartości bezpiecznika w zależności od mocy urządzenia podano w poniższej tabeli:

Moc urządzenia [W]	Minimalny przekrój przewodu [mm ²]	Minimalna wartość bezpiecznika typu C [A]
1400+2300	1,5	16

Instalacja winna być wykonana przez uprawnionego elektryka. W przypadku korzystania z przedłużaczy należy zwrócić uwagę by przekrój żyły nie był mniejszy od wymaganego (patrz tabela). Przewód elektryczny ułożyć tak, aby w czasie pracy nie był narażony na przecięcie. Nie używać uszkodzonych przedłużaczy. Okresowo sprawdzać stan techniczny przewodu zasilającego. Nie ciągnąć za przewód zasilający.

8. Włączanie urządzenia

UWAGA Przed uruchomieniem urządzenia bezwzględnie wykonać czynności opisane w rozdziale „Przygotowanie do pracy”.

Na korpusie zespołu włącznika i łącznika ciśnieniowego, nad trójnikiem z dwoma manometrami znajduje się przycisk wyłącznika kompresora (czerwony grzybek - zobacz rysunek nr 5). Uniesienie go do góry spowoduje podanie napięcia i uruchomienie zespołu napędowego kompresora. Zespół napędowy zaczyna tłoczyć powietrze do zbiornika poprzez przewód napełniający oraz zawór zwrotny. Łącznik ciśnieniowy jest ustawiony i wyregulowany fabrycznie na wartość ciśnienia 8 barów. W chwili gdy ta wartość ciśnienia zostanie przez kompresor wytworzona (ciśnienie maksymalne), łącznik ciśnieniowy przerywa podawanie napięcia i zespół napędowy kompresora przestaje tłoczyć powietrze do zbiornika. Po osiągnięciu ciśnienia 8 barów i momencie odłączenia napięcia, poprzez przewód podłączony do stychnika zostaje opróżniona z resztek powietrza głowica i przewód napełniający.

Podczas pobierania powietrza (praca z osprzętem) i tym samym opróżniania zbiornika do ustawionego fabrycznie minimum (ok. 5,5 bara), łącznik ciśnieniowy ponownie załącza napięcie i zespół kompresora zaczyna tłoczyć powietrze do zbiornika. Cykl sprężania rozpoczyna się od nowa. Opisana powyżej zasada działania odnosi się do sytuacji gdy przycisk włączający jest cały czas uniesiony czyli w pozycji ZAŁĄCZONY (lub oznaczony I lub ON). Obsługujący może oczywiście przerwać cykl sprężania w każdej chwili, niezależnie od ciśnienia w zbiorniku (także gdy nie osiąga ono swojego ustawionego maksimum czyli 8 barów). By przerwać pracę wystarczy przycisk włącznika wcisnąć w dół na pozycję WYŁĄCZONY (lub oznaczoną O lub OFF) - zobacz rysunek numer 5).

Dla bezpieczeństwa obsługującego, gdyby łącznik ciśnieniowy nie zadziałał, kompresor wyposażono w zawór bezpieczeństwa (zaworek z kółeczkiem, po prawej stronie trójnika z manometrami - zobacz rysunek numer 6 pozycja D).

UWAGA Nigdy nie należy regulować łącznika ciśnieniowego i zmieniać jego fabrycznych ustawień!

9. Użytkowanie urządzenia

Przed przystąpieniem do pracy należy sprawdzić poziom oleju w zespole napędowym kompresora. Do tego służy wziernik umieszczony na korpusie zespołu napędowego. Poziom oleju winien być wyższy niż centralny czerwony punkt wziernika (rys. 4).

Zbyt niski poziom oleju zwiększa tarcie w zespole napędowym kompresora i może doprowadzić do jego uszkodzenia. Zbyt wysoki poziom oleju może doprowadzić do przedostawania się oleju w układ sprężanego powietrza i do zbiornika. Ustawić stabilnie kompresor w miejscu przeznaczonym do pracy (zobacz Dopuszczalne Warunki Pracy oraz Bezpieczeństwo Użytkownika) i ewentualnie rozwinąć przedłużacz tak by nie przeszkadzał i nie stwarzał zagrożenia potknięciem. Kompresor zaopatrzony jest w dwa manometry (rys. 6) oraz dwa króćce przyłączeniowe osprzętu. Manometr oznaczony literką B jest manometrem wskazującym aktualne ciśnienie w zbiorniku. Podłączenie osprzętu pod króćce przyłączeniowe pod tym manometrem zawsze będzie oznaczało pracę z pełnym wydatkiem przepływu powietrza jaki zapewnia maksymalne ciśnienie w zbiorniku.

Manometr oznaczony literką A jest manometrem wskazującym ciśnienie zadawane (regulowane) przez operatora. Zakres regulacji ciśnienia zawiera się w granicach 0 - 8 barów. Do regulacji tego ciśnienia służy pokrętko oznaczone literką C. Pokręcanie pokrętkiem C w kierunku przeciwnym do ruchu wskazówek zegara powoduje zmniejszanie ciśnienia na wyjściu (króćce przyłączeniowy pod manometrem A), natomiast pokręcanie pokrętkiem C w kierunku zgodnym z ruchem wskazówek zegara powoduje wzrost zadawanego ciśnienia. Przykładowo: ustawiamy pokrętkiem C kręcąc w lewo ciśnienie 2 barów odczytując je z manometru A. Na wyjściu czyli króćcu przyłączeniowym pod manometrem A zawsze będzie wypływało powietrze o ciśnieniu 2 barów. Należy pamiętać, że praca z pełnym przepływem powietrza jest krótkotrwała. Im mniejsze ciśnienie na wyjściu (czyli pobierane) tym dłuższy efektywny czas pracy. Kompresor musi nadać napełnić zbiornik by utrzymać dłużej zadane ciśnienie powietrza na wyjściu. Może zaistnieć przypadek, że zadane ciśnienie na wyjściu jest zbyt duże by zapewnić dłuższą pracę kompresora z tak ustawionym ciśnieniem. Należy przerwać pracę by zbiornik się napełnił. Zablockowanie danego pokrętkiem C ciśnienia następuje poprzez przekręcenie czerwonej nakrętki znajdującej się w osi pokrętkła i zablokowanie jej na pokrętkle C. Obok manometru B znajduje się zaworek bezpieczeństwa oznaczony literką D. Służy on z jednej strony jako zabezpieczenie przed ewentualną awarią łącznika ciśnieniowego i w momencie przekroczenia w zbiorniku ciśnienia 8 barów, zawór D przepuści powietrze, tym samym zmniejszając ciśnienie w zbiorniku. Zaworkiem tym można także szybko opróżnić zbiornik z powietrza, oczywiście przy wyłączonym kompresorze. Wystarczy uchwylić kółeczko na zaworku D i odciągnąć je zgodnie ze strzałką na rys. 6. Powietrze zawarte w zbiorniku zostanie usunięte. Po opróżnieniu zbiornika należy puścić kółeczko i pozwolić, by sprężynka zaworu zamknęła ponownie układ.

Oba króćce przyłączeniowe przystosowane są do szybkiego mocowania osprzętu, bez gwintu. Końcówkę przewodu osprzętu należy wcisnąć w króćce przyłączeniowy, aż zadziała zatrask. Każdy osprzęt podłączamy przy opróżnieniu z powietrza zbiorniku.

Za pomocą kompresora oraz odpowiedniego osprzętu można wykonywać między innymi takie operacje jak:

* Czyszczenie sprężonym powietrzem - pistolet do przedmuchiwania z różnymi dyszami

* Mycie wodą, ropą itp. - pistolet do mycia

* Malowanie - pistolet natryskowy

* Pompowanie kół samochodowych - pistolet do pompowania

Do podłączania osprzętu służą winylowe przewody sprężyste o różnych długościach. Zalecany osprzęt wymieniono w dalszej części instrukcji obsługi.

10. Bieżące czynności obsługowe

UWAGA Wszystkie czynności obsługowe przeprowadzać przy urządzeniu odłączonym od źródła zasilania.

Regularnie przed każdym rozpoczęciem pracy należy kontrolować poziom oleju. Po pierwszych 100 godzinach pracy należy wymienić olej na nowy co obrazuje rys nr 7. W celu wymiany oleju należy wyjąć korek wlewu oleju (krok 1) i za pomocą klucza 24 dla A077060/A077070 lub za pomocą klucza 10 dla A077020/30 odkręcić i wyjąć wziernik poziomu oleju (krok 2). Przechylić kompresor by olej swobodnie wypłynął z układu (krok 3). Oczyszczyć z resztek oleju miejsce wkręcenia śruby i zamontować ją ponownie dokręcając z wyczuciem kluczem (krok 4).

Wlać nowy olej w miejscu mocowania korka wlewu (krok 5). Do kompresora PANSAM polecamy do kompresorów olej typu – A531001 firmy PANSAM lub inny takiej samej jakości. Zamontować korek wlewu oleju. Wymiany oleju kompresorowego na nowy (poza pierwszymi 100 godzinami pracy) należy dokonywać co 500 godzin pracy. Sposób postępowania jak wyżej. W układ mieści się około 250 ml oleju.

W przypadku gdy kompresor nie przepracował 500 godzin, a poziom oleju sprawdzany regularnie we wzierniku wykazuje stan zbyt niski, należy dolać oleju bez jego całkowitej wymiany. Prawidłowy poziom oleju obrazuje rysunek nr 4. Co 120 godzin pracy sprawdzić działanie zaworu bezpieczeństwa (rys nr 6 poz D) oraz opis na stronie 6) spuszczać za jego pomocą powietrze ze zbiornika. Regularnie kontrolować stan zabrudzenia filtrów powietrza (rys nr 2). Użytkowanie kompresora w pomieszczeniach zakurzonych i brudnych zanieczyszcza filtr powietrza i prowadzi wprost do nadmiernego zużycia kompresora. Filtr należy czyścić każdorazowo, po 300 godzinach. Zdemontować filtr powietrza (wykręcić go). Część z gwintem odpiąć ze spiniek i wyjąć wkład filtra (gąbka). Czyszczenie wkładu filtra najlepiej prowadzić sprężonym powietrzem lub opłukać go w wodzie, odsączyć i osuszyć, pamiętając jednak by nie montować mokrego. Suchy włożyć w obudowę filtra i zamknąć zapinkami. Zamontować ponownie na kompresorze. Filtry wymienić na nowe w zależności od intensywności eksploatacji kompresora, a zawsze dokonywać tego przy każdej wymianie oleju. Codziennie oczyszczają zbiornik z wody pochodzącej z kondensacji. Do oczyszczania zbiornika z resztek wody

służy zawór spustowy pokazany na rysunku nr 8. Po opróżnieniu zbiornika z powietrza i pozostawieniu w nim ciśnienia około 0,5 bara należy odkręcić łeb z moletką śruby zaworu z rysunku nr 8. Pokręcając w kierunku przeciwnym do ruchu wskazówek zegara powoli otwierać zawór w celu spuszczenia powietrza i resztek wody. Po oczyszczeniu z wody należy ponownie zakręcić zawór spustowy. Nigdy nie odkręcać kluczem sześciokątnej śruby zaworu znajdującą się nad moletką. Utrzymywać kompresor w czystości, nie dopuszczać do nadmiernego zabrudzenia.

Przeglądy i prace konserwacyjne należy planować i przeprowadzać zgodnie z wymogami ustawowymi, odpowiednio do lokalizacji i sposobu eksploatacji urządzenia. Organy nadzoru mogą żądać okazania odpowiedniej dokumentacji.

11. Części zamienne i akcesoria

Akcesoria dostępne w sprzedaży:

A533082 - przewód elastyczny spiralny z szybkozłączką - długość 15 m.
 A533081 - przewód elastyczny spiralny z szybkozłączką - długość 10 m.
 A533080 - przewód elastyczny spiralny z szybkozłączką - długość 5 m..
 A 533070 - pistolet lakierniczy dolny
 A533060 - pistolet lakierniczy górny
 A533050 - pistolet do pompowania z manometrem
 A533040 - pistolet do ropowania (mycia)
 A533031 - pistolet do przedmuchiwania długiego
 A533030 - pistolet do przedmuchiwania krótkiego
 A533020 - komplet akcesoriów 6-cio elementowy
 A533010 - komplet akcesoriów 5-cio elementowy

W celu zakupu części zamiennych i akcesoriów należy skontaktować się z Serwisem Dedra Exim. Dane kontaktowe znajdują się na 1. stronie instrukcji. Przy zamawianiu części zamiennych prosimy podać numer partii umieszczonego na tabliczce znamionowej oraz numer części z rysunku złożeniowego.

W okresie gwarancyjnym naprawy dokonywane są na zasadach podanych w karcie gwarancyjnej. Reklamowany produkt prosimy przekazać do naprawy w miejscu zakupu (sprzedawca zobowiązany jest przyjąć reklamowany produkt), przesłać do serwisu centralnego Dedra Exim lub przesłać do serwisu najbliższego względem miejsca zamieszkania (lista serwisów na stronie www.dedra.pl). Prosimy uprzejmie dołączyć wypełnioną kartę gwarancyjną. Po okresie gwarancyjnym naprawy wykonuje serwis centralny. Uszkodzony produkt należy przesłać do serwisu (koszty wysyłki pokrywa użytkownik).

12. Samodzielne usuwanie usterek

UWAGA Przed przystąpieniem do samodzielnego usuwania usterek odłączyć urządzenie od zasilania.

Problem	Przyczyna	Rozwiązanie
Zespół napędowy nie działa	Przewód zasilający jest źle podłączony lub uszkodzony	Wcisnąć głębiej wtyczkę do gniazdka, sprawdzić przewód zasilający
	W gniazdku nie ma napięcia sieciowego	Sprawdzić napięcie w gniazdku, oraz sprawdzić czy nie zadziałał bezpiecznik
	Uszkodzony wyłącznik	Przekazać urządzenie do serwisu
Zespół napędowy pracuje nierównomiernie, przegrzewa się	Zbyt niski poziom oleju	Uzupełnić olej kompresorowy
	Zatarty tłok w tulei cylindrowej	Przekazać urządzenie do serwisu
Kompresor głośny, wpada w drgania	Części przyłączeniowe poluzowane	Sprawdzić osłony – dokręcić, sprawdzić czy kompresor stoi stabilnie – poprawić
	Zbyt niski poziom oleju	Uzupełnić olej kompresorowy
Ciśnienie w układzie nie wzrasta, utrudniony przepływ powietrza	Brudny filtr powietrza	Oczyszczyć filtr powietrza
	Nieszczelność w podłączeniu	Sprawdzić podłączenie osprzętu
	Zespół napędowy wolno pracuje	Uzupełnić olej, sprawdzić napięcie
	Uszkodzony tłok, zużyte pierścienie	Przekazać urządzenie do serwisu
Zbyt duże zużycie oleju, zmiany poziomu oleju	Pęknięta uszczelka	Przekazać urządzenie do serwisu
	Zużycie pierścieni tłokowych	Przekazać urządzenie do serwisu
	Kondensacja w misce olejowej	Oczyszczyć, wymienić olej
Brak regulacji ciśnienia na wyjściu	Uszkodzona uszczelka	Przekazać urządzenie do serwisu
	Uszkodzona membrana łącznika	Przekazać urządzenie do serwisu
	Uszkodzony zawór	Przekazać urządzenie do serwisu

13. Kompletacja urządzenia

A077020:

1. Koła jezdne - szt. 2; 2. Sworzeń gwintowany mocowania kół - szt. 2; 3. Nakrętka mocująca kół - szt. 2; 4. Komplet podkładek; 5. Stopa gumowa - szt. 1; 6. Korek wlewu oleju - szt. 1; 7. Filtr powietrza - szt. 1

A077030/A077060:

1. Koła jezdne - szt. 2; 2. Sworzeń gwintowany mocowania kół - szt. 2; 3. Nakrętka mocująca kół - szt. 2; 4. Komplet podkładek; 5. Stopa gumowa - szt. 2; 6. Nakrętka mocująca stóp - szt. 2; 7. Korek wlewu oleju - szt. 1; 8. Filtr powietrza - szt. 2

14. Informacja dla użytkowników o pozbywaniu się urządzeń elektrycznych i elektronicznych (dotyczy gospodarstw domowych)



Przedstawiony symbol umieszczony na produktach lub dołączonej do nich dokumentacji informuje, że niesprawnych urządzeń elektrycznych lub elektronicznych nie można wyrzucać razem z odpadami bytowymi.

Prawidłowe postępowanie w razie konieczności utylizacji, powtórnego użycia lub odzysku podzespołów polega na przekazaniu urządzenia do wyspecjalizowanego punktu zbiórki, gdzie będzie przyjęte bezpłatnie. Informacji o lokalizacji miejsc zbiórki zużytego sprzętu udzielają władze lokalne np. na swoich stronach internetowych.

Prawidłowa utylizacja urządzenia umożliwia zachowanie cennych zasobów i uniknięcie negatywnego wpływu na zdrowie i środowisko, wynikające z możliwości obecności w sprzęcie niebezpiecznych: substancji, mieszanin oraz części składowych.

Nieprawidłowa utylizacja odpadów zagrożona jest karami przewidzianymi w odpowiednich przepisach lokalnych.

Użytkownicy w krajach Unii Europejskiej: W razie konieczności pozbycia się urządzeń elektrycznych lub elektronicznych, prosimy skontaktować się z najbliższym punktem sprzedaży lub z dostawcą, którzy udzieli dodatkowych informacji.

Pozbywanie się odpadów w krajach poza Unią Europejską: Taki symbol dotyczy tylko krajów Unii Europejskiej. W razie potrzeby pozbycia się niniejszego produktu prosimy skontaktować się z lokalnymi władzami lub ze sprzedawcą celem uzyskania informacji o prawidłowym sposobie postępowania.

15. Wykaz części do rysunku złożeniowego

A077020/A077030 (Rys. D)

Nr	Nazwa części	ilość	Opis
1	Pokrywa filtra	38	Kształtka
2	Wkład filtra	39	Podkładka sprężysta
3	Kolanko	40	Śruba
4	Obudowa filtra	41	Uszczelka papierowa
5	Przewód tłoczący	42	Pokrywa głowicy
6	Śruba	43	Śruba
7	Wiatrak	44	Sworzeń tłoka
8	Pierścień zabezpieczający	45	Uszczelka papierowa
9	Szpilka	46	Makrętka
10	Podkładka sprężysta	47	Śruba
11	Zespół łącznika ciśnieniowego	48	Korek oleju z O - ring
12	Trójnik	49	Uszczelka olejowa
13	Przewód powrotny	50	Śruba
14	Śruba	51	Podkładka sprężysta
15	Oslona plastikowa silnika	52	Kondensator
16	Stopa gumowa	53	Wirnik
17	Nakrętka	54	Łożysko
18	Uszczelka zaworu spustowego	55	Stojan
19	Śruba zaworu spustowego	56	Podkładka sprężysta specjalna
20	Storzeń gwintowany	57	Pokrywa silnika
21	Koło jezdne	58	Podkładka specjalna
22	Podkładka sprężysta	59	Trójnik z regulatorem
23	Podkładka płaska	60	Pokrywa korpusu sprężarki
24	Nakrętka	61	Wał korbowy
25	Zbiornik	62	Kadłub sprężarki
26	Śruba	63	Śruba
27	Uszczelka wziernika	64	Pierścień uszczelniający
28	Wziernik poziomu oleju	65	Łożysko
29	Korbowód	66	Zespół napędowy kpl
30	Zabezpieczenie sprężyste swożnia	67	Włącznik
31	Tłok	70	Korpus łącznika ciśnieniowego
32	Tuleja cylindra	71	Filtr powietrza kpl
33	Kolek metalowy	90	Szybkozłączka
34	Błaszka zaworu ssącego	91	Manometr
35	Podkładka zaworu	92	Zawór bezpieczeństwa
36	Płytko zaworu	99	Opakowanie jednostkowe (karton/kolor)
37	Błaszka zaworu tłocznego		

A077060/A077070 (Rys. E)

Lp	Nazwa części PL	ilość	Opis
1	Śruba M6x55	39	Wirnik
2	Pokrywa głowicy	40	Łożysko
3	Uszczelka papierowa	41	Podkładka sprężysta
		42	Włącznik odśrodkowy kondensatora cz1

4	Płytką zaworu	43	Wyłącznik odśrodkowy kondensatora cz2
5	Podkładka zaworu	44	Dekiel silnika
6	Błaszka zaworu ssącego	45	Pokrywa silnika
7	Pin	46	Śruba M5x30
8	Tuleja cylindra	47	Wiatrak
9	Uszczelka papierowa cylindra	48	Pierścień zabezpieczający
10	Pierścień tłoka	49	Obudowa zewnętrzna kompresora
11	Oleju pierścienie tłoka	50	Śruba
12	Tłok	51	Rura łącząca sprężarkę z butlą
13	Sworzeń tłoka	52	Nakrętka M8
14	Zabezpieczenie sprężyste sworznia	53	Przewód powrotny
15	Korbwód	54	Śruba M8x25
16	Uszczelka pokrywy olejowej	55	Trójnik
17	Pokrywa korpusu sprężarki	56	Sworzeń gwintowany
18	Śruba M5x16	57	Tuleja sworznia
19	Uszczelka wziernika	58	Koło jezdne
20	Wziernik poziomu oleju	59	Korek
21	Śruba M6x10	60	Nakrętka M10
22	O-ring	61	Podkładka sworznia
23	Śruba	62	Korek spustowy
24	Wał korbowy	63	Śruba M8x25
25	Kadłub sprężarki	64	Stopa bumowa
26	Śruba M6x40	65	Nakrętka M8
27	Pierścień uszczelniający	66	Nakrętka łącznika ciśnieniowego
28	Łożysko	67	Łącznik ciśnieniowy
29	Kondensator CBB60 65µF	68	Zawór bezpieczeństwa
30	Nakrętka M8	69	Szybkozłączka
31	Kondensator CD60 200µF	70	Manometr
32	Maskownica	71	Wyłącznik
33	Śruba m8x25	72	Przewód zasilający z wtyczką
34	Kolanko	73	Gumowa rękojeść
35	Rurka łącząca	94	Zespół napędowy kpl
36	Kolanko	96	Korek wlewu oleju
37	Filtr powietrza	97	Wyłącznik przeciążeniowy
38	Stojan		

Karta gwarancyjna na

[Kompresor olejowy]

Nr katalogowy: A077027/A077030/A077060/A077070

nr partii:

(zwane dalej Produktem)

Data zakupu produktu:

Pieczęć sprzedawcy

Data i podpis sprzedawcy:

Oświadczenie Użytkownika:

Potwierdzam, że zostałem poinformowany o warunkach gwarancji oraz skutkach nieprzebrzegania wytycznych zawartych w Instrukcji obsługi i karcie gwarancyjnej. Warunki niniejszej gwarancji są mi znane, co potwierdzam własnoręcznym podpisem:

.....

Data i miejsce

.....

Podpis Użytkownika

I. Odpowiedzialność za Produkt

- Gwarant – Dedra Exim Sp. z o.o. z siedzibą w Pruszkowie, adres: ul. 3 Maja 8, 05-800 Pruszków, KRS 0000062517, Sąd Rejonowy dla m.st. Warszawy w Warszawie, XIV Wydział Gospodarczy Krajowego Rejestru Sądowego, NIP 527-020-49-33, kapitał zakładowy: 100 980.00 zł.
- Na warunkach określonych w niniejszej karcie gwarancyjnej Gwarant udziela gwarancji na Produkt, pochodzący z dystrybucji Gwaranta.
- Odpowiedzialność z tytułu gwarancji obejmuje tylko wady powstałe z przyczyn tkwiących w Produkcie w momencie jego wydania Użytkownikowi.
- Z tytułu gwarancji Użytkownik, uzyskuje prawo do bezpłatnej naprawy Produktu, o ile wada ujawniła się w okresie gwarancji. Sposób naprawy Produktu (metoda wykonania naprawy) zależy od decyzji Gwaranta. W przypadku stwierdzenia przez Gwaranta braku możliwości naprawy Gwarant zastrzega sobie prawo wymiany wadliwego elementu albo całego Produktu na wolny od wad, obniżenia ceny Produktu lub odstąpienia od umowy.
- W stosunku do Użytkownika, który nie jest konsumentem w rozumieniu ustawy z dnia 23 kwietnia 1964r. Kodeks cywilny, odpowiedzialność odszkodowawcza Gwaranta za szkody wynikające z niniejszej gwarancji i/lub w związku z jej zawarciem i wykonywaniem, bez względu na tytuł prawny, jest ograniczona maksymalnie do wysokości wartości wadliwego Produktu.

II. Okres gwarancji

Elementy Produktu	Czas trwania ochrony gwarancyjnej
Kompresor	24 miesiące, licząc od daty zakupu Produktu uwidocznionej w niniejszej karcie gwarancyjnej

III. Warunki skorzystania z gwarancji

- Przedstawienie przez Użytkownika wypełnionej karty gwarancyjnej Produktu oraz uprawdopodobnienie przez Użytkownika okoliczności zakupu Produktu, np. poprzez przedstawienie paragonu, faktury, itd. W celu sprawnego przeprowadzenia reklamacji zaleca się aby Użytkownik przekazał wraz z Produktem do reklamacji wszystkie elementy określone w „Kompletacji urządzenia” zawartej w Instrukcji obsługi.
- Stosowanie się przez Użytkownika do zaleceń zawartych w Instrukcji obsługi i karcie gwarancyjnej.
- Gwarancja obejmuje tylko obszar Rzeczypospolitej Polskiej i UE.
- Gwarancja nie obejmuje wad Produktu powstałych w szczególności na skutek:
 - Nieprzebrzegania przez Użytkownika warunków określonych w Instrukcji obsługi, w szczególności w zakresie prawidłowej eksploatacji, konserwacji i czyszczenia;
 - Zastosowania przez Użytkownika środków czyszczących lub konserwujących niezgodnych z Instrukcją obsługi;
 - Nieodpowiedniego przechowywania i transportu Produktu przez Użytkownika;
 - Samowolnych zmian i/lub przeróbek Produktu przez Użytkownika, które nie były uzgodnione z Gwarantem;
 - Zastosowania przez Użytkownika w Produkcie materiałów eksploatacyjnych niezgodnych z Instrukcją obsługi.
- Użytkownik, który nie jest konsumentem w rozumieniu ustawy z dnia 23 kwietnia 1964r. Kodeks cywilny, traci gwarancję na Produkt, w którym:
 - numery seryjne, oznaczenia dat i tabliczki znamionowe zostały usunięte, zmienione lub uszkodzone przez Użytkownika;
 - płomby zostały uszkodzone przez Użytkownika lub noszą ślady manipulacji Użytkownika.
- Uwaga! Czynnności związane z codzienną obsługą Produktu, wynikające m.in. z Instrukcji obsługi Użytkownik wykonuje we własnym zakresie i na swój koszt.

IV. Procedura reklamacyjna

- W przypadku stwierdzenia nieprawidłowej pracy Produktu, przed dokonaniem zgłoszenia reklamacyjnego należy upewnić się czy wszystkie czynności określone w szczególności w Instrukcji obsługi zostały wykonane w sposób prawidłowy.
- Zgłoszenie reklamacji zaleca się dokonać niezwłocznie, najlepiej w terminie 7 dni od daty zauważenia wady Produktu. Użytkownik, który nie jest konsumentem w rozumieniu ustawy z dnia 23 kwietnia 1964r. Kodeks cywilny traci uprawnienia wynikające z niniejszej gwarancji w przypadku niezgłoszenia reklamacji w terminie 7 dni.
- Zgłoszenie reklamacji można dokonać m.in. w punkcie zakupu Produktu, w serwisie gwarancyjnym lub pisemnie na adres: Dedra Exim Sp. z o.o., ul. 3 Maja 8, 05-800 Pruszków.
- Użytkownik może złożyć reklamację przy wykorzystaniu formularza dostępnego na stronie internetowej www.dedra.pl. („Formularz zgłoszenia reklamacji z tytułu gwarancji”).
- Adresy serwisów gwarancyjnych dla poszczególnych krajów dostępne są na stronie www.dedra.pl. W przypadku braku serwisu gwarancyjnego dla danego kraju zgłoszenia reklamacyjne z tytułu gwarancji zaleca się kierować na adres: Dedra Exim Sp. z o.o. ul. 3 Maja 8, 05-800 Pruszków (Polska).
- Mając na uwadze bezpieczeństwo Użytkownika zakazuje się korzystania z wadliwego Produktu.
- Uwaga! Korzystanie z wadliwego Produktu jest niebezpieczne dla zdrowia i życia Użytkownika.
- Wykonanie obowiązków wynikających z gwarancji nastąpi w terminie 14 dni roboczych, licząc od dnia dostarczenia reklamowanego Produktu przez Użytkownika.
- Przed dostarczeniem wadliwego Produktu do reklamacji zaleca się jego oczyszczenie. Reklamowany Produkt zaleca się dokładnie zabezpieczyć przed uszkodzeniami w transporcie (zaleca się dostarczyć reklamowany Produkt w oryginalnym opakowaniu).
- Okres gwarancji ulega przedłużeniu o czas, w ciągu którego skutek wady Produktu objętego gwarancją Użytkownik nie mógł z niego korzystać. Gwarancja nie wyłącza, nie ogranicza, ani nie zawiesza uprawnień Użytkownika wynikających z przepisów o rękojmi za wady rzeczy sprzedanej.

Zgodnie z art. 13 ust. 1 i ust. 2 rozporządzenia Parlamentu Europejskiego i Rady (UE) 2016/679 z dnia 27 kwietnia 2016 r. w sprawie ochrony osób fizycznych w związku z przetwarzaniem danych osobowych i w sprawie swobodnego przepływu takich danych oraz uchylenia dyrektywy 95/46/WE (dalej: „RODO”) informujemy

- Administratorem Twoich danych osobowych podanych w formularzu jest DEDRA-EXIM sp. z o.o. z siedzibą w Pruszkowie , ul. 3 Maja 8, 05-800 Pruszków (dalej: „Administrator”).
- Twoje dane będą przetwarzane wyłącznie w celu przeprowadzenia procedury gwarancyjnej urządzenia zgodnie art. 6 ust. 1 lit. b ogólnego rozporządzenie o ochronie danych (dalej: „RODO”) Podanie danych jest dobrowolne, ale konieczne do przeprowadzenia procedury gwarancyjnej.
- Twoje dane będą przetwarzane przez okres rozpatrywania przeprowadzenia procedury gwarancyjnej oraz w celach archiwizacyjnych w razie konieczności obrony przed ewentualnymi roszczeniami wobec Administratora nie dłużej niż do momentu ich przedawnienia.
- Twoje dane mogą być ujawniane wyłącznie podmiotom przetwarzającym dane na rzecz administratora na podstawie pisemnej umowy powierzenia przetwarzania danych osobowych świadczącym m.in. usługi serwisu technicznego, hostingu lub obsługi strony internetowej, obsługi IT, firmie kurierskiej. Dostawcy Administratora zobowiązani są do zapewnienia zabezpieczenia danych i spełnienia wymogów obowiązującego prawa związanego z ochroną danych osobowych i nie mogą wykorzystywać

powierzonych danych osobowych do innych celów niż te, które są określone w umowie z Administratorem.

- Twoje dane nie będą przetwarzane w sposób zautomatyzowany w tym również w formie profilowania oraz nie będą przekazywane do państwa trzeciego/organizacji międzynarodowej.
- Posiadasz prawo dostępu do treści swoich danych oraz prawo ich sprostowania, usunięcia, ograniczenia przetwarzania, prawo do przenoszenia danych, prawo wniesienia sprzeciwu, w dowolnym momencie.
- We wszelkich sprawach związanych z przetwarzaniem Twoich danych osobowych przez Administratora możesz skontaktować się pod adresem e-mail: daneosobowe@dedra.pl;
- Masz prawo wniesienia skargi do wniesienia skargi do organu właściwego do spraw ochrony danych osobowych;

EN Table of contents

- Photographs and drawings
- Description of the device
- Intended use
- Restrictions on use
- Technical specifications
- Preparation for use
- Connecting to the mains
- Switching on the device
- Using the device
- Routine maintenance
- Spare parts and accessories
- Troubleshooting
- Product components
- Information for users on the disposal of electrical and electronic equipment
- Warranty card

Translation of the original instructions

The Declaration of Conformity is included with the manual as a separate document. If the Declaration of Conformity is missing, please contact Dedra Exim Sp. z o.o.

General safety regulations are included with the manual as a separate booklet.

⚠ WARNING. Read all warnings marked with the symbol **⚠** and all instructions. Failure to follow the warnings and safety instructions below may result in electric shock, fire or serious injury.

Keep all warnings and instructions for future reference.

2. Description of the machine

Fig. A: 1. Air filter; 2. Motor cover; 3. Switch; 4. Handle; 5. Pressure gauge; 6. Outlet valve; 7. Discharge hose; 8. Tank; 9. Rubber foot; 10. Drain valve; 11. Wheels

Fig. B: 1. Air filter; 2. Motor cover; 3. Switch; 4. Handle; 5. Pressure gauge; 6. Outlet valve; 7. Pressure hose; 8. Tank; 9. Rubber foot; 10. Castors

3. Intended use

The oil-lubricated compressor is designed to compress atmospheric air and, when used with the appropriate accessories (see the Recommended Accessories section), can be used for simple tasks such as blowing (cleaning), washing, inflating tyres, painting, etc.

The unit may be used in renovation and construction work, repair workshops, and for DIY projects, provided that the conditions of use and permissible operating conditions set out in the user manual are observed.

4. Restrictions on use

The device may only be used in accordance with the "Permissible operating conditions" set out below.

The tools recommended by PANSAM for use with compressors are described in the section 'Recommended accessories'.

Unauthorised changes to the mechanical and electrical design, any modifications, or maintenance operations not described in the user manual will be considered unlawful and will result in the immediate loss of warranty rights, and the declaration of conformity will become invalid.

Use contrary to the intended purpose or contrary to the operating manual will result in the immediate loss of warranty rights.

Permissible operating conditions Intermittent operation S2 15 min

The machine may only be used in clean, dry, well-ventilated areas and in enclosed spaces with efficient ventilation. Protect from moisture and frost.

Operating temperature range (5 ÷ 40)°C

5. Technical data

Model	A077020	A077030	A077060	A077070
Electric motor	single-phase induction			
Operating voltage [V]	230			
Mains frequency [Hz]	50			
Rated motor power [W]	1500	2300		
Number of cylinders	1	2		
Engine speed [rpm]	2850			
Maximum discharge pressure [bar]	8			

Air tank capacity [L]	24	50	100	
Tank type	24FL	50FL	50VFL	100VFL
Maximum operating temperature [°C]	90			
Minimum operating temperature [°C]	-10			
Serial number	Located on the tank's nameplate			
Year of manufacture	Located on the tank's nameplate			
Weight [kg]	27	30.5	43	55
Noise emission				
Sound power level L_{WA} [dB(A)]	96.2	93	91.2	91.2
Sound pressure level L_{pA} [dB(A)]	76.2	74	71.2	71.2
Guaranteed level L_{WA} [dB(A)]	97	97	97	97
Measurement uncertainty (K_{WA}) / (K_{pA}) [dB(A)]	3			
Protection against direct access	IP X2			

Noise information

Noise emission has been determined in accordance with EN 60745; the values are given in the table above.

⚠ WARNING Noise can cause hearing damage; always use hearing protection when working!

The declared total noise level has been measured in accordance with the standard test method and can be used to compare one device with another. The stated noise level can also be used for a preliminary assessment of noise exposure.

The noise level during actual use of the tool may differ from the declared values, depending on how the tool is used, in particular the type of workpiece being processed and the need to determine measures to protect the operator. To accurately estimate exposure under actual conditions of use, all parts of the operating cycle must be taken into account, including periods when the equipment is switched off or when it is switched on but not in use.

6. Preparation for work

⚠ WARNING All preparatory work must be carried out with the unit disconnected from the power supply.

The oil-lubricated compressor requires minimal preparation after removal from the packaging.

Fitting the castors and rubber feet: (Fig. 1)

Fit the castors, which are an integral part of the machine's equipment. Once the castor bolts (axles) have been connected to the factory-fitted brackets on the tank, tighten them securely with nuts. The packaging contains a rubber foot, which must be fitted into the bracket opening on the underside of the tank.

Installation of the air filter: (Fig. 2 and 2a)

Looking at the compressor from the handle side, on the left-hand side there is an opening at the top of the drive unit housing designed for fitting the air filter. Before starting the compressor for the first time, screw the air filter(s) into this opening.

Fitting the oil filler cap: (Fig. 3 and 3a)

Looking at the compressor from the rear, on the drive unit housing above the oil level indicator, there is a cap (fitted for transport). Before starting the compressor for the first time, remove it and fit the oil filler cap, which is also included with the compressor. Press the cap into the hole.

CHECK THE OIL LEVEL IN THE SIGHT GLASS (Fig. A. 4).

⚠ WARNING The oil level should be higher than the central red mark on the sight glass.

Applies to A077020 and A077030

Before connecting the machine, ensure that the supply voltage corresponds to the value stated on the rating plate.

The machine's power supply installation should be carried out using a copper cable with a minimum cross-section of at least 1.5 mm², should be routed from a 16A fuse and must comply with safety regulations. The installation must be carried out by a qualified electrician. If extension leads are used, ensure that the cross-section of the conductor is not less than 1.5 mm². Lay the power cable so that it is not at risk of being cut during operation. Do not use damaged extension leads. Check the condition of the power cable periodically. Do not pull on the power cable.

Applies to A077060/A077070

Before connecting the machine, check that the overload protection is engaged. Before connecting the machine, ensure that the supply voltage corresponds to the value stated on the rating plate. The machine's power supply installation should be carried out using a copper cable with a minimum cross-section of at least 2.5 mm², should be routed from a 16A slow-blow fuse, and must comply with safety regulations. The installation must be carried out by a qualified electrician. When using extension leads, ensure that the cable cross-section is not less than 2.5 mm². Lay the power cable so that it is not at risk of being cut during operation. Do not use damaged extension leads. Check the condition of the power cable periodically. Do not pull on the power cable.

7. Connection to the mains

Before connecting the appliance to the mains, ensure that the supply voltage corresponds to the value stated on the rating plate.

The power supply installation must be carried out in accordance with the essential requirements for electrical installations and must meet safety requirements for use. The minimum cross-section of the power cable and the

nominal fuse rating, depending on the power of the appliance, are given in the table below:

Device power [W]	Minimum cable cross-section [mm ²]	Minimum rating of type C fuse [A]
1400–2300	1.5	16

The installation must be carried out by a qualified electrician. When using extension leads, ensure that the cable cross-section is not smaller than required (see table). Route the power cable so that it is not at risk of being cut during operation. Do not use damaged extension leads. Check the condition of the power cable periodically. Do not pull on the power cable.

8. Switching on the appliance

⚠ WARNING Before starting the unit, it is essential to carry out the steps described in the section “Preparation for operation”.

On the body of the switch and pressure switch assembly, above the T-piece with two pressure gauges, there is a compressor switch button (red mushroom-shaped button – see Figure 5). Lifting it upwards will supply power and start the compressor drive unit. The drive unit begins to pump air into the tank via the filling line and the check valve. The pressure switch is factory-set and calibrated to a pressure of 8 bar. As soon as this pressure is reached by the compressor (maximum pressure), the pressure switch cuts off the power supply and the compressor drive unit stops pumping air into the tank. Once a pressure of 8 bar is reached and the power is cut off, the head and the filling line are drained of residual air via a line connected to the contactor.

During air consumption (operation with accessories) and the consequent emptying of the tank to the factory-set minimum (approx. 5.5 bar), the pressure switch re-energises the circuit and the compressor unit begins to pump air into the tank. The compression cycle starts again. The operating principle described above applies when the start button is held down continuously, i.e. in the ON position (or marked I or ON). The operator can, of course, interrupt the compression cycle at any time, regardless of the pressure in the tank (even if it has not reached its set maximum of 8 bar). To stop operation, simply press the switch button down to the OFF position (or marked O or OFF) – see Figure 5.

For the operator's safety, in the event that the pressure switch fails to operate, the compressor is fitted with a safety valve (a small valve with a ring, on the right-hand side of the T-piece with pressure gauges – see Figure 6, item D).

⚠ WARNING Never adjust the pressure switch or alter its factory settings!

9. Use of the unit

Before starting work, check the oil level in the compressor drive unit. The sight glass located on the drive unit housing is used for this purpose. The oil level should be higher than the central red mark on the sight glass (Fig. 4).

If the oil level is too low, friction in the compressor drive assembly increases, which may cause damage. An excessively high oil level may cause oil to enter the compressed air system and the receiver tank. Position the compressor securely in its designated working area (see Permissible Operating Conditions and Safety Instructions) and, if necessary, unroll the extension lead so that it does not obstruct the area or pose a tripping hazard. The compressor is fitted with two pressure gauges (Fig. 6) and two accessory connection ports. The pressure gauge marked with the letter B indicates the current pressure in the tank. Connecting accessories to the connection port under this pressure gauge will always result in operation at full air flow rate, which ensures maximum pressure in the tank.

The pressure gauge marked with the letter A indicates the pressure set (adjusted) by the operator. The pressure adjustment range is between 0 and 8 bar. The knob marked with the letter C is used to adjust this pressure. Turning knob C anti-clockwise reduces the outlet pressure (connection port below pressure gauge A), whilst turning the knob clockwise increases the set pressure. For example: by turning knob C anti-clockwise, we set the pressure to 2 bar, as read on pressure gauge A. Air at a pressure of 2 bar will always flow out of the outlet, i.e. the connection port below pressure gauge A. Please note that operation at full air flow is short-lived. The lower the outlet pressure (i.e. the pressure drawn), the longer the effective operating time. The compressor must keep up with filling the tank to maintain the set outlet air pressure for longer. It may happen that the set outlet pressure is too high to ensure prolonged compressor operation at that pressure setting. Operation must be interrupted to allow the tank to fill. The pressure set using knob C is locked by turning the red nut located on the knob's shaft and securing it on knob C. Next to pressure gauge B is a safety valve marked with the letter D. On the one hand, it serves as a safeguard against a possible failure of the pressure switch; if the pressure in the tank exceeds 8 bar, valve D will release air, thereby reducing the pressure in the tank. This valve can also be used to quickly release the air from the tank, provided the compressor is switched off. Simply grasp the ring on valve D and pull it back as shown by the arrow in Fig. 6. The air in the tank will be released. Once the tank has been emptied, release the knob and allow the valve spring to close the system again.

Both connection ports are designed for quick, threadless attachment of accessories. Press the end of the accessory hose into the connection port until the latch engages. Always connect accessories when the tank has been drained of air.

Using a compressor and the appropriate accessories, you can perform operations such as:

* Cleaning with compressed air – blow gun with various nozzles

* Washing with water, oil, etc. – washing gun

* Painting - spray gun

* Inflating car tyres – inflation gun

Vinyl flexible hoses of various lengths are used to connect the accessories. The recommended accessories are listed later in this user manual.

10. Routine maintenance

⚠ WARNING All maintenance tasks must be carried out with the unit disconnected from the power supply.

Check the oil level regularly before starting work. After the first 100 hours of operation, replace the oil with fresh oil, as shown in Fig. 7. To change the oil, remove the oil filler cap (step 1) and, using a 24 mm spanner for A077060/A077070 or a 10 mm spanner for A077020/30, unscrew and remove the oil level sight glass (step 2). Tilt the compressor so that the oil drains freely from the system (step 3). Clean any residual oil from the screw hole and reinstall the screw, tightening it gently with a spanner (step 4).

Pour new oil into the filler cap opening (step 5). For PANSAM compressors, we recommend PANSAM oil type A531001 or another oil of equivalent quality. Fit the oil filler cap. The compressor oil should be replaced with new oil (after the first 100 hours of operation) every 500 hours of operation. Follow the procedure as described above. The system holds approximately 250 ml of oil.

If the compressor has not reached 500 operating hours and the oil level, when checked regularly via the sight glass, is too low, top up the oil without changing it completely. The correct oil level is shown in Figure 4. Every 120 operating hours, check the operation of the safety valve (Fig. 6, item D, and description on page 6) by using it to release air from the tank. Regularly check the condition of the air filters (Fig. 2). Using the compressor in dusty and dirty environments contaminates the air filter and leads directly to excessive wear of the compressor. The filter should be cleaned every 300 hours. Remove the air filter (unscrew it). Unclip the threaded part from the clips and remove the filter element (sponge). It is best to clean the filter element with compressed air or rinse it in water, drain it and dry it, but remember not to fit it while wet. Insert the dry element into the filter housing and secure it with the clips. Refit it to the compressor. Replace the filters with new ones depending on the intensity of compressor use, and always do so at every oil change. Drain the tank of condensation water daily. The drain valve shown in Figure 8 is used to drain residual water from the tank. After emptying the tank of air and leaving a pressure of approximately 0.5 bar inside, unscrew the knurled head of the valve screw shown in Figure 8. Turn the valve counter-clockwise to slowly open it and release the air and any remaining water. Once the water has been drained, close the drain valve again. Never use a spanner to unscrew the hexagonal valve screw located above the knurled head. Keep the compressor clean and do not allow it to become excessively dirty.

Inspections and maintenance work must be planned and carried out in accordance with statutory requirements, taking into account the location and manner of operation of the unit. Regulatory authorities may request to see the relevant documentation.

11. Spare parts and accessories

Accessories available for purchase:

A533082 - spiral flexible hose with quick-connect coupling - length 15 m.

A533081 - spiral flexible hose with quick-connect coupling - length 10 m.

A533080 - spiral flexible hose with quick-connect coupling - length 5 m.

A 533070 - bottom spray gun

A533060 - top-mounted paint spray gun

A533050 - air gun with pressure gauge

A533040 - degreasing (cleaning) gun

A533031 - long blow-out gun

A533030 - short blow-out gun

A533020 - 6-piece accessory set

A533010 - 5-piece accessory set

To purchase spare parts and accessories, please contact Dedra Exim Service.

Contact details can be found on page 1 of the manual.

When ordering spare parts, please quote the batch number shown on the nameplate and the part number from the assembly drawing.

During the warranty period, repairs are carried out in accordance with the terms set out in the warranty certificate. Please return the product subject to a complaint for repair to the point of purchase (the retailer is obliged to accept the product), send it to the Dedra Exim central service centre, or send it to the service centre nearest to your place of residence (list of service centres available at www.dedra.pl). Please kindly enclose the completed warranty card. After the warranty period, repairs are carried out by the central service centre. The damaged product must be sent to the service centre (postage costs are borne by the user).

12. Troubleshooting

⚠ WARNING Before attempting to rectify faults yourself, disconnect the device from the mains.

Problem	Cause	Solution
The drive unit is not working	The power cable is incorrectly connected or damaged	Push the plug further into the socket, check the power cable
	There is no mains voltage at the socket	Check the mains voltage at the socket and check whether a fuse has blown
	Faulty switch	Send the appliance for servicing
The drive unit is running unevenly and overheating	Oil level too low	Top up the compressor oil
	Seized piston in cylinder liner	Send the unit for servicing

Compressor is noisy and vibrates	Connection parts loose	Check the covers – tighten them, check that the compressor is stable – adjust
	Oil level too low	Top up the compressor oil
Pressure in the system does not rise, restricted air flow	Dirty air filter	Clean the air filter
	Leak in the connection	Check the connection of the accessories
	Drive unit running slowly	Top up the oil, check the voltage
	Damaged piston, worn rings	Send the unit for servicing
Excessive oil consumption, fluctuations in oil level	Cracked seal	Send the unit for servicing
	Worn piston rings	Take the unit to a service centre
	Condensation in the sump	Clean, change the oil
No outlet pressure regulation	Damaged seal	Send the unit for servicing
	Damaged connector diaphragm	Send the unit for servicing
	Damaged valve	Send the unit for servicing

13. Product components

A077020:

1. Wheels – 2 pcs; 2. Threaded wheel mounting pins – 2 pcs; 3. Wheel mounting nuts – 2 pcs; 4. Set of washers; 5. Rubber foot – 1 pc; 6. Oil filler cap – 1 pc; 7. Air filter – 1 pc

A077030/A077060:

1. Castors – 2 pcs; 2. Threaded wheel mounting pins – 2 pcs; 3. Wheel mounting nuts – 2 pcs; 4. Set of washers; 5. Rubber foot - 2 pcs; 6. Foot fixing nut - 2 pcs; 7. Oil filler cap - 1 pc; 8. Air filter - 2 pcs

14. Information for users about the disposal of electrical and electronic equipment (applies to households)



The symbol shown on the products or accompanying documentation informs that faulty electrical or electronic equipment must not be disposed of with household waste. The correct course of action when disposal, reuse or recovery of components is to take the device to a specialized collection point, where it will be accepted free of charge. Information on the location of collection sites for waste equipment is provided by local authorities, e.g. on their websites.

Proper disposal of the device allows you to conserve valuable resources and avoid negative health and environmental impacts resulting from the possibility of hazardous: substances, mixtures and components in the equipment. Improper disposal of waste is subject to penalties under relevant local regulations.

Users in European Union countries: If you need to dispose of electrical or electronic equipment, please contact your nearest retailer or supplier, who will provide more information.

Disposal of waste in countries outside the European Union: This symbol applies only to countries within the European Union. If you need to dispose of this product, please contact your local authorities or your dealer for proper disposal.

Warranty card

at

Oil compressor

Part No.: 077027/A077030/A077060/A077070 Lot No.:

(hereinafter referred to as the Product)

Product Purchase Date:

Dealer stamp

Date and signature of vendor:

User Statement:

I acknowledge that I have been informed of the warranty terms and conditions and the consequences of not following the guidelines in the User's Manual and Warranty Card. The terms of this warranty are known to me, which I confirm with my signature:

.....

Date and place

.....

Signature of the User

I. Product Liability:

1. Guarantor - Dedra Exim Sp. z o.o. with its registered office in Pruszkow, address: ul. 3 Maja 8, 05-800 Pruszków, KRS 0000062517, District Court for the City of Warsaw in Warsaw, XIV Economic Department of the National Court Register, NIP 527-020-49-33, share capital: PLN 100,980.00.

2. Under the terms of this warranty card, the Guarantor guarantees the Product, originating from the Guarantor's distribution.

3. Liability under the warranty shall cover only defects arising from causes inherent in the Product at the time of its release to the User.

4. By virtue of the warranty, the User, obtains the right to repair the Product free of charge, if the defect became apparent during the warranty period. The method of repairing the Product (the method of performing the repair) is at the discretion of the Guarantor. If the Guarantor finds that repair is not possible, the Guarantor reserves the right to replace the defective element or the entire Product with a defect-free one, reduce the price of the Product or withdraw from the contract.

5. In relation to the User who is not a consumer within the meaning of the Act of April 23, 1964. Civil Code, the Guarantor's liability for damages resulting from this guarantee and/or in connection with its conclusion and execution, regardless of the legal title, is limited to a maximum of the value of the defective Product.

II. Warranty Period:

Product Elements	Duration of warranty protection
Oil compressor	24 months, starting from the date of purchase of the Product shown on this warranty card

III. Conditions for taking advantage of the warranty:

The User must present the completed warranty card for the Product and the User must substantiate the circumstances of the purchase of the Product, e.g. by presenting a receipt, invoice, etc. In order to carry out the claim efficiently, the User is advised to submit with the Product for claim all the elements specified in the "Completion of the device" included in the User's Manual.

2. compliance by the User with the recommendations contained in the User's Manual and the warranty card.

3. The warranty covers only the territory of the Republic of Poland and the EU.

4. The warranty does not cover Product defects arising in particular from:

a. Failure by the User to comply with the conditions set forth in the User's Manual, particularly with regard to proper operation, maintenance and cleaning;

b. Use of cleaning or maintenance products by the User that do not comply with the User's Manual;

c. Inadequate storage and transportation of the Product by the User;

d. Unauthorized changes and/or alterations to the Product by the User, which were not agreed upon with the Guarantor;

e. User's use of consumables in the Product that do not comply with the User's Manual.

f. A user who is not a consumer within the meaning of the Act of April 23, 1964.

Civil Code, forfeits the warranty on the Product in which:

g. serial numbers, date markings and nameplates have been removed, altered or damaged by the User;

h. the seals have been damaged by the User or bear signs of tampering by the User.

5. Note: Activities related to the daily operation of the Product, resulting, among other things, from the User's Manual, shall be performed by the User on his/her own and at his/her own expense.

IV. Complaint Procedure:

1. In the event that the Product is found not to be working properly, make sure that all the operations specified in particular in the User's Manual have been performed correctly before making a claim.

2. It is recommended to make a complaint immediately, preferably within 7 days from the date of noticing a defect in the Product. The User, who is not a consumer within the meaning of the Act of April 23, 1964. Civil Code, loses his/her rights under this warranty if he/she fails to report a complaint within 7 days.

3. Claims may be filed, among others, at the point of purchase of the Product, at the warranty service or in writing to the address: Dedra Exim Sp. z o.o., ul. 3 Maja 8, 05-800 Pruszków.

4. The user may file a complaint using the form available on the website www.dedra.pl. ("Warranty Claim Form").

5. Addresses of warranty services for specific countries are available at www.dedra.pl. In the absence of a warranty service for a particular country, warranty claims are recommended to be addressed to: Dedra Exim Sp. z o.o. ul. 3 Maja 8, 05-800 Pruszków (Poland).

6. With a view to the safety of the User, it is prohibited to use a defective Product.

7. Caution: using a defective Product is dangerous to the health and life of the User.

8. The fulfillment of obligations under the warranty will be carried out within 14 working days from the date of delivery of the claimed Product by the User.

9. Before delivering the defective Product for complaint, it is recommended to clean it. The Product under complaint is recommended to be carefully protected against damage in transit (it is recommended to deliver the Product under complaint in its original packaging).

10. The warranty period shall be extended by the time during which, due to a defect in the Product covered by the warranty, the User could not use it.

The warranty does not exclude, limit or suspend the User's rights under the warranty provisions for defects of the sold thing.

Pursuant to Article 13 (1) and (2) of Regulation (EU) 2016/679 of the European Parliament and of the Council of April 27, 2016 on the protection of natural persons with regard to the processing of personal data and on the free movement of such data and repealing Directive 95/46/EC (hereinafter: "RODO"), we inform you of the following

1. The administrator of your personal data provided in the form is DEDRA-EXIM sp. z o.o. with its registered office in Pruszkow , 3 Maja Street 8, 05-800 Pruszkow (hereinafter: "Administrator").

2. Your data will be processed solely for the purpose of carrying out the warranty procedure for the device in accordance with Article 6(1)(b) of the General Data Protection Regulation (hereinafter: "GDPR") Provision of data is voluntary, but necessary to carry out the warranty procedure.

3. Your data will be processed for the period of consideration of the execution of the warranty procedure and for archiving purposes in case of the need to

defend against possible claims against the Administrator no longer than until their statute of limitations.

4. Your data may be disclosed only to entities processing data on behalf of the Administrator on the basis of a written contract of entrustment of personal data processing providing, among others, technical service, hosting or website maintenance, IT support, courier company. The Administrator's suppliers are obliged to ensure data security and meet the requirements of the applicable law related to personal data protection and may not use the entrusted personal data for purposes other than those specified in the contract with the Administrator.

5. your data will not be processed by automated means including profiling and will not be transferred to a third country/international organization.

6. You have the right to access the content of your data and the right to rectify, erase, restrict processing, the right to data portability, the right to object, at any time.

7. For all matters related to the Administrator's processing of your personal data, you may contact at e-mail: daneosobowe@dedra.pl;

8. You have the right to lodge a complaint with the data protection authority;

Obsah

1. Snímky a obrázky
2. Popis zařízení
3. Určení nástroje
4. Omezení použití
5. Technické údaje
6. Příprava k práci
7. Připojení k síti
8. Zapínání nástroje
9. Použití nástroje
10. Aktuální provozní práce
11. Náhradní díly a příslušenství
12. Samostatné odstranění závad
13. Součásti produktu
14. Informace pro uživatele o zbavování se elektrických a elektronických zařízení
15. Záruční list

Překlad originálního návodu

Prohlášení o shodě bylo připojeno k návodu jako jednotlivý dokument. V případě chybějícího prohlášení o shodě kontaktujte Dedra Exim Sp. z o.o.

Všeobecné bezpečnostní podmínky byly připojeny k návodu jako jednotlivá brožura.

VAROVÁNÍ. Přečtěte si všechna upozornění označená symbolem  a všechny pokyny. Nedodržení níže uvedených upozornění a bezpečnostních pokynů může vést k úrazu elektrickým proudem, požáru nebo vážným zraněním.

Uložte všechna upozornění a pokyny pro pozdější použití.

2. Popis zařízení

Obr. A: 1.Vzduchový filtr; 2.Ochrana motoru; 3.Vypínač; 4.Rukojeť; 5.Manometr; 6.Výfukový ventil; 7.Vstupní hadice; 8.Nádrž; 9.Gumová stopa; 10.Vypouštěcí ventil; 11.Kolečka

Obr. B: 1.Vzduchový filtr; 2.Ochrana motoru; 3.Vypínač; 4.Rukojeť; 5.Manometr; 6.Výfukový ventil; 7.Vstupní hadice; 8.Nádrž; 9.Gumová stopa; 10.Kolečka

3. Určení nástroje

olejový kompresor je určen pro stlačování atmosférického vzduchu a po připojení vhodného příslušenství (viz kapitola Doporučené příslušenství) se může používat pro jednoduché práce, jako jsou profukování (čištění), mytí, huštění pneumatik, malování atp.

Zařízení se může používat pro stavební a opravné práce, v opravárenských dílnách, pro hobby použití se současným dodržováním podmínek používání a příslušných pracovních podmínek, uvedených v návodu k obsluze.

4. Omezení použití

Zařízení může být používáno pouze v souladu s níže uvedenými "Přípustnými provozními podmínkami".

Příslušenství ke kompresorům doporučené firmou PANSAM je popsáno v kapitole Doporučené příslušenství.

Samovolné změny v mechanické a elektrické stavbě, veškeré úpravy, obslužné činnosti nepopsané v návodu k obsluze budou vnímány jako právně neopodstatněné a způsobí okamžitou ztrátu záručních práv a prohlášení o shodě ztratí platnost. Používání, které budou v rozporu s určením nebo v rozporu s návodem k obsluze způsobí okamžitou ztrátu záručních práv.

Přípustné pracovní podmínky

Provozní režim S2 15 min

Stroj používejte pouze na čistých, suchých a dobře větraných místech a v uzavřených prostorech s účinnou odtahovou ventilací.

Chraňte před vlhkostí a mrazem.

Rozsah pracovních teplot (5+40) °C

5. Technické údaje

Model	A077020	A077030	A077060	A077070
Elektrický motor	jednofázový indukcyjny			
Provozní napětí [V]	230			
Frekvence [Hz]	50			
Jmenovitý výkon [W]	1500		2300	
Počet válců	1		2	

Rychlost otáček motoru/[min]	2850			
Maximální výtlač [Bar]	8			
Objem vzduchové nádrže [L]	24	50	100	
Typ nádrže	24FL	50FL	50VFL	100FL\WFL
Nejvyšší provozní teplota [°C]	90			
Nejnižší provozní teplota [°C]	-10			
Výrobní číslo	nachází se na typovém štítku nádrže			
Rok výroby	nachází se na typovém štítku nádrže			
Hmotnost [kg]	27	30,5	43	55
Emise hluku				
Hladina akustického tlaku L _{PA} [dB(A)]	96,2	93	91,2	91,2
Hladina akustického výkonu L _{WA} [dB(A)]	76,2	74	71,2	71,2
	97			
Nejistota měření (K _{WA}) [dB(A)]	3			
Stupeň krytí	IP X2			

Informace o hluku

Hladina hluku je uvedena v souladu s EN 1012-1, hodnoty byly uvedeny výše v tabulce.

POZOR Hluk může způsobit poškození sluchu, při práci vždy používejte chrániče sluchu!

Uvedená celková hodnota hluku je měřena podle standardní metody studie a může být použita k porovnání jednoho zařízení s druhým. Zadaná úroveň hluku může být použita také pro předběžné posouzení dopadu hluku.

Hladina hluku při skutečném používání přístroje se může lišit od deklarované hodnoty v závislosti na způsobu používání pracovních nástrojů, zejména na typu obráběného materiálu a je třeba k určení opatření na ochranu operátora. Přesně odhadněte expozici v reálných podmínkách provozu, je nutné vzít v úvahu všechny části pracovního cyklu, včetně období, když zařízení je vypnuto nebo když je zapnuté, ale není právě používáno.

6. Příprava k práci

POZOR Všechny činnosti je nutné provádět při zástrčce vysunuté ze zásuvky.

Olejový kompresor po vyjmutí z obalu nevyžaduje zvláštní přípravu.

Montáž pojezdových koleček a gumové nohy (obr. C. 1)

Namontujte pojezdová kolečka, která jsou nedílnou součástí vybavení stroje. Šrouby (nápravy) kol po spojení s továrně připravenými vzpěrami na nádrži silně utáhněte maticemi. V balení se nachází gumová noha, kterou vložte do otvoru vzpěry na spodní straně nádrže.

Montáž vzduchového filtru: (obr. C. 2 a C.2a)

Při pohledu na kompresor ze strany rukojeti, na levé straně krytu hnací jednotky se v horní části nachází otvor určený pro namontování vzduchového filtru. Vzduchový filtr (kulatá černá křabička) zašroubujte právě do tohoto otvoru.

Montáž zátky plicního hrdla oleje: (obr. C. 3 a C.3a)

Při pohledu na kompresor ze zadní strany, na těle hnací jednotky nad ukazatelem hladiny oleje se nachází zásepka. Odstraňte ji a na tomto místě namontujte zátku plicního hrdla oleje, která je také součástí vybavení kompresoru. Zátku zatlačte do otvoru.

POZOR ZKONTROLUJTE HLADINU OLEJE V PRŮZORU (obr. C. 4).

Hladina oleje musí být výše než červený bod ve středu průzoru.

Týká se A077020 i A077030

Před připojením stroje se ujistěte, že napájecí napětí odpovídá jmenovité hodnotě uvedené na výkonovém štítku.

Připojení k elektrické síti proveďte měděným vodičem s minimálním průřezem alespoň 1,5 mm², musí být veden od pojistky s hodnotou 16A a musí splňovat bezpečnostní předpisy pro používání. Instalaci musí provést kvalifikovaný elektrikář. Pokud budete používat prodlužovací kabely, dávejte pozor, aby průřez žíly nebyl menší než 1,5 mm². Napájecí kabel uložte tak, aby během provozu nedošlo k jeho přifržnutí. Nepoužívejte poškozené prodlužovací kabely. Pravidelně kontrolujte technický stav prodlužovacího kabelu. Netahejte za napájecí kabel.

Týká se A077060

Před připojením stroje zkontrolujte, zda je stisknutá ochrana proti přetížení.

Před připojením stroje se ujistěte, že napájecí napětí odpovídá jmenovité hodnotě uvedené na výkonovém štítku.

Připojení k elektrické síti proveďte měděným vodičem s minimálním průřezem alespoň 1,5 mm², musí být veden od pojistky s hodnotou 16A a musí splňovat bezpečnostní předpisy pro používání. Instalaci musí provést kvalifikovaný elektrikář. Pokud budete používat prodlužovací kabely, dávejte pozor, aby průřez žíly nebyl menší než 2,5 mm². Napájecí kabel uložte tak, aby během provozu nedošlo k jeho přifržnutí. Nepoužívejte poškozené prodlužovací kabely.

Pravidelně kontrolujte technický stav prodlužovacího kabelu. Netahejte za napájecí kabel.

7. Připojení k síti

Před připojením zařízení ke zdroji napájení je nutné se ujistit, že napětí napájení odpovídá hodnotě uvedené v údajovém štítku.

Napájecí instalace by měla být vyhotovena v souladu s přísnými požadavky týkajícími se elektrických instalací a splňovat bezpečnostní podmínky používání. Parametry minimálního průřezu napájecího kabelu a jmenovitě

hodnoty jističe v závislosti na výkonu zařízení byly uvedeny v níže uvedené tabulce:

Výkon přístroje [W]	Minimální průřez vodiče [mm ²]	Minimální hodnota pojistky typu C [A]
1400+2300	1,5	16

Instalace by měla být vyhotovena oprávněným elektrikářem. V případě využívání prodlužovače věnujte pozornost tomu, aby průřez žíly nebyl nižší, než požadovaný (viz tabulka). Elektrický kabel položte tak, aby v průběhu provozu nebyl vystaven možnému přerušení. Nepoužívejte poškozené prodlužovače. Pravidelně kontrolujte technický stav napájecího kabelu. Netahejte napájecí kabel.

8. Zapínání nástroje

⚠ POZOR Před spuštěním zařízení proveďte kroky popsané v části "Příprava k práci".

Na korpusu hlavního vypínače a tlakového spínače, nad T-kusem se dvěma manometry se nachází tlačítko vypínače kompresoru (červený hříbek – viz obrázek č. C. 5). Zatažení nahoru přivede napětí a spustí hnací jednotku kompresoru. Hnací jednotka začne nasávat vzduch do nádrže plnicí hadicí a zpětným ventilem. Tlakový spínač je přednastaven a seřízen na tlak 8 barů. Jakmile kompresor dosáhne této hodnoty (maximální tlak), tlakový spínač přeruší přívod napětí a hnací jednotka přestane nasávat vzduch do nádrže. Po dosažení tlaku 8 barů a v okamžiku přerušení napětí se přes hadici připojenou ke stykači vypustí zbývající vzduch z hlavice a plnicí hadice. Při nasávání vzduchu (provoz s příslušenstvím) a tímto vyprazdňování nádrže na přednastavené minimum (asi 5,5 baru) tlakový spínač opět přivede napětí a jednotka kompresoru začne nasávat vzduch do nádrže. Cyklus stlačování začne od začátku.

Výše popsaný princip fungování má použití v situaci, když je tlačítko spínače po celou dobu zvednuté do polohy ZAPNUTO (nebo označené I nebo ON). Uživatel může kdykoli přerušit cyklus stlačování, nezávisle na tlaku v nádrži (a také když nedosáhne svého nastaveného maxima čili 8 barů). Pokud chcete přerušit provoz, stiskněte tlačítko spínače dolů do polohy VYPNUTO (nebo označené O nebo OFF) – viz obrázek číslo C.5).

Z důvodu bezpečnosti uživatele, v případě selhání tlakového spínače, byl kompresor vybaven pojistným ventilem (ventil s kolečkem, na pravé straně T-kusu s manometry – viz obrázek číslo C.6 položka D).

⚠ POZOR NIKDY NESEŘIZUJTE TLAKOVÝ SPÍNAČ A NEMĚŇTE JEHO TOVARNÍ NASTAVENÍ!

9. Použití nástroje

Před spuštěním provozu zkontrolujte hladinu oleje v hnací jednotce kompresoru. K tomu slouží průzor umístěný na těle hnací jednotky. Hladina oleje musí být výš než červený bod ve středu průzoru (obr. C.4).

Příliš nízká hladina oleje zvyšuje tření v hnací jednotce kompresoru a může způsobit jeho poškození. Příliš vysoká hladina oleje může způsobit průnik oleje do systému stlačování vzduchu a do nádrže. Kompresor postavte na pevné místo pro používání (viz Přípustné provozní podmínky a Bezpečnost používání) a eventuálně rozviňte prodlužovací kabel tak, aby nepřekážel a neohrožilo nebezpečí zakopnutí. Kompresor je vybaven dvěma manometry (obr. C. 6) a dvěma připojovacími hrdly pro příslušenství. Manometr označený písmenem B je manometr ukazující aktuální tlak v nádrži. Připojení příslušenství na připojovací hrdlo pod tímto manometrem bude vždy znamenat provoz s maximálním přívodem vzduchu, který zajišťuje maximální tlak v nádrži. Manometr označený písmenem A je manometr ukazující tlak zadávaný (seřizovaný) uživatelem. Rozmezí seřízení tlaku se pohybuje v rozmezí 0–8 barů. K seřízení tohoto tlaku slouží knoflík označený písmenem C. Otočení knoflíku C proti směru chodu hodinových ručiček sníží tlak na výstupu (připojovací hrdlo pod manometrem A), zase otočení knoflíku ve směru chodu hodinových ručiček způsobí růst zadaného tlaku. Například: nastavte otočením knoflíku C doleva tlak 2 bary, přečtěte na manometru A. Na výstupu čili v připojovacím hrdle pod manometrem A bude vzduch s tlakem 2 bary. Památujte, že provoz s plným průtokem vzduchu je krátkodobý. Čím menší tlak je na výstupu (čili přiváděný), tím delší je efektivní doba provozu. Kompresor musí stihnout naplnit nádrž, aby udržel déle zadaný tlak vzduchu na výstupu. Může se stát, že zadaný tlak na výstupu je příliš velký, aby byl zajištěn delší provoz kompresoru s takto nastaveným tlakem. Provoz přerušete, aby se naplnila nádrž. Tlak nastavený knoflíkem C zablokujte otočením červené matice umístěné ve středu knoflíku a pak matici zajistěte na knoflíku C.

Vedle manometru B se nachází pojistný ventil označený písmenem D. Slouží jako ochrana proti eventuálnímu poruše tlakového spínače a v okamžiku, kdy tlak v nádrži překročí 8 barů, ventil D vypustí vzduch a tímto sníží tlak v nádrži. Tímto ventilem můžete také rychle vypustit vzduch z nádrže, samozřejmě při zapnutém kompresoru. Jednoduše odšroubujte matici ventilu D doleva a odtáhněte ji, jak ukazuje šipka na obr. C. 6. Vzduch v nádrži bude vytlačen. Po vyprázdnění nádrže uvolněte matici a nechte pružinu ventilu zavřít systém, pak matici utáhněte ve směru hodinových ručiček. Obě připojovací hrdla jsou přizpůsobena rychlému bezzávátovému připevnění příslušenství. Konec hadice příslušenství zatlačte do připojovacího hrdla, až uslyšíte kliknutí. Každé příslušenství připojujte, když je nádrž prázdná.

Pomocí kompresoru a vhodného příslušenství můžete provádět mimo jiné také činnosti, jako:

- * Čištění stlačeným vzduchem – profukovací pistole s různými tryskami
- * Mytí vodou, naftou atp. – mycí pistole
- * Malování – stříkací pistole
- * Huštění pneumatik vozidel – hustící pistole

Pro připojení příslušenství slouží pružné vinylové hadičky s různými délkami. Doporučené příslušenství je uvedeno v další části návodu k obsluze.

10. Aktuální provozní práce

⚠ POZOR Všechny obslužené činnosti je nutné provádět při zástrčce vysunuté ze zásuvky.

Před každým zahájením provozu pravidelně kontrolujte hladinu oleje.

Po prvních 100 hodinách provozu vyměňte olej za nový, což je znázorněno na obr. č. C.7. Chcete-li vyměnit olej, vyjměte zátku plnicího hrdla oleje (krok 1) a pomocí klíče 24 pro A077060 nebo pomocí klíče 10 pro A077020/30 vyšroubujte a vyjměte průzor hladiny oleje (krok 2). Kompresor nakloňte, aby olej mohl volně vytéct ze systému (krok 3). Otvor pro zašroubování šroubu očistěte od zbytků oleje a šroub opět zašroubujte a citlivě utáhněte klíčem (krok 4). Nový olej nalijte do otvoru plnicího hrdla (krok 5). Pro kompresor PANSAM doporučujeme olej typu – A531001 firmy PANSAM nebo jiný se stejnou kvalitou. Zašroubujte zátku plnicího hrdla oleje. Kompresorový olej měňte za nový (kromě prvních 100 hodin provozu) po každých 500 hodinách provozu. Způsob postupu jako výše. Do systému se vejde asi 250 ml oleje. Pokud kompresor nebyl v provozu 500 hodin a hladina oleje pravidelně kontrolovaná v průzoru je příliš nízká, dolijte olej bez jeho úplné výměny. Správnou hladinu oleje znázorňuje obrázek č. 4. Po každých 120 hodinách provozu zkontrolujte funkčnost pojistného ventilu (obr. č. C.6 pol. D a popis na straně 6) tak, že přes něj vypustíte vzduch z nádrže. Pravidelně kontrolujte stav znečištění vzduchových filtrů (obr. č. C. 2). Používání kompresoru v zaprášených a znečištěných prostorech znečišťuje vzduchový filtr a přímo způsobuje nadměrné opotřebení kompresoru. Filtr čistěte vždy, po 300 hodinách. Vzduchový filtr demontujte (vyšroubujte jej). Část se závitem odpojte z přezek a vyjměte vložku filtru (houba). Vložku filtru čistěte nejlépe stlačeným vzduchem nebo ji opláchněte vodou, nechte odkapat a osušte, památujte však, abyste ji nemontovali mokrou. Suchou vložte do krytu filtru a uzavřete přezkami. Namontujte zpět do kompresoru. Filtry měňte za nové v závislosti na intenzitě používání kompresoru a vždy po každé výměně oleje. Každý den čistěte nádrž od kondenzátu. Pro vypuštění kondenzátu z nádrže slouží vypustný ventil znázorněný na obrázku č. C. 8. Po vypuštění vzduchu z nádrže a ponechání v ní tlaku asi 0,5 baru vyšroubujte hlavu s krytkou šroubu ventilu podle obrázku č. 8. Pootáčením proti směru hodinových ručiček pomalu otevřete ventil, abyste vypustili vzduch a zbývající vodu. Po vypuštění vody opět zavřete vzduchový ventil. Nikdy nevyšroubovávejte klíčem šestšpičatý šroub ventilu nacházející se nad krytkou. Kompresor udržujte v čistotě, zabraňte nadměrnému znečištění.

Prohlídky a údržby plánujte a provádějte v souladu se zákonnými požadavky, podle umístění a způsobu provozování zařízení. Kontrolní orgány mohou požadovat předložení příslušné dokumentace.

Doporučené příslušenství:

PANSAM doporučuje pro použití a provoz s kompresory následující vybavení:

A533082 – flexibilní spirálovitá hadice s rychlospojkou – délka 15 m.
A533081 – flexibilní spirálovitá hadice s rychlospojkou – délka 10 m.
A533080 – flexibilní spirálovitá hadice s rychlospojkou – délka 5 m.

A 533070 – lakovací pistole spodní

A533060 – lakovací pistole horní

A533050 – hustící pistole s manometrem

A533040 – ropovací pistole (mytí)

A533031 – profukovací pistole dlouhá

A533030 – profukovací pistole krátká

A533020 – sada příslušenství šestidílná

A533010 – sada příslušenství pětídílná

Při provozu památujte, že množství spotřebovaného vzduchu závisí na druhu použitého příslušenství. Nadměrná spotřeba vzduchu překračující možnosti naplnění nádrže hnací jednotkou bude způsobovat pokles tlaku v systému a jeho hodnotu bude ukazovat manometr.

11. Náhradní díly a příslušenství

Pro nákup náhradních dílů a příslušenství kontaktujte servis Dedra Exim. Kontaktní údaje jsou uvedeny na 1. straně návodu.

Při objednávání náhradních dílů uveďte číslo šarže na typovém štítku, stejně jako číslo dílu z montážního výkresu.

Během záruční doby se opravy provádějí za podmínek uvedených v záruční listině. Reklamovaný produkt, prosím, předejte k opravě na místě pořízení (prodávající povinen přijmout reklamované zboží), pošlete na servisní středisko nejbližší k místu bydliště (seznam služeb na internetových stránkách www.dedra.pl), nebo zašlete do centrálního servisu Dedra Exim. Přiložte prosím vyplněnou záruční listinu. Po záruční době opravy provádí centrální servis. Poškozené zboží musí být odesláno do servisního střediska (náklady na dopravu platí uživatel).

12. Samostatné odstranění závad

⚠ POZOR Před zahájením odstraňování závad odpojte nástroj od napájení.

Problém	Příčina	Řešení
Hnací jednotka nefunguje	Napájecí kabel je nesprávně připojen nebo je poškozen	Zatlačte zástrčku do zásuvky, zkontrolujte napájecí kabel
	Výpadek síťového napětí v zásuvce	Zkontrolujte napětí v zásuvce a zkontrolujte, zda se neaktivovala pojistka
	Poškozený vypínač	Vyměňte vypínač za nový
Hnací jednotka pracuje nerovnoměrně, přehřívá se	Příliš nízká hladina oleje	Doplňte kompresorový olej
	Zadřený píst ve válcovém pouzdrů	Odevzdejte přístroj do servisu
Kompresor je hlučný, vibruje	Uvolněné přípojky	Zkontrolujte kryty – utáhněte, zkontrolujte, zda kompresor stojí stabilně – upravte
	Příliš nízká hladina oleje	Doplňte kompresorový olej

- souvisejícího s ochranou osobních údajů a nesmí využívat svěřené osobní údaje pro jiné účely než ty, které jsou uvedeny ve smlouvě se Správcem.
- Vaše údaje nebudou zpracovávány automatizovaným způsobem, včetně profilování, a nebudou předávány do třetí země / mezinárodní organizaci.
 - Máte právo na přístup ke svým údajům a právo na jejich opravu, výmaz, omezení zpracování, právo na přenositelnost údajů, právo kdykoliv vznést námitku.
 - Ve všech záležitostech souvisejících se zpracováním vašich osobních údajů Správcem nás můžete kontaktovat na e-mailové adrese: daneosobowe@dedra.pl.
 - Máte právo podat stížnost u úřadu příslušného pro ochranu osobních údajů.

SK Obsah

- Fotografie a obrázky
- Popis zariadenia
- Určenie zariadenia
- Obmedzenia používania
- Technické údaje
- Príprava na prácu
- Pripojenie k sieti
- Zapnutie zariadenia
- Používanie zariadenia
- Priebežná údržba
- Náhradné diely a príslušenstvo
- Samostatné odstraňovanie porúch
- Súčasť výrobu
- Informácie pre užívateľov týkajúca sa likvidácie elektrických a elektronických zariadení
- Záručný list

Preklad originálneho návodu

Vyhlasenie o zhode bolo pripojené k návodu ako samostatný dokument. Ak dané vyhlásenie o zhode chýba, je potrebné kontaktovať spoločnosť Dedra Exim Sp. z o.o.

Všeobecné pokyny pre bezpečnosť boli pripojené k návodu ako samostatná brožúra.

⚠ UPOZORNENIE. Prečítajte si všetky upozornenia označené symbolom ⚠ a všetky pokyny.

Nedodržanie nasledujúcich bezpečnostných upozornení a bezpečnostných pokynov môže spôsobiť zásah elektrickým prúdom, požiar, alebo vážne poranenie.

Zachovajte všetky upozornenia a návod pre budúce použitie.

2. Popis zariadenia

Obr. A: 1. Vzduchový filter; 2. Ochrana motora; 3. Prepínač; 4. Rukoväť; 5. Manometer; 6. Výfukový ventil; 7. Vstupná hadica; 8. Nádrž; 9. Gumová noha; 10. Vypúšťací ventil; 11. Koleska

Obr. B: 1. Vzduchový filter; 2. Ochrana motora; 3. Prepínač; 4. Rukoväť; 5. Manometer; 6. Výfukový ventil; 7. Vstupná hadica; 8. Nádrž; 9. Gumová noha; 10. Koleska

3. Určenie zariadenia

olejový kompresor je určený na stláčanie (kompresiu) atmosférického vzduchu a s použitím vhodného príslušenstva, náradia (pozri kapitolu: Odporúčané príslušenstvo) sa môže používať na jednoduché práce, medzi inými na prefukovanie (čistenie), umývanie, hustenie, maľovanie ap.

Zariadenie je určené na používanie pri rekonštrukčno-stavebných prácach, v dielňach a v servisoch, pri amatérskych prácach, pričom musia byť dodržiavané podmienky používania a prípustné prevádzkové podmienky, ktoré sú uvedené v užívateľskej príručke.

4. Obmedzenia používania

Zariadenie sa môže používať iba v súlade s nižšie umiestnenými „Prípustnými pracovnými podmienkami“ uvedenými nižšie.

Príslušenstvo, ktoré odporúča PANSAM, vhodné na používanie s kompresormi je uvedené v kapitole: Odporúčané príslušenstvo

Neoprávnené a samostatné zmeny v mechanickej a elektrickej konštrukcii, všetky úpravy, činnosti údržby, ktoré nie sú opísané v návode na obsluhu, budú považované za nezákonné a spôsobia okamžitú stratu záručných práv a vyhlásenie o zhode už nebude platné.

Použitie v rozpore s účelom, alebo v nezhodne s návodom na použitie, bude mať za následok okamžitú stratu záručných práv.

Prípustné pracovné podmienky

Stroj sa môže používať iba v čistých, suchých, dobre vetraných miestnostiach a v zatvorených miestnostiach s dobre fungujúcim vetraním. Chránite pred vlhkosťou a pred mrazom.
Rozsah prevádzkovej teploty (+5 + +40) °C

5. Technické údaje

Model	A077020	A077030	A077060	A077070
Elektromotor	jednofázová indukcia			
Pracovné napätie [V]	230			
Frekvencia [Hz]	50			
Menovitý príkon motora [W]	1500		2300	
Počet valcov	1		2	
Uhlová rýchlosť motora [1/min]	2850			

Maximálny tlak kompresie [bar]	8			
Objem vzduchového zásobníka	24	50	100	
Typ zásobníka	24FL	50FL	50VFL	100
Najvyšší pracovný tlak [°C]	90			
Najnižšia prevádzková teplota [°C]	-10			
Výrobné číslo	je uvedené na výrobnom štítku zásobníka			
Rok výroby	je uvedené na výrobnom štítku zásobníka			
Hmotnosť [kg]	27	30,5	43	55
Hlučnosť				
Úroveň akustického tlaku (hluku) L_{WA} [dB(A)]	96,2	93	91,2	91,2
Úroveň akustického tlaku L_{pA} [dB(A)]	76,2	74	71,2	71,2
	97			
Odchýlka (nepresnosť) merania K_{pa}/K_{wa}	3			
Ochrana pred priamym prístupom	IP X2			

Informácie o hlučnosti

Emisia hluku bola stanovená v súlade s EN 1012-1, hodnoty sú uvedené v tabuľke vyššie.

⚠ POZOR Hluk může způsobit poškození sluchu, a proto počas práce vždy používajte ochranné prostriedky na uši!

Deklarovaná celková hodnota hluku bola meraná v súlade so štandardnou skúšobnou metódou a môže byť použitá na porovnanie jedného zariadenia z druhým. Uvedená úroveň hluku môže byť tiež použitá na predbežné posúdenie vystavenia na hluk.

Úroveň hluku sa počas skutočného používania zariadenia môže líšiť od deklarovaných hodnôt, v závislosti na spôsobe používania pracovných nástrojov, najmä od typu spracovaného výrobku a od potreby určenia opatrení zameraných na ochranu operátora. Pre presné posúdenie vystavenia v reálnych podmienkach používania, je potrebné pamätať o všetkých častiach prevádzkového cyklu, vrátane času, keď je zariadenie celkom vypnuté, alebo ak je zapnuté, ale nie je používané.

6. Príprava na prácu

⚠ POZOR Všetky činnosti musia byť vykonávané len vtedy, keď je zástrčka vytiahnutá zo zásuvky.

Olejový kompresor sa po vybratí z balenia nemusí nijako pripravovať.

Montáž jazdných koliesok a gumovej pätky: (obr. C. 1)

Je potrebné namontovať jazdné kolieska, ktoré sú integrálnou súčasťou vybavenia stroja. Skrutky (osi) kolies najprv spojte s továrenským pripravenými vzperami na zásobníku, a následne ich dobre dotiahnite maticami. V balení je gumová päťka, ktorú vložte do otvoru vzpery zospodu zásobníka.

Montáž vzduchového filtra: (obr. C. 2 a C.2a)

Pozerajúc sa na kompresor od rukoväte, na ľavej strane plášťa jednotky pohonu sa zhora nachádza otvor určený na vloženie vzduchového filtra. Vzduchový filter (okružla čierna plechovka) zaskrutkujte do tohto otvoru.

Montáž zátky hrdla olejovej nádrže: (obr. C.3 a C.3a)

Pozerajúc sa na kompresor zozadu, na plášti jednotky pohonu, nad ukazovateľom hladiny oleja, nachádza sa záslepka. Odstráňte ju a na jej mieste namontujte zátku hrdla olejovej nádrže, ktorá je súčasťou vybavenia kompresora. Zátku zatlačte do otvoru.

⚠ POZOR CEZ PRIEZOR SKONTROLUJTE HLADINU OLEJA (obr. C. 4).

Hladina oleja má byť vyššia ako stredový červený bod na priezore.

Týka sa A077020 a A077030

Pred prvým spustením zariadenia skontrolujte, či sa el. napätie el. obvodu zhoduje s hodnotami uvedenými na výrobnom štítku. Stroj sa môže pripojiť k el. napätiu medeným káblom s minimálnym prierezom vodiča aspoň 1,5 mm2 k elektrickému obvodu, ktorý je chránený 16 A ističom a spĺňa náležité bezpečnostné predpisy a normy. Montáž môže vykonať iba kvalifikovaný a oprávnený technik. Ak používate predlžovacie káble skontrolujte, či prierez vodiča nie je menší ako minimálny 1,5 mm2. Napájací kábel umiestnite tak, aby nebol počas práce vystavený riziku prerezania. Nepoužívajte poškodené predlžovacie káble. Stav napájacieho kábla sa musí pravidelne kontrolovať. Napájací kábel sa nesmie ťahať.

Týka sa A077060

Pred pripojením stroja skontrolujte, či je aktivovaná ochrana proti preťaženiu. Pred prvým spustením zariadenia skontrolujte, či sa el. napätie el. obvodu zhoduje s hodnotami uvedenými na výrobnom štítku. Stroj sa môže pripojiť k el. napätiu medeným káblom s minimálnym prierezom vodiča aspoň 2,5 mm2 k elektrickému obvodu, ktorý je chránený 16 A ističom so spomaľujúcou charakteristikou a spĺňa náležité bezpečnostné predpisy a normy. Montáž môže vykonať iba kvalifikovaný a oprávnený technik. Ak používate predlžovacie káble skontrolujte, či prierez vodiča nie je menší ako minimálny 2,5 mm2. Napájací kábel sa vždy musí umiestniť tak, aby nebol počas práce vystavený riziku prerezania. Nepoužívajte poškodené predlžovacie káble. Stav napájacieho kábla sa musí pravidelne kontrolovať. Napájací kábel sa nesmie ťahať.

7. Pripojenie k sieti

Pred pripojením zariadenia k zdroju napájania sa uistite, že napájacie napätie zodpovedá hodnote uvedenej na typovom štítku.

Inštalácia elektrického napájania by mala byť vykonaná v súlade so základnými požiadavkami na elektrické inštalácie a mala by spĺňať požiadavky bezpečného používania. Parametre minimálneho prierezu napájacieho kábla a menovitej hodnoty poistky v závislosti od výkonu zariadenia sú uvedené v nasledujúcej tabuľke:

Výkon zariadenia [W]	Minimálny prierez vodiča [mm ²]	Minimálna hodnota ističa typu C [A]
1400+2300	1,5	16

Inštaláciu by mal vykonať kvalifikovaný elektrikár. Pri použití predlžovacích káblov skontrolujte, či nie je prierez vodiča menší ako je požadované (pozri tabuľku). Elektrický kábel umiestnite tak, aby počas prevádzky nebol vystavený prípadnému poškodeniu. Nepoužívajte poškodené predlžovacie káble. Pravidelne kontrolujte technický stav napájacieho kábla. Neťahajte za sieťový kábel.

8. Zapnutie zariadenia

POZOR Skôr, než zapnete zariadenie, tak určite musíte vykonať činnosti popísané v kapitole „Príprava na prácu“.

Na korpuse jednotky zapínača a tlakového spínača, nad trojcestným ventilom s dvoma tlakomerami sa nachádza tlačidlo vypínača kompresora (červený hríb – pozri obr. C. 5). Keď sa zdvihne hore (potiahne), zapne sa napätie a spustí sa hnacia jednotka kompresora. Hnacia jednotka začne tlačiť vzduch do zásobníka cez naplniacu hadicu a spätný ventil. Tlakový spínač je továrensky nastavený na hodnotu tlaku 8 barov. Keď kompresor dosiahne tento tlak (maximálny tlak), tlakový spínač preruší el. obvod a hnacia jednotka kompresora prestane tlačiť vzduch do vzduchového zásobníka. Keď tlak v zásobníku dosiahne 8 barov, po vypnutí motora, cez prípojnú hadicu do stýkača sa vypustí zvyšok vzduchu z hlavy a naplniacej hadice. Počas spotrebúvania vzduchu (práca s príslušenstvom), sa vzduchový zásobník vyprázdňuje a znižuje sa tlak, keď dosiahne továrensky nastavenú minimálnu hodnotu (cca 5,5 bar), tlakový spínač opätovne zopne el. obvod, hnacia jednotka kompresora sa spustí a začne tlačiť vzduch do zásobníka. Cyklus naplnenia (kompresie) zásobníka sa začína odnova. Vyššie opísaný spôsob funguje iba vtedy, keď je zapínanie tlačidlo (hríb) celý čas zdvihnuté v polohe ZAPNUTÉ (alebo označené I alebo ON). Samozrejme, cyklus kompresie môžete v každej chvíli prerušiť, bez ohľadu na aktuálny tlak v zásobníku (takže aj vtedy, keď nedosiahne nastavenú maximálnu hodnotu tlaku 8 barov). Keď chcete prácu prerušiť, stačí, keď zapínač zatlačíte do polohy VYPNUTÉ (alebo O alebo OFF) – pozri obr. C.5). Kvôli bezpečnosti personálu, keby sa tlakový spínač neaktivoval, kompresor má bezpečnostný ventil (ventil s kolieskom, na pravej strane trojcestného ventilu s tlakomerami – pozri obr. C. 6, pol. D).

POZOR Tlakový spínač nikdy nenastavujte a nemeňte továrensky nastavené parametre!

9. Používanie zariadenia

Pred začatím práce vždy skontrolujte stav oleja v hnacej jednotke kompresora. Je na to určený priezor, ktorý je umiestnený v korpuse hnacej jednotky. Hladina oleja má byť vyššia ako stredový červený bod na priezore (obr. C.4). Príliš nízka úroveň oleja zvyšuje trenie v hnacej jednotke kompresora a môže viesť až k jeho poškodeniu. Príliš vysoká úroveň oleja môže viesť k preniknutiu oleja do kompresnej jednotky, ako aj do zásobníka stlačeného vzduchu. Kompresor postavte stabilne na požadovanom mieste práce (pozri Pripustné prevádzkové podmienky a Bezpečnosť používania), ak je to nevyhnutné, použite predlžovací kábel, položte ho tak, aby pri práci nezavádzal a nevytváral riziko potknutia. Kompresor má dva tlakomery (obr. C. 6), ako aj dve prípojné hrdlá na pripojenie príslušenstva. Tlakomer označený písmenom B je tlakomer, ktorý ukazuje aktuálny tlak v zásobníku. Príslušenstvo, pripojené k prípojnému hrdlu pod týmto tlakomerom, bude vždy pracovať s plným tlakom vzduchu, ktorý je aktuálne v zásobníku.

Tlakomer označený písmenom A je tlakomer, ktorý ukazuje zadaný (regulovaný) tlak vzduchu, nastavený operátorom. Tlak sa môže nastaviť v rozpätí 0 až 8 barov. Tlak sa nastavuje regulačným kolieskom označeným písmenom C. Otáčaním regulačného kolieska C proti smeru pohybu hodinových ručičiek sa výstupný tlak znižuje (tlak na prípojnom hrdle pod tlakomerom A), otáčaním v smere pohybu hodinových ručičiek sa výstupný tlak zvyšuje. Príklad: operátor otočením kolieska C proti smeru pohybu hodinových ručičiek nastaví tlak 2 bary, ktorý ukazuje tlakomer A. Na výstupe, tzn. na prípojnom hrdle pod tlakomerom A bude vždy výstupný tlak s hodnotou 2 bary. Pripomíname, že kompresor sa s najvyšším prietokom vzduchu môže používať iba krátko. Čím nižší výstupný tlak (tzn. spotrebúvaný), tým je efektívny pracovný čas dlhší. Kompresor musí stíhať dopĺňať vzduch v nádrži, aby dlhšie udržal nastavený výstupný tlak vzduchu. Môže sa stať, že nastavený výstupný tlak je príliš vysoký, aby sa kompresor s takto nastaveným tlakom dal používať dostatočne dlho. Je potrebné prácu prerušovať, aby sa nádrž opäť dostatočne naplnila.

Zadaný tlak, nastavený reg. kolieskom C, sa dá zablokovať pretočením červenej matice, ktorá sa nachádza v osi reg. kolieska, a jej zablokovaní na koliesku C. Vedľa tlakomeru B sa nachádza bezpečnostný ventil označený písmenom D. Na jednej strane chráni zariadenie v prípade poruchy tlakovej spojky, tzn. otvára sa, keď tlak vzduchu v zásobníku prekročí 8 barov, poistný ventil D vypustí prebytočný vzduch z nádrže, a takým spôsobom klesne tlak v zásobníku (na bezpečnú hodnotu). Týmto ventilom sa tiež dá rýchlo vypustiť vzduch zo zásobníka, samozrejme, keď je kompresor vypnutý. V takom prípade chopte koliesko na ventile D a potiahnite ho v smere šípky, tak ako je to znázornené na obr. C. 6. Vzduch sa následne zo zásobníka vypustí. Keď zo zásobníka vypustíte vzduch, koliesko pustíte a umožníte, aby pružina ventilu opätovne uzatvorila systém.

Obe prípojné hrdlá sú určené na rýchle pripájanie príslušenstva, nemajú závit. Koncovku kábla príslušenstva vtačte na prípojné hrdlo, až kým háčik (blokádka) nezapadne. Každé príslušenstvo pripájajte vtedy, keď je zásobník vzduchu prázdny.

Pomocou kompresora a príslušného príslušenstva je možné vykonávať medzi inými nasledujúce práce:

* Čistenie stlačeným vzduchom – pištoľ na prefukovanie s rôznymi dýzami

* Umývanie vodou, benzínom ap. – pištoľ na umývanie

* Maľovanie – striekacia pištoľ

* Hustiť pneumatiky – pištoľ na hustenie

Na pripájanie príslušenstva sa používajú vinylové ohybné hadice s rôznymi dĺžkami. Odporúčané príslušenstvo je uvedené v ďalšej časti príručky.

10. Priebežná údržba

POZOR Všetky údržbové činnosti musia byť vykonávané len vtedy, keď je zástrčka vytiahnutá zo zásuvky.

Pravidelne, pred každých začatím práce, kontrolujte úroveň oleja.

Po prvých 100 hodinách práce vymeňte olej na nový, tak ako je to znázornené na obr. 7. Keď chcete vymeniť olej, najprv vyberte zátku hrdla olejovej nádrže (1. krok) a kľúčom 24 pre A077060 alebo kľúčom 10 pre A077020/30 odskrutkujte a vyberte priezor olejovej nádrže (2. krok). Kompresor nakloňte tak, aby mohol olej voľne vyplynúť zo systému (3. krok). Miesto závitú skrutky očistíte zo zvyškov oleja a namontujte ju opäť na svoje miesto, dotiahnite (s citom) príslušným kľúčom (4. krok).

Cez hrdlo olejovej nádrže vlejte nový olej (5. krok). Do kompresora PANSAM odporúčame olej do kompresorov typu A531001 firmy PANSAM alebo iný olej, s takou istou kvalitou (parametrami). Zakrúťte zátku hrdla olejovej nádrže. Kompresorový olej vymieňajte (okrem prvej výmeny po 100 hodinách práce) každých 500 hodín práce. Postupujte tak, ako je to opísané vyššie. Systém potrebuje cca 250 ml oleja.

V prípade, ak kompresor ešte neprepracoval 500 hodín, a pri kontrole úrovne oleja cez priezor zistíte, že úroveň oleja je príliš nízka, dotejte požadované množstvo oleja bez toho, aby ste úplne vymieňali všetok olej. Správna úroveň (hladina) oleja je znázornená na obr. 4. Po každých 120 hodinách práce skontrolujte funkčnosť bezpečnostného ventilu (obr. C. 6, pol. D, ako aj opis na 6. strane) tak, že pomocou tohto ventilu vypustíte vzduch zo zásobníka. Pravidelne kontrolujte stav (úroveň zašpinenia) vzduchových filtrov (obr. C. 2) V prípade, ak sa kompresor používa v zaprášených a špinavých miestnostiach, vzduchové filtre sa znečisťujú, a následne dochádza k nadmernému opotrebovaniu kompresora. Filter čistite pravidelne, po každých 300 hodinách. Zdemontujte vzduchový filter (odskrutkujte ho). Časť so závitom odpojte od svoriek a vyberte filtračnú vložku (špongiu). Filtračnú vložku najlepšie čistíte stlačeným vzduchom, alebo ho opláchnite vodou, následne vodu vysajte a filter vysušte, nezabúdajte, že filter sa v žiadnom prípade nesmie vkladať, keď nie je úplne suchý. Suchú filtračnú vložku vložte do pláštia filtra a upevnite svorkami. Opätovne namontujte v kompresore. Filtre vymieňajte na nové podľa toho, ako intenzívne používate kompresor, v každom prípade, vzduchové filtre vymieňajte vždy pri každej výmene oleja. Každý deň vypúšťajte zo vzduchového zásobníka skondenovanú vodu. Skondenovaná voda sa zo zásobníka vypúšťa výpustným ventilom, ktorý je znázornený na obr. 8. Najprv zo zásobníka vypustíte vzduch, ponechajte tlak cca 0,5 bar, následne odkrúťte ryhovanú maticu ventilu (obr. C. 8). Pomaly odkrúčajte proti smeru pohybu hodinových ručičiek, a tak vypúšťajte vzduch a zvyšky vody. Keď vypustíte všetku vodu, opätovne zakrúťte výpustný ventil. Nikdy neokrúčajte kľúčom šesťhrannú skrutku ventilu, ktorá je nad ryhovanou maticou. Kompresor udržiavajte v náležitej čistote, nedovoľte, aby bol príliš zašpinený.

Technické kontroly a údržbu plánujte a vykonávajte podľa platných požiadaviek a noriem v mieste používania zariadenia, ako aj príslušne podľa spôsobu používania zariadenia. Príslušné orgány môžu požiadať o predstavenie príslušnej dokumentácie. Odporúčané príslušenstvo:

PANSAM odporúča používať a pracovať s kompresormi nasledujúcim nástrojmi, príslušenstvom:

A533082 - špirálovitá hadica s rýchlospojkou - dĺžka 15 m.

A533081 - špirálovitá hadica s rýchlospojkou - dĺžka 10 m.

A533080 - špirálovitá hadica s rýchlospojkou - dĺžka 5 m.

A 533070 - lakovacia pištoľ dolná

A533060 - lakovacia pištoľ horná

A533050 - pištoľ na hustenie s manometrom

A533040 - umývací pištoľ

A533031 - prefukovacia pištoľ dlhá

A533030 - prefukovacia pištoľ krátka

A533020 - 6-dielna súprava príslušenstva

A533010 - 5-dielna súprava príslušenstva

Nezabúdajte, že množstvo spotrebúvaného vzduchu počas práce závisí od typu používaného príslušenstva. Ak bude spotreba vzduchu príliš vysoká, tzn. ak kompresor nebude schopný dostatočne naplniť nádrž na stlačený vzduch, dôjde k poklesu tlaku v systéme, a takú (zniženú) hodnotu bude ukazovať aj manometer.

11. Náhradné diely a príslušenstvo

Ak si chcete kúpiť náhradné diely a príslušenstvo, tak sa prosím obráťte na servis Dedra Exim. Kontaktné údaje nájdete na 1. strane tohto návodu.

Pri objednávaní náhradných dielov uveďte prosím sériové číslo nachádzajúce sa na typovom štítku spolu s číslom dielu z montážneho výkresu.

Počas trvania záruky sa oprava vykonáva na základe podmienok uvedených v záručnom liste. Reklamovaný produkt odovzdajte na opravu v mieste nákupu (predávajúci je povinný prijať reklamovaný produkt), odošlite do najbližšieho servisného strediska k miestu bydliska (zoznam servisov nájdete na stránkach www.dedra.pl), alebo odošlite do centrálného servisu Dedra Exim. Prosím, aby ste priložili vyplnený záručný list. Po skončení záručnej doby opravy vykonáva centrálny servis. Poškodený produkt musí byť odoslaný do servisu (náklady na dodanie hradí používateľ).

12. Samostatné odstraňovanie porúch

! POZOR Pred začatím samostatného odstránenia porúch, odpojte zariadenie od zdroja napájania.

Problém	Príčina	Riešenie
Hnacia jednotka nefunguje	Napájací kábel je zle pripojený, alebo je poškodený	Zástrčku zastrčte hlbšie do el. zásuvky, skontrolujte napájací kábel
	V el. zásuvke nie je el. napätie	Skontrolujte napätie v el. zásuvke, skontrolujte, či sa neaktivoval istič
	Poškodený vypínač	Vypínač vymeňte na nový
Hnacia jednotka pracuje nerovnomerne, prehrieva sa	Príliš nízka úroveň oleja	Doplňte kompresorový olej
	Upchatý piest vo valci	Odvzdajte do servisu
Kompresor je príliš hlasný, vibruje	Prípojný diely sú uvoľnené	Skontrolujte clony – dotiahnite, skontrolujte, či kompresor stojí stabilne – napravte
	Príliš nízka úroveň oleja	Doplňte kompresorový olej
Tlak v systéme nevzrastá, sťaženy prietok vzduchu	Špinavý vzduchový filter	Vyčistite vzduchový filter
	Netesné pripojenie	Skontrolujte pripojenie príslušenstva
	Hnacia jednotka pracuje príliš pomaly	Doplňte olej, skontrolujte napätie
	Poškodený piest, opotrebované prstene	Odvzdajte do servisu
Príliš vysoká spotreba oleja, zmeny hladiny oleja	Prasknuté tesnenie	Vymeňte
	Opotrebované piestové krúžky	Vymeňte
	Kondenzácia v olejovej vani	Očistite, vymeňte olej
Nedá sa nastaviť tlak na výstupe	Poškodená membrána spínača	Odvzdajte do servisu
	Poškodený ventil	Vymeňte

13. Súčasti výrobku

V balení (súprave) je spolu s kompresorom:

A077020:

1. Jazdné kolieska - ks 2;
2. Závitový čap na upevnenie koliesok - ks 2;
3. Upevňujúca matica kolies - ks 2;
4. Komplet podložiek;
5. Gumová pätká - ks 1;
6. Zátka hrdla olejovej nádrže - ks 1;
7. Vzduchový filter - ks 1

A077030/A077060:

1. Jazdné kolieska - ks 2;
2. Závitový čap na upevnenie koliesok - ks 2;
3. Upevňujúca matica kolies - ks 2;
4. Komplet podložiek;
5. Gumová pätká - ks 2;
6. Upevňujúca matica pätky - ks 2;
7. Zátka hrdla olejovej nádrže - ks 1;
8. Vzduchový filter - ks 2

14. Informácie pre užívateľov k likvidácii elektrických alebo elektronických zariadení (platí pre domácnosti)



Symbol uvedený na výrobkoch alebo v sprievodnej dokumentácii označuje, že chybné elektrické alebo elektronické zariadenia sa nesmú likvidovať spolu s domovým odpadom. Ak potrebujete zlikvidovať, opätovne použiť alebo zhodnotiť komponenty, správne je odovzdať ich na špecializovanom zbernom mieste, kde ich príjmy bezplatne. Informácie o umiestnení zberných miest pre použité zariadenia poskytujú miestne orgány, napr. na svojich webových stránkach.

Správnou likvidáciou zariadenia je možné šetriť cenné zdroje a zabrániť negatívnym vplyvom na zdravie a životné prostredie v dôsledku možnej prítomnosti nebezpečných látok, zmesí a komponentov v zariadení. Za nesprávnu likvidáciu odpadu hrozia sankcie podľa príslušných miestnych predpisov.

Používatelia v krajinách EÚ: Ak potrebujete zlikvidovať elektrické alebo elektronické zariadenie, obráťte sa na najbližšie predajné miesto alebo na svojho dodávateľa, ktorý vám poskytne ďalšie informácie.

Likvidácia v krajinách mimo Európskej únie: Tento symbol sa vzťahuje len na krajiny Európskej únie. Ak chcete tento výrobok zlikvidovať, obráťte sa na miestne úrady alebo predajcu, ktorý vám poskytne informácie o správnom spôsobe likvidácie.

Záručný list

na

[Olejový kompresor]

Katalógové č.: A077020/A077030/A077060/A077070

Číslo šarže:

(ďalej len Výrobok)

Dátum nákupu výrobku:

Pečiatka predajcu

Dátum a podpis predajcu:

Vyhlasenie Užívateľa:

Potvrdzujem, že som bol oboznámený so záručnými podmienkami, ako aj s následkami nedodržania pokynov a odporúčaní, ktoré sú uvedené v užívateľskej príručke a v záručnom liste. Záručné podmienky sú mi známe, čo potvrdzujem vlastnoručným podpisom:

.....
dátum a miesto

.....
podpis Užívateľa

I. Zodpovednosť za Výrobok

1. Ručiteľ - spoločnosť „DEDRA EXIM sp. z o.o.“ sídliaca v meste: Pruszków, na adrese: ul. 3 Maja 8, 05-800 Pruszków, Poľsko, zapísaná do obchodného registra pod číslom KRS 0000062517 vedenom oblasťným súdom pre hlavné mesto Varšava vo Varšave, 14. ekonomické oddelenie Štátneho súdneho registra, IČ DPH: PL 5270204933, základné imanie: 100 980,00 PLN.
2. Podľa podmienok stanovených týmto záručným listom Ručiteľ udeľuje záruku na Výrobok, pochádzajúci z distribúcie Ručiteľa.
3. Zodpovednosť na základe záruky sa vzťahuje iba na chyby, ktoré vznikli následkom príčin nachádzajúcich sa vo Výrobku v momente jeho vydania Užívateľovi.
4. Na základe záruky Užívateľ získava právo na bezplatnú opravu výrobku, ak sa chyba objaví počas trvania záručnej lehoty. Spôsob opravy Výrobku (metóda vykonania opravy) závisí od rozhodnutia Ručiteľa. V prípade, ak Ručiteľ uzná, že Výrobok sa nedá opraviť, Ručiteľ si vyhradzuje právo vymeniť chybný prvok alebo celý Výrobok na výrobok bez chýb, právo na zníženie ceny Výrobku alebo právo na odstúpenie od dohody.
5. Voči Užívateľovi, ktorý nie je konzumentom v zmysle zákona z 23. apríla 1964 Občiansky zákonník, zodpovednosť Ručiteľa za škody vyplývajúce z tejto záruky a/alebo ktoré súvisia s jej uzatvorením a realizáciou, bez ohľadu na právny základ, je obmedzená maximálne do výšky hodnoty chybného Výrobku.

II. Záručná lehota

Prvky Výrobku na ktoré sa vzťahuje záruka	Trvanie záručnej ochrany
Olejový kompresor	24 mesiacov od dňa nákupu Výrobku, ktorý je uvedený v tomto záručnom liste

III. Podmienky využitia záruky

1. Užívateľ je povinný predstaviť vyplnený Záručný list výrobku, ako aj náležitý doklad o nákupe Výrobku, napr. predstavením pokladničného bloku, faktúry ap. Aby reklamovaný proces prebiehal efektívne odporúčame, aby Užívateľ spolu s reklamovaným výrobkom doručil všetky prvky vymenované v kapitole užívateľskej príručky výrobku „Diely a časti“.
2. Užívateľ je povinný dodržiavať pokyny a odporúčania uvedené v užívateľskej príručke a v záručnom liste.
3. Záruka platí iba na území Poľskej republiky a členských štátov EÚ.
4. Záruka sa nevzťahuje na chyby, ktoré vznikli (predovšetkým) následkom:
 - a. Nedodržania podmienok určených v užívateľskej príručke, predovšetkým podmienok správneho používania, prevádzky, údržby a čistenia
 - b. Použitia na čistenie alebo na údržbu nevhodných prípravkov, nezhodne s užívateľskou príručkou;
 - c. Nevhodného uchovávaného a prepravy výrobku;
 - d. Vykonania neautorizovaných zmien a/alebo iných zásahov do výrobku, na ktoré výrobca nevyjadril súhlas;
 - e. Použitím vo výrobku/s výrobkom nevhodných prevádzkových materiálov, nezhodne s užívateľskou príručkou.
5. Užívateľ, ktorý nie je konzumentom v zmysle zákona z 23. apríla 1964 Občiansky zákonník, stráca záručné práva na výrobok, v ktorom:
 - sériové čísla, označenia dátumov a výrobné štítky boli odstránené, zmenené alebo poškodené;
 - boli poškodené plomby alebo sú na nich viditeľné stopy manipulácie.
6. Pozor! Činnosti súvisiace s každodennou obsluhou výrobku, vyplývajúce medzi iným z užívateľskej príručky, Užívateľ vykonáva vlastnými silami a na vlastné náklady.

IV. Reklamačná procedúra

1. V prípade, ak Užívateľ objaví, že Výrobok nefunguje správne, ešte pred zložením reklamácie je povinný uistiť sa, či boli náležite vykonané všetky stanovené činnosti, predovšetkým tie uvedené v užívateľskej príručke.
2. Reklamácia musí byť podaná bezodkladne, najlepšie v priebehu 7 dní od dňa, v ktorom sa prejavila (objavila) chyba Výrobku. Užívateľ, ktorý nie je konzumentom v zmysle zákona z 23. apríla 1964 Občiansky zákonník, stráca práva vyplývajúce z tejto záruky v prípade, ak reklamáciu nepodá v priebehu 7 dní od dňa, v ktorom sa prejavila (objavila) chyba Výrobku.
3. Reklamáciu môžete podať medzi inými na mieste, v ktorom ste výrobok kúpili, v záručnom servise alebo poštou na adresu: DEDRA EXIM sp. z o.o., ul. 3 Maja 8, 05-800 Pruszków, Poľsko.
4. Užívateľ môže podať reklamáciu prostredníctvom formulára, ktorý je dostupný na webovej stránke www.dedra.pl. („Formulár podania reklamácie na základe udeleného záruky“).
5. Adresy záručných servisov v jednotlivých štátoch sú zverejnené na webovej stránke www.dedra.pl. V prípade, ak v danom štáte sa nenachádza záručný servis, odporúčame reklamovaný výrobok doručiť na adresu: DEDRA EXIM sp. z o.o. ul. 3 Maja 8, 05-800 Pruszków, Poľsko.
6. Vzhľadom na bezpečnosť Užívateľa, nefunkčný (chybný) výrobok sa v žiadnom prípade nesmie používať.
7. Pozor!!! Použitie nefunkčného (chybného) výrobku je nebezpečné pre

zdravie a život Uživatelių.

8. Povinnosti vyplývajúce z udelenej záruke budú vyplnené v lehote 14 pracovných dní počítajúc od dňa doručenia reklamovaného Výrobku Užívateľom.

9. Pred zaslaním reklamácie odporúčame reklamovaný Výrobok náležite očistiť. Odporúčame reklamovaný Výrobok dôkladne zabezpečiť pre prípadným poškodeniami počas prepravy (reklamovaný Výrobok odporúčame doručiť v originálnom obale).

10. Záručná lehota sa predlžuje o čas, počas ktorého Užívateľ následkom chyby (nefunkčnosti) výrobku, na ktorú sa vzťahovala záruka, nemohol Výrobok používať.

Záruka nevyklučuje, neobmedzuje a ani nepozastavuje právo Užívateľa (kupujúceho) na základe príslušných predpisov o ručení za chyby predanej veci.

V súlade s článkom 13 ods. 1 a 2 nariadenia Európskeho parlamentu a Rady (EÚ) 2016/679 z 27. apríla 2016 o ochrane fyzických osôb pri spracúvaní osobných údajov a o voľnom pohybe takýchto údajov, ktorým sa zrušuje smernica 95/46/ES, vás informujeme



1. Správcom vašich osobných údajov, ktoré ste uviedli vo formulári, je spoločnosť „DEDRA-EXIM Sp. z o.o.“ so sídlom v meste Pruszków na adrese: ul. 3 Maja 8, 05-800 Pruszków, Poľsko (ďalej len: „Správca“).
2. Vaše osobné údaje budú spracúvané výhradne s cieľom realizácie záručnej procedúry zariadenia, a to v súlade s článkom 6 ods. 1 písmeno b) všeobecného nariadenia o ochrane údajov (ďalej len: „GDPR“). Uvedenie osobných údajov je dobrovoľné, avšak nevyhnutné na realizáciu záručnej procedúry.
3. Vaše osobné údaje budú spracúvané počas posudzovania a realizácie záručnej procedúry, ako aj na archívne účely v prípade potreby obhajoby pred prípadnými nárokmi a požiadavkami voči Správcom, avšak nie dlhšie až do momentu premĺčania týchto nárokov a požiadaviek.
4. Vaše údaje môžu byť zverejnené výhradne len tým subjektom, ktoré spracúvajú tieto údaje v mene a pre Správca, a to na základe písomnej dohody o zverení spracúvania osobných údajov, tzn. firmy, ktoré okrem iného poskytujú technický servis, hostingové služby alebo obsluhu webových stránok, IT obsluhu, ako aj kuriérskym firmám. Dodávateľ Správca sú povinní zaručiť zabezpečenie údajov a splniť požiadavky platnej legislatívy ohľadne ochrany osobných údajov, a zverené osobné údaje nesmú byť používané na iné účely než tie, ktoré stanovuje dohoda uzatvorená so Správcom.
5. Vaše údaje nebudú spracúvané automatickým spôsobom, vrátane rôznych foriem profilovania, ani nebudú odovzdané do tretieho štátu/medzinárodnej organizácii.
6. Máte právo na prístup k vašim osobným údajom, ako aj právo na ich opravu, doplnenie, odstránenie, obmedzenie spracúvania, prenesenie údajov, podanie námietky, a to v ľubovoľnej chvíli.
7. Vo všetkých záležitostiach, ktoré súvisia so spracúvaním vašich osobných údajov Správcom, môžete sa na Správca obrátiť písomne na e-mailovú adresu: daneosobowe@dedra.pl.
8. Máte právo podať sťažnosť príslušnému dozornému orgánu, ktorý zodpovedá za dohľad nad ochranou osobných údajov

Turinys

1. Nuotraukos ir piešiniai
2. Prietaiso aprašas
3. Prietaiso paskirtis
4. Naudojimo apribojimai
5. Techniniai duomenys
6. Paruošimas darbui
7. Jungimas į tinklą
8. Prietaiso įjungimas
9. Prietaiso naudojimas
10. Einamieji naudojimo veiksmai
11. Atsarginės dalys ir reikmenys
12. Savarankiškas defektų pašalinimas
13. Produkto sudedamosios dalys
14. Informacija naudotojams apie elektros ir elektronikos prietaisų pašalinimą
15. Garantijos lapas

Originalios instrukcijos vertima

Atitikties deklaracija buvo pridėta prie instrukcijos kaip atskiras dokumentas. Atveju, kai nebus atitikties deklaracijos reikia susisiekti su Dedra Exim Sp. z o.o. Bendrosios saugumo sąlygos buvo pridėtos prie instrukcijos kaip atskira brošiūra.

 **ĮSPĖJIMAS** Perskaityti visus įspėjimus pažymėtus simboliu  ir visas instrukcijas. Žemiau pateiktų įspėjimų ir saugos nurodymų nesilaikymas, gali būti elektros srovės smūgio, gaisro ar sunkių sužalojimų priežastimi.
Išsaugoti visus įspėjimus ir instrukcijas ateičiai.

2. Prietaiso aprašas

Pav. A: Oro filtras; 2. Variklio gaubtas; 3. Jungiklis; 4. Rankenėlė; 5. Manometras; 6. Išėjimo vožtuvas; 7. Slėginis vamzdis; 8. Rezervuaras; 9. Gumininė pėdelė; 10. Išleidimo vožtuvas; 11. Ratukai.

Pav. B: Oro filtras; 2. Variklio gaubtas; 3. Jungiklis; 4. Rankenėlė; 5. Manometras; 6. Išėjimo vožtuvas; 7. Slėginis vamzdis; 8. Rezervuaras; 9. Gumininė pėdelė; 10. Ratukai.

3. Prietaiso paskirtis

Leidžiama naudoti įrenginį remonto ir statybos darbuose, remonto servisuose, mėgėjiškuose darbuose, jei yra laikomasi naudojimo sąlygų ir leistinų darbo sąlygų, nurodytų Naudojimo instrukcijoje.

Tepalinis kompresorius yra skirtas tiekti suspaustą atmosferinį orą naudojant atitinkamą įrangą (žiūr. skirsnį „Rekomenduojama įranga“) ir atlikti paprastus darbus, susijusius su prapūtimu (valymu), ratų pumpavimu, dažymu ir pan.

4. Naudojimo apribojimai

Prietaisas gali būti naudojamas vien tik pagal pateiktas "Priimtinas darbo sąlygos".

Darbu su kompresoriais yra rekomenduojami „PANSAM“ įrankiai, aprašyti skirsnyje „Rekomenduojama įranga“.

Savaiminiai pakeitimai mechaninei ir elektros statyboje, visi modifikavimai, naudojimo veiksmai, neaprašyti instrukcijoje bus traktuojami kaip neteisėti ir priveda prie staigaus garantijos teisės praradimo, o atitikties garantija praras galiojimą.

Naudojimas ne pagal naudojimo instrukcijos nuorodas ir paskirtį prives prie staigaus garantijos teisės praradimo.

Priimtinus darbo sąlygas Trumpalaikis darbo režimas S2 15 minučių Įrenginys gali būti naudojamas tik švariose, sausoje, gerai vėdinamose vietose ir uždaroje patalpoje su gerai veikiančia ventiliacija. Saugoti nuo drėgmės ir šalčio. Darbo temperatūrų diapazonas (5 + 40)°C

5. Techniniai duomenys

Model	A077020	A077030	A077060	A077070
Elektros variklis	jednofazovy indukcyjny			
Darbinė įtampa [V]	230			
Dažnis [Hz]	50			
Nominali variklio galia [W]	1500		2300	
Cilindrų skaičius	1		2	
Variklio sūkių skaičius [min]	2850			
Maksimalus pumpavimo slėgis [Bar]	8			
Oro rezervuaro talpa [L]	24	50		100
Talpos tipas	24FL	50FL	50VFL	100VFL
Aukščiausia darbo temperatūra [°C]	90			
Žemiausia darbo temperatūra [°C]	-10			
Gamintojo numeris	yra nurodytas ant talpos informacinės lentelės			
Pagaminimo metai	yra nurodytas ant talpos informacinės lentelės			
Svoris [kg]	27	30,5	43	55
Triukšmo emisija				
Garso galios lygis LWA [dB (A)]	96,	93	91,	91,2
Garso slėgio lygis LPA [dB (A)]	76,2	74	71,	71,2
Matavimo paklaida Kpa/Kwa [dB (A)]	3			
Apsauga nuo tiesioginės prieigos	IP X2			

Informacija apie triukšmą

Triukšmo sklaidimas buvo nustatytas pagal EN 1012-1, vertės pateikiamos aukščiau lentelėje.

 **DEMESIO** Triukšmas gali priversti prie klausos pažeidimo, darbo metu visada reikia naudoti klausos apsaugos priemones!

Triukšmas gali priversti prie klausos pažeidimo, darbo metu visada reikia naudoti klausos apsaugos priemones!

Deklaruojama bendra vertė: triukšmo buvo sumatuota pagal standartinę matavimo metodą ir gali būti panaudojama vieno su kitu įtaisų palyginimui. Pateiktas triukšmo palyginimas gali būti panaudojimas pirminė triukšmo grėsmės vertinimui.

Virpesių triukšmo lygis realaus įtaiso naudojimo metu, gali skirtis nuo deklaruojamų verčių, priklausomai nuo darbinį įrankių panaudojimo būdo, ypač pat nuo naudojamo įrankio rūšies, o taip pat nuo priemonių, saugančių operatorių nustatymo būtinumo. Kad tiksliai nustatyti grėsmę realiose naudojimo sąlygose, reikia atsižvelgti į visas operacinio ciklo dalis, į kurias taip pat įeina laikotarpiai, kuomet įtaisas yra išjungtas arba įjungtas, bet nėra naudojamas darbu.

6. Paruošimas darbui

 **DEMESIO** Aprašyti žemiau nurodyti veiksmai reikia atlikti išėjus iš lizdo kištuką.

Išėjus iš įpakavimo, tepalinį kompresorių reikia paruošti naudojimui.

Ratų ir guminio pado montavimas: (pav. C. 1)

Reikia pritvirtinti ratus, kurie yra neatsiejama įrenginio dalis. Ratų ašis reikia tvirtai susukti veržlėmis su gamintojo paruoštais kronšteinais. Įpakavime yra guminis padas, kurį reikia pritvirtinti prie kronšteino talpos apačioje.

Oro filtro montavimas: (pav. C. 2 ir C.2 a)

Žiūrint į kompresorių iš rankenos pusės, kairėje viršutinėje varomosios sistemos korpuso pusėje yra anga, kurioje reikia užmontuoti oro filtrą.

Oro filtrą (apvali juoda dėžutė) reikia įsukti į šią angą.

Tepalo talpos kamščio montavimas: (pav. C. 3 ir C. 3a)

Žiūrint į kompresorius iš galo, ant varomosios sistemos korpuso virš tepalo lygio rodiklio yra aklė.

Reikia ją pašalinti ir jos vietoje patalpinti tepalo talpos kamštį, kuris taip pat yra kompresoriaus komplekto dalis. Kamštis yra įspaudžiamas į angą.

⚠ DEMESIO PATIKRINTI TEPALO LYGĮ LANGELYJE (pav. C. 4).

Tepalo lygis turi būti didesnis, nei centrinis raudonas taškas langelyje.

Galiuja A077020 ir A077030

Prieš pajungiant įrenginį įsitikinti, ar tinklo įtampa atitinka vertę, nurodytą informacinėje lentelėje.

Elektrą įrenginiui tiekiantis tinklas turi būti atliktas iš mažiausiai 1,5 kv. mm skersmens vario vielos, eiti nuo 16A saugiklio ir atitikti visus saugos reikalavimus. Tinklą turi atlikti kvalifikuotas elektrikas. Naudojant ilgutuvus, reikia atkreipti dėmesį, kad vielos skersmuo būtų ne mažesnis nei 1,5 kv. mm. Elektros laidas turi būti sudėtas taip, kad darbo metu nebūtų jo pažeidimo rizikos. Nenaudoti pažeistų ilgutuvų. Periodiškai tikrinti maitinimo laido būklę. Netempti už maitinimo laido.

Galiuja A077060

Prieš pajungiant įrenginį, patikrinti, ar yra įjungta apsauga nuo perkrovos.

Prieš pajungiant įrenginį įsitikinti, ar tinklo įtampa atitinka vertę, nurodytą informacinėje lentelėje. Elektrą įrenginiui tiekiantis tinklas turi būti atliktas iš mažiausiai 2,5 kv. mm skersmens vario vielos, eiti nuo 16A dėslos saugiklio ir atitikti visus saugos reikalavimus. Tinklą turi atlikti kvalifikuotas elektrikas. Naudojant ilgutuvus, reikia atkreipti dėmesį, kad vielos skersmuo būtų ne mažesnis nei 2,5 kv. mm. Elektros laidas turi būti sudėtas taip, kad darbo metu nebūtų jo pažeidimo rizikos. Nenaudoti pažeistų ilgutuvų. Periodiškai tikrinti maitinimo laido būklę. Netempti už maitinimo laido.

7. Jungimas į tinklą

Prieš prietaiso prie elektros srovės prijungimo reikia įsitikinti, ar maitinimo įtampa atitinka vertėms pateiktoms prietaiso vardinėje lentelėje.

Maitinimo instaliacija turėtų būti atlikta pagal esminius reikalavimus, susijusius su elektros instaliacija ir pildyti saugaus naudojimo reikalavimus. Maitinimo laido minimalus skersmuo, o taip pat nominalios saugiklio vertės priklausomai nuo prietaiso galios yra pateikti žemiau nurodytoje lentelėje:

Prietaiso galia [W]	Minimalus laido skersmuo [mm ²]	Minimali C tipo saugiklio vertė [A]
1400÷2300	1,5	16

Visas elektros instaliacijos jungtis gali įrengti tik reikiama kvalifikaciją turintis elektrikas. Atveju, kai naudosite prailgintuvus, reikia atkreipti dėmesį, kad gyslos skersmuo nebūtų mažesnis negu reikalaujama (žr. lentelė).

Elektros laidą reikia išdėstyti tokiu būdu, kad darbo metu negręstų perpjovimas. Negalima naudoti pažeistų prailgintuvų. Periodiškai patikrinti maitinimo laido techninį stavį. Netraukti už maitinimo laido.

8. Prietaiso įjungimas

⚠ DEMESIO Prieš prietaiso įjungimą reikia būtinai atlikti veiksmus, aprašytus „Paruošimas darbu“ skyriuje

Ant įjungiklio ir slėgio sistemos korpuso, virš trišakio su dviem manometrais yra kompresoriaus išjungiklio mygtukas (raudonas mygtukas – žiūr. pav. C. 5). Pakeltas į viršų tiekia įtampą ir įjungia kompresoriaus variklio sistemą. Variklio sistema per pripildymo žarną ir atbulinį vožtuvą pradeda pumpuoti orą į rezervuarą. Slėgio jungtis yra gamintojo nustatyta į 8 barų slėgį. Jei kompresorius pasiekė šią slėgio vertę (maksimalus slėgis), tuomet slėgio jungtis išjungia elektros tiekimą ir kompresoriaus variklio sistemą, kompresorius nustoja pumpuoti orą į rezervuarą. Pasiekus 8 barų slėgį ir įtampai išsijungus, iš antgalio ir pripildymo žarnos per žarną pajungtą prie kontaktoriaus.

Sunaudojant orą (darbas su įranga) ir išuštinus rezervuarą iki gamintojo nustatyto minimumo (apie 5,5 baro), slėgio jungtis vėl įjungia įtampą ir kompresoriaus sistema pradeda pumpuoti orą į rezervuarą. Visas ciklas prasideda iš naujo.

Aukščiau aprašytas veikimo principas gali būti tik tuomet, kai įjungimo mygtukas yra visą laiką įjungtas, t. y. pozicijoje „JUNGTAS“ (arba pažymėtas „I“ ar „ON“). Operatorius bet kuriuo metu gali nutraukti ciklą nepriklausomai nuo slėgio rezervuare (taip pat, kai jis pasiekia nustatytą maksimumą, t. y. 8 barus). Norint nutraukti darbą, reikia paspausti įjungimo mygtuką į apačią į poziciją „IŠJUNGTAS“ (arba pažymėta „O“ ar „OFF“) – žiūr. pav. 5.

Siekiant padidinti operatoriaus saugumą, atvejams, kai slėgio jungtis nesuveiks, kompresorius turi saugumo vožtuvą (vožtuvą su ratu, esantį dešinėje trišakio su manometrais pusėje – žiūr. pav. C.6 poz. D).

⚠ DEMESIO Draudžiama reguliuoti slėgio jungtį ir keisti gamintojo nustatytus parametrus!

9. Prietaiso naudojimas

Prieš pradėdamas darbą, reikia patikrinti tepalo lygį kompresoriaus sistemoje. Tam skirtas langelis, esantis varomosios sistemos korpuse. Tepalo lygis turi būti didesnis, nei centrinis raudonas taškas langelyje (pav. C. 4).

Pernelyg žemas tepalo lygis padidina trintį kompresoriaus sistemoje ir gali tapti jos pažeidimo priežastimi. Esant pernelyg dideliame tepalo kiekiui, tepalas gali patekti į suspausto oro sistemą ir rezervuarą. Stabiliai pastatyti kompresorių darbo vietoje (žiūr. Leistinas darbo sąlygas ir Naudojimo saugos sąlygas) ir, jei reikia, taip išvynioti ilgutuvą, kad jis netrukdytų ir nesukeltų susklupimo pavojaus. Kompresorius turi du manometrus (pav. C. 6) ir su antgaliais įrangos pajungimui. Manometras, pažymėtas raide B, parodo turimą slėgį rezervuare. Pajungus įrangą prie antgalio, esančio po šiuo manometru, reikš darbu su pilna oro srove, kurią užtikrina maksimalus slėgis rezervuare.

Manometras, pažymėtas raide A, parodo operatoriaus reguliuojamą slėgį. Slėgio reguliavimo diapazonas – nuo 0 iki 8 barų. Slėgis yra reguliuojamas regulatoriumi, pažymėtu raide C. Sukant regulatoriaus rankeną C prieš laikrodžio rodyklę, slėgis išleidimo angoje (pajungimo mova po manometru A) sumažėja, o sukant pagal laikrodžio rodyklę, nustatomas didesnis slėgis. Pavyzdys: sukant regulatorių C į kairę ir žiūrint į manometrą A, nustatome 2 barų slėgį. Išleidimo angoje, t. y. pajungimo movoje po manometru A, visuomet

bus tiekiamas 2 barų slėgis. Būtina žinoti, kad nustačius maksimalų oro tiekimą, darbas yra trumpalaikis. Kuo mažesnis slėgis išleidimo angoje (t. y. paimamas), tuo ilgesnis efektyvus darbo laikas. Kompresorius turi spėti užpildyti rezervuarą, kad galėtų ilgiau palaikyti nustatytą oro slėgį. Gali būti taip, kad nustatytas slėgis yra pernelyg didelis, kad galima būtų užtikrinti ilgesnį kompresoriaus darbą su tokiu slėgiu. Reikia nutraukti darbą, kad rezervuaras vėl būtų pripildytas.

Norint užblokuoti regulatoriumi C nustatytą slėgį, reikia pasukti raudoną veržlę, esančią regulatoriaus ašyje, ir užblokuoti ją ant rankenos C.

Šalia manometro B yra saugumo vožtuvas, pažymėtas raide D. Iš vienos pusės jis apsaugo nuo galimos slėgio jungties avarijos ir, slėgiui rezervuare peržengus 8 barų ribą, saugos vožtuvas D išleis orą ir sumažins slėgį rezervuare. Šiuo vožtuvu galima greitai išleisti orą iš rezervuaro, tačiau tai reikia daryti, kai kompresorius yra išjungtas. Pakanka atsukti vožtuvo dangtelį D į kairę ir ištraukti jį pagal rodyklę C.6 pav. Talpykloje esantis oras bus pašalintas. Išuštinus talpyklą, reikia atliesti veržlę ir leisti, kad vožtuvo spyruoklė uždarytų sistemą, tada priveržti veržlę į dešinę.

Abu pajungimo antgaliai yra pritaikyti greitai įrangos pajungimui, be sriegio. Įrangos žarnos antgalį reikia įspausti į pajungimo movą, kol suveiks fiksuatorius. Kiekvieną įrangą pajungiamo, kai rezervuare nėra oro.

Naudojant kompresorių ir atitinkamą įrangą, galima atlikti pvz. tokias operacijas:

* Valymas suspaustu oru – prapūtimo pistoletas su skirtingais purkštukais

* Plovimas vandeniui, nafta ir pan. – plovimo pistoletas

* Dažymas – purškimo pistoletas

* Automobilių ratų pripūtimas – pripūtimo pistoletas

Įranga yra pajungiama naudojant skirtingo ilgio lanksčias vinilines žarnas. Rekomenduojama įranga yra išvardyta tolesnėje Naudojimo instrukcijos dalyje.

10. Einamieji naudojimo veiksmai

⚠ DEMESIO Visus naudojimo veiksmus reikia atlikti išėmus iš lizdo kištuką.

Reguliariai, prieš kiekvieną įjungimą, reikia patikrinti tepalų lygį.

Po pirmų 100 darbo valandų reikia pakeisti tepalus naujais, kaip yra parodyta pav. C. 7. Norint pakeisti tepalus, reikia išimti tepalų talpos kamštį (1 žingsnis) ir, naudojant 24 raktą modelyje A077060 arba 10 raktą modelyje A077020/30, atsukti bei išimti tepalo lygio matuoklį (2 žingsnis). Palenkinti kompresorius, kad tepalai lengvai ištekėtų iš sistemos (3 žingsnis). Varžto įsukimo vietą nuvalyti nuo tepalų likučių ir vėl atsargiai jį užsukti naudojant raktą (4 žingsnis).

Įpilti naujus tepalus per angą, uždaroma kamščiu (5 žingsnis). „PANSAM“ kompresoriuje rekomenduojama naudoti „PANSAM“ A531001 tipo tepalus arba kitus, kurių kokybė yra identiška. Įdėti tepalo talpos kamštį. Tepalus kompresoriuje reikia keisti kas 500 darbo val. (išskyrus pirmą keitimą po 100 darbo val.). Procedūra identiška, kaip aprašyta aukščiau. Sistemoje telpa apie 250 ml tepalų.

Jei kompresorius neveikė 500 val., o tepalų langelyje yra pernelyg mažas tepalų kiekis, reikia įpilti tepalų be jų keitimo. Teisingas tepalų lygis yra parodytas pav.

4. Kas 120 darbo valandų reikia patikrinti saugos vožtuvo veikimą (pav. C. 6, poz. D ir aprašymas 6 psl.) nuleidžiant jo pagalbą orą iš rezervuaro. Reguliariai reikia kontroliuoti oro filtro užteršimo laipsnį (pav. C. 2). Naudojant kompresorių dulktose ir nešvariose patalpose, oro filtras užsiteršia, todėl kompresorius susidėvi daug greičiau. Filtrą reikia valyti kaskart po 300 valandų. Nuimti oro filtrą (išsukti jį). Atjungti dalį su sriegiu ir išimti filtro turinį (kempinė). Filtro vidų geriausia valyti suspaustu oru arba nuplauti vandeniui ir nusausinoti (draudžiama montuoti šlapią filtrą). Sausą įdėti į filtro korpusą ir uždaryti fiksuatoriais. Vėl užmontuoti kompresoriuje. Filtrus pakeisti naujais priklausomai nuo kompresoriaus eksploatavimo intensyvumo, tai reikia atlikti visuomet, kai yra keičiami tepalai. Kasdien reikia išpilti vandenį iš kondensato talpos. Vandens iš rezervuaro šalinimas atliekamas naudojant išleidimo vožtuvą, parodytą pav. 8. Išleisdamas orą iš rezervuaro ir palikęs jame maždaug 0,5 baro slėgį, reikia atsukti vožtuvo varžtą, pažymėtą pav. C. 8. Sukant prieš laikrodžio rodyklę, lėtai atidaryti vožtuvą ir nuleisti orą bei vandens likučius. Nuleisdamas vandenį, reikia vėl užsukti nuleidimo vožtuvą. Niekuomet neatsukti šešiakampio vožtuvo varžto, esančio virš varžto. Palaikyti kompresoriaus švarą, neleisti, kad jis būtų pernelyg nešvarus.

Apžiūras ir priežiūros darbus reikia planuoti ir atlikti atitinkamai su tuo, kaip yra nurodyta įstatymuose, pagal lokalizaciją ir įrenginio eksploatavimą. Kontrolės organai gali pareikalauti parodyti atitinkamą dokumentaciją.

Rekomenduojama įranga:

„PANSAM“ rekomenduoja naudoti su kompresoriais šią įrangą:

A533082 – lanksti, spiralinė žarna su greita jungtimi – ilgis 15 m.

A533081 – lanksti, spiralinė žarna su greita jungtimi – ilgis 10 m.

A533080 – lanksti, spiralinė žarna su greita jungtimi – ilgis 5 m.

A533070 – apatinis dažymo pistoletas

A533060 – viršutinis dažymo pistoletas

A533050 – pripūtimo pistoletas su manometru

A533040 – plovimo pistoletas

A533031 – ilgas prapūtimo pistoletas

A533030 – trumpas prapūtimo pistoletas

A533020 – 6-į priedų kompleksas

A533010 – 5-į priedų kompleksas

Darbo metu reikia žinoti, kad sunaudojamo oro kiekis priklauso nuo naudojamų priedų. Dėl pernelyg didelio oro sunaudojimo, kuris viršija galimybę pripildyti rezervuarą pildymo sistemos pagalba, sumažės slėgis sistemoje, slėgis bus parodytas ant manometro.

11. Pakeičiamos dalys ir priedai

Kad pirkti atsargines dalis ir aksesuarus reikia susisiekti su Dedra Exim servisu. Kontaktiniai duomenys duomenys yra 1 instrukcijos puslapyje.

Atsarginių dalių užsakymo metu prašome pateikti serijos numerį, patalpintą vardinėje lentelėje, o taip pat dalies išmontavimo piešinio numerį.

Garantinio laikotarpio galiojimo metu taisymai yra atliekami pagal taisykles pateikiamas garantijos lape. Reklamuojamą produktą prašome pateikti taisymui pirkimo vietoje (pardavėjas įsipareigoja priimti reklamuojamą produktą), nusiųsti į servisą esantį arčiausiai gyvenamosios vietos (servisų skaičius www.dedra.pl) arba siųsti į Dedra Exim centrinį servisą. Maloniai prašome pridėti garantinę kortelę. Pasibaigus garantijos laikotarpiui taisymus atlieka centrinis servisas. Pažeistą produktą reikia siųsti į servisą (siuntimo išlaidas padengia vartotojas).

Garantinis lapas

na
[Tepalinis kompresorius]

Katalogo Nr: A077020/A077030/A077060/A077070

Partijos numeris:

(toliau – Produktas)

Produkto pirkimo data:

12. Savarankiškas defektų pašalinimas

⚠ DEMESIO Prieš pradėdami savarankišką defektų pašalinimą, reikia išjungti prietaisą iš elektros maitinimo.

Problema	Priežastis	Sprendimas
Neveikia variklio sistema	Maitinimo kabelis yra blogai prijungtas ar pažeistas	Giliau įkišti kištuką į rozetę, patikrinti maitinimo laidą
	Rozetėje nėra įtampos	Patikrinti įtampą rozetėje ir patikrinti, ar nesuveikė saugiklis
	Sugedo įjungiklis	Pakeisti išjungiklį nauju
Variklio sistema veikia netolygiai, perkaista	Pernelyg žemas tepalų lygis	Papildyti kompresoriaus tepalus
	Užsiteršęs stūmoklis cilindro įvorėje	Atiduoti prietaisą servisui.
Kompresorius veikia garsiai, vibruoja	Atsipalaidavo pajungtos dalys	Patikrinti apsaugas – prisukti, patikrinti, ar kompresorius stovi stabiliai – pataisyti
	Pernelyg žemas tepalų lygis	Papildyti kompresoriaus tepalus
Sistemoje nedidėja slėgis, sunkiai tiekiamas oras	Užsiteršęs oro filtras	Nuvalyti oro filtrą
	Nesandarus pajungimas	Patikrinti įrangos pajungimą
	Lėtai veikia variklio sistema	Papildyti tepalus, patikrinti įtampą
	Sugedo stūmoklis, susidėvėję žiedai	Atiduoti prietaisą servisui.
Pernelyg didelis tepalų sunaudojimas, keičiasi tepalų lygis	Įškilo tarpiklis	Pakeisti
	Susidėvėję stūmoklio žiedai	Pakeisti
	Kondensacija tepalų rezervuare	Nuvalyti, pakeisti tepalus
Nėra slėgio reguliavimo išėjime	Pažeista jungties membrana	Atiduoti prietaisą servisui.
	Pažeistas vožtuvas	Pakeisti

13. Produkto sudedamosios dalys

Kartu su kompresoriumi įpakavime yra:

A077020:

1. Ratai – 2 vnt.; 2. Įsriegtas ratų montavimo kaištis – 2 vnt.; 3. Ratų tvirtinimo veržlė – 2 vnt.; 4. Tarpiklių komplektas; 5. Guminis padas – 1 vnt.; 6. Tepalų talpos kamštis – 1 vnt.; 7. Oro filtras - 1 vnt.;

A077030/A077060:

1. Ratai – 2 vnt.; 2. Įsriegtas ratų montavimo kaištis – 2 vnt.; 3. Ratų tvirtinimo veržlė – 2 vnt.; 4. Tarpiklių komplektas; 5. Guminis padas – 2 vnt.; 6. Tvirtinimo veržlė – 2 vnt.; 7. Tepalų talpos kamštis – 1 vnt.;

8. Oro filtras - 2 vnt

14. Informacija naudotojams apie sunaudotos įrangos utilizavimą (taikoma namų ūkiams)

 Ant gaminių arba pridedamuose dokumentuose nurodytas simbolis rodo, kad sugedusios elektros ar elektroninės įrangos negalima išmesti kartu su buitinėmis atliekomis. Jei norite atsikratyti, pakartotinai panaudoti ar utilizuoti komponentus, teisinga juos nuvežti į specializuotą surinkimo punktą, kur jie bus priimti nemokamai. Informaciją apie naudotos įrangos surinkimo vietas teikia vietos valdžios institucijos, pvz., savo interneto svetainėse.

Teisingas produkto utilizavimas padeda išsaugoti gamtos išteklius ir išvengti neigiamų padarinių žmonių sveikatai ir aplinkai, galinčių atsirasti dėl produkto esančių potencialiai pavojingų medžiagų, mišinių ir sudedamųjų dalių. Už netinkamą atliekų šalinimą gresia baudos pagal atitinkamus vietos teisės aktus.

ES šalių naudotojai: Jei norite išmesti elektros ar elektroninę įrangą, kreipkitės į artimiausią prekybos vietą arba tiekėją, kuris jums suteiks daugiau informacijos. Šalinimas ne Europos Sąjungos šalyse: Šis simbolis taikomas tik Europos Sąjungos šalims. Jei norite išmesti šį gaminį, kreipkitės į vietos valdžios institucijas arba pardavėją dėl tinkamo šalinimo būdo.

Pardavėjo antspaudas

Pardavėjo parašas ir data:

Vartotojo pareiškimas:

Patvirtinu, kad buvau informuotas apie garantijos sąlygas ir taisyklių, išvardytų Naudojimo instrukcijoje ir Garantiniame lape, nepaisymo pasekmes. Šios garantijos sąlygos yra man žinomos, ką patvirtinu savo parašu:

.....

data ir vieta

.....

vartotojo parašas

I. Atsakomybė už Produktą:

1. Garantijos suteikėjas – „DEDRA EXIM“ Sp. z o.o. su būstine adresu: ul. 3 Maja 8, 05-800 Pruškuvas, KRS 0000062517, Varšuvos apylinkės teismas, Valstybinio teismo registro XIV ūkinis skyrius, Mokesčių mokėtojo kodas 527-020-49-33, Įstatinis kapitalas: 100 980,00 PLN.

2. Šiame Garantiniame lape nurodytomis sąlygomis Garantijos suteikėjas suteikia garantiją Produktui iš Garantijos suteikėjo asortimento.

3. Garantijos pagrindu atsakomybė yra priimama tik už defektus, esančius Produkte jo išdavimo Vartotojui metu.

4. Garantijos pagrindu Vartotojas gauna teisę nemokamai suremontuoti Produktą, jei defektas buvo aptiktas garantijos galiojimo metu. Apie Produkto remonto būdą (remonto atlikimo metodą) sprendžia Garantijos suteikėjas. Jei Garantijos suteikėjas nuspręstų, kad remontas yra neįmanomas, Garantijos suteikėjas pasiūkia sau teisę pakeisti elementą su defektu arba visą Produktą kitu, veikiančiu teisingai, sumažinti Produkto kainą arba anuliuotu sutartį.

5. Vartotojo, kuris pagal 1964 m. balandžio 23 d. Civilinį kodeksą nėra laikomas vartotoju, atveju Garantijos suteikėjo atsakomybė dėl kompensacijos, susijusi su šia garantija ir (arba) jos sudarymu ir vykdymu, nepriklausomai nuo formos, yra apribota iki maksimaliai Produkto su defektu vertės.

II. Garantijos laikotarpis

Produkto elementai, kuriems veikia garantija	Garantinės apsaugos trukmė
Tepalinis kompresorius	24 mėnesiai, skaičiuojant nuo Produkto pirkimo datos, nurodytos šiame Garantiniame lape

III. Naudojimosi garantija sąlygos

1. Vartotojas privalo pateikti užpildytą Produkto Garantinį lapą ir Produkto pirkimą patvirtinantį dokumentą (pvz. kasos čekis, sąskaita-faktūra ir pan.). Tam, kad pretenzijos nagrinėjimo procesas vyktų sklandžiai, rekomenduojama, kad Vartotojas kartu su Produktu perduotų visus elementus, nurodytus „Komplektacijos sąraše“, esančiame Naudojimo instrukcijoje.

2. Vartotojas privalo laikytis Naudojimo instrukcijoje ir Garantiniame lape nurodytų rekomendacijų.

3. Garantija galioja tik Lenkijos Respublikos ir ES teritorijoje.

4. Garantija neapima Produkto defektų, atsiradusių dėl to, kad:

a. Vartotojas nesilaikė sąlygų, nurodytų Naudojimo instrukcijoje, ypač susijusių su teisingu naudojimu, priežiūra ir valymu;

b. Vartotojas naudojo priežiūros ar valymo priemones, neatitinkančias sąlygas nurodytas Naudojimo instrukcijoje;

c. Vartotojas netinkamai sandėliavo ir transportavo Produktą;

d. Vartotojas savarankiškai keitė ir (arba) modifikavo Produktą, negavęs Garantijos suteikėjo sutikimo;

e. Vartotojas naudojo Produkte eksploatacines medžiagas, neatitinkančias Naudojimo instrukcijos sąlygų

5. Vartotojas, kuris pagal 1964 m. balandžio 23 d. Civilinį kodeksą nėra laikomas vartotoju, praranda garantiją Produktui, jei:

- Vartotojas pašalino, pakeitė arba sugadino serijos numerius, datas ir informacines lenteles;

- Vartotojas pažeidė plombas arba ant jų matosi Vartotojo veiksmų pėdsakai.

6. Dėmesio! Veiksmus, susijusius su kasdieniu Produkto aptarnavimu, nurodytu pvz. Naudojimo instrukcijoje, Vartotojas atlieka pats ir savo sąskaita.

IV. Pretenzijos pateikimo procedūra:

1. Pastebėjus, kad Produktas veikia neteisingai, prieš pateikiant pretenziją, reikia įsitikinti, kad visi veiksmai, aprašyti Naudojimo instrukcijoje, buvo atlikti teisingai.

2. Pretenziją rekomenduojama pateikti nedelsiant, geriausiai per 7 dienas nuo Produkto defekto aptikimo. Vartotojas, kuris pagal 1964 m. balandžio 23 d. Civilinį kodeksą nėra laikomas vartotoju, praranda garantiją Produktui, jei nepateikia pretenzijos per 7 dienas.

3. Pretenziją galima pateikti pvz. Produkto pirkimo punkte, garantiniame servise arba raštu adresu: „DEDRA EXIM“ Sp. z o. o., ul. 3 Maja 8, 05-800 Pruškuvas.

4. Vartotojas gali pateikti pretenziją, pasinaudodamas blanku, kuris yra internetinėje svetainėje: www.dedra.pl (Pretenzijos garantiniame laikotarpyje pateikimo forma).

5. Garantinių servisų atskirose šalyse adresai yra nurodyti svetainėje: www.dedra.pl. Jei konkrečioje šalyje nebūtų garantinio serviso, pretenzijas dėl

garantijos rekomenduojama siųsti adresu: „DEDRA EXIM“ Sp. z o. o., ul. 3 Maja 8, 05-800 Pruskuvas, Lenkija.

6. Majac Dėl Vartotojo saugumo draudžiama naudoti Produktą su defektais.

7. Dėmesio!!! Produkto su defektas naudojimas kelia pavojų Vartotojo sveikatai ir gyvybei.

8. Veiksmi, susiję su garantija, bus atlikti per 14 darbo dienų skaičiuojant nuo Produkto, dėl kurio yra pateikiama pretenzija, pristatymo dienos.

9. Prieš pristatant Produktą, dėl kurio yra pateikiama pretenzija, rekomenduojama jį nuvalyti. Produktą, dėl kurio yra pateikiama pretenzija, reikia kruopščiai supakuoti, kad jis būtų apsaugotas nuo pažeidimų transporto metu – rekomenduojama pristatyti produktą originalioje pakuotėje.

10. Garantijos laikotarpis yra pratęsiamas tiek, kiek Vartotojas negalėjo juo naudotis dėl garantijos apimto defekto.

Gwarancja Ši garantija neriboja, neišskiria bei nesustabdo Vartotojo teisių dėl parduotos prekės neatitikimo arba prekės defekto.

Vadovaudamiesi 2016 m. balandžio 27 d. Europos Parlamento ir Tarybos reglamento (ES) 2016/679 dėl fizinių asmenų apsaugos tvarkant asmens duomenis ir dėl laisvo tokių duomenų judėjimo ir kuriuo panaikinama Direktyva 95/46/EB 13 straipsnio 1 ir 2 dalimis, informuojame, kad

- Formoje pateiktų jūsų asmens duomenų valdytojas yra DEDRA-EXIM sp. z o.o., kurios registruota buveinė yra Pruszkowe, 3 Maja g. 8, 05-800 Pruszkow (toliau: "Administratorius").
- Jūsų duomenys bus tvarkomi tik siekiant atlikti prietaiso garantijos procedūrą pagal Bendrojo duomenų apsaugos reglamento 6 straipsnio 1 dalies b punktą (toliau: „BDAR“) Duomenys teikiami savanoriškai, tačiau jie būtini garantijos procedūrai
- Jūsų duomenys bus tvarkomi garantijos procedūros vykdymo nagrinėjimo laikotarpiu ir archyvuojami tikslais, jei prireiktų apsiginti nuo galimų pretenzijų Administratoriui, bet ne ilgiau nei iki tol, kol joms įvyks senaties terminas.
- Jūsų duomenys gali būti atskleisti tik tiems subjektams, kurie tvarko duomenis duomenų administratoriaus vardu pagal rašytinę asmens duomenų tvarkymo pavidimo sutartį, teikiančią: technines paslaugas, hosting'o ar interneto svetainės priežiūros paslaugas, IT paslaugas, kurjerių paslaugas. Administratoriaus tiekėjai privalo užtikrinti duomenų saugumą ir laikytis galiojančių teisės aktų reikalavimų, susijusių su asmens duomenų apsauga, ir negali naudoti patikėtų asmens duomenų kitais nei sutartyje su Administratoriumi nurodytais tikslais.
- Jūsų duomenys nebus tvarkomi automatizuotomis priemonėmis, įskaitant profiliavimą, ir nebus perduodami trečiajai šaliai / tarptautinei organizacijai.
- Bet kuriuo metu turite teisę susipažinti su savo duomenų turiniu ir teisę ištaisyti, ištrinti, apriboti duomenų tvarkymą, teisę į duomenų perkėlimumą, teisę prieštarauti bet kuriuo metu.
- Visais klausimais, susijusiais su administratoriaus atliekamu jūsų asmens duomenų tvarkymu, galite kreiptis šiuo el. pašto adresu: daneosobowe@dedra.pl.;
- Turite teisę pateikti skundą tinkamai duomenų apsaugos institucijai;



Satura rādītājs

- Attēli un zīmējumi
- Ierīces apraksts
- Ierīces pielietojums
- Lietošanas ierobežojumi
- Tehniskie dati
- Sagatavošana darbībai
- Pieslēgšana tīklam
- Ierīces ieslēgšana
- Ierīces lietošana
- Tekošas tehniskas apkopes darbības
- Rezerves daļas un piederumi
- Patstāvīga avāriju novēršana
- Produkta sastāvdaļas
- Informācija lietotājiem par elektrisku un elektronisku iekārtu likvidēšanu
- Garantijas karte

Originālās instrukcijas tulkojums

Atbilstības deklarācija ir pievienota instrukcijai kā atsevišķs dokuments. Atbilstības deklarācijas neesamības gadījumā sazinieties ar uzņēmumu Dedra Exim Sp. z o.o.

Vispārīgjie drošības noteikumi ir pievienoti instrukcijai kā atsevišķa brošūra.

 **BRĪDINĀJUMS.** Izlasiet visus brīdinājumus, kas apzīmēti ar simbolu,  un visas instrukcijas. Zemāk norādīto brīdinājumu un drošības norādījumu neievērošana var kļūt par elektrošoka, ugunsgrēka vai smagu traumu iemeslu. **Saglabājiet visus brīdinājumus un instrukcijas turpmākajai lietošanai.**

2. Ierīces apraksts

Att. A: 1. gaisa filtrs; 2. dzinēja pārsegs; 3. slēdzis; 4. rokturis; 5. manometrs; 6. izejas vārsts; 7. sūkņēšanas šļūtene; 8. tvertne; 9. gumijas kājiņa; 10. nolaišanas vārsts; 11. Riteņi

Att. B: 1. gaisa filtrs; 2. dzinēja pārsegs; 3. slēdzis; 4. rokturis; 5. manometrs; 6. izejas vārsts; 7. sūkņēšanas šļūtene; 8. tvertne; 9. gumijas kājiņa; 10. riteņi

3. Ierīces pielietojums

Elļas kompresori ir paredzēti atmosfēriska gaisa saspiešanai un pēc attiecīgu aksesuāru lietošanas (sk. nodaļu Ieteicami aksesuāri) var būt lietoti vienkāršos darbos, kas savienoti ar izpūšanu (tīrīšanu), mazgāšanu, riteņu iepumpēšanu, krāsošanu utt.

Pielaujam iekārtas izmantošanu remonta-būvniecības darbos, remonta rūpnīcās, amatieru darbos, ja vienlaikus būs ievēroti lietošanas nosacījumi un pielaujami darba apstākļi, noteikti lietošanas instrukcijā.

4. Lietošanas ierobežojumi

Ierīci var lietot tikai atbilstoši tālāk sniegtajiem „Pielaujamiem darba apstākļiem”.

Aksesuāri, kuru rekomendē PANSAM darbam ar kompresoru, ir aprakstīti Rekomendēti aksesuāri punktā.

Patvalīgas izmaiņas mehāniskajā un elektriskajā uzbūvē, visādas modifikācijas, apkalpošanas darbības, kas nav aprakstītas instrukcijā, tiek uzskatītas par nelikumīgām un noved pie tūlītējās garantijas tiesību zaudēšanas un atbilstības deklarācijas spēka zaudēšanas.

Ierīces lietošana, kas neatbilst pielietojumam vai lietošanas instrukcijai, noved pie tūlītējās garantijas tiesību zaudēšanas.

<p>Pielaujamie darba apstākļi Pagaidāms darbs S2 15 minūtes Ierīce var būt lietota tikai slēgtās telpās, ar pareizi funkcionējošu ventilāciju. Sargāt no mitruma un sala. Darba temperatūras diapazons (5 ± 40)°C.</p>

5. Tehniskie dati

Model	A077020	A077030	A077060	A077070
Elektrisks dzinējs	jēdnofazowy indukcyjny			
Darba spriegums [V]	230			
Frekvence [Hz]	50			
Nominālā dzinēja jauda [W]	1500	2300		
Cilindru skaits	1	2		
Dzinēja apgrozības ātrums [min]	2850			
Maksimāls spiešanas spiediens [Bar]	8			
Gaisa tvertnes tilpums [L]	24	50	100	
Tvertnes veids	24FL	50FL	50VFL	100
Maksimāla darba temperatūra [°C]	90			
Minimāla darba temperatūra [°C]	-10			
Rūpnieciskais numurs	atrodas uz tvertnes nominālas tabuliņas			
Izlaiduma gads	atrodas uz tvertnes nominālas tabuliņas			
Svars [kg]	27	30,5	43	55
Trokšņa līmenis				
Skaņas jaudas līmenis LWA [dB (A)]	96,	93	91,	91,2
Skaņas spiediena līmenis LPA [dB (A)]	76,2	74	71,	71,2
Mērijuma nedrošums Kpa/Kwa [dB (A)]	3			
Aizsardzība no tiešas pieejas	IP X2			

Informācijas par troksni

Trokšņa emisija ir noteikta atbilstoši EN 1012-1, vērtības ir norādītas iepriekš sniegtajā tabulā.

 **UZMANĪBU** Trokšnis var novest pie dzirdes bojāšanas. Darba laikā vienmēr lietojiet dzirdes aizsardzības līdzekļus!

Deklarētā kopējā trokšņa emisijas vērtība ir izmērīta, izmantojot standarta testa metodu, un var tikt izmantota, lai salīdzinātu vienu ierīci ar otru. Norādītais trokšņa līmenis var tikt izmantots arī pakļautības trokšņa iedarbībai iepriekšējai novērtēšanai. trokšņa līmenis faktiskās ierīces lietošanas laikā var atšķirties no deklarētajām vērtībām atkarībā no darba instrumentu izmantošanas veida, jo īpaši no apstrādājama priekšmeta veida un nepieciešamības noteikt līdzekļus, kuru mērķis ir nodrošināt lietotāja aizsardzību. Lai precīzi novērtētu iedarbību faktiskajos lietošanas apstākļos, ir jāņem vērā visas darbības cikla daļas, kas aptver arī periodus, kad ierīce ir izslēgta vai ir ieslēgta, bet netiek izmantota darbam.

6. Sagatavošana darbībai

 **UZMANĪBU** Veicot visas darbības, kontaktakšai ir jābūt atslēgtai no kontaktligzdas.

Elļas kompresoram pēc noņemšanas no iepakojuma ir nepieciešama kāda sagatavošana.

Riteņu un gumijas pēdu montāža: (zīm. C.1)

Uzstādīt braukšanas riteņus, kuri ir ierīces apgādes integrālā daļa. Riteņu skrūves (ass) pēc savienošanas ar rūpnieciski sagatavotiem balstiem uz tvertnes pieskrūvēt ar uzgriežņiem. Iepakojumā atrodas gumijas pēda, kuru ir nepieciešami novietot balsteņa caurumā tvertnes apakšējā daļā.

Gaisa filtra montāža: (zīm. C.2 un C. 2a)

Skatot uz kompresoru no roktura puses, no piedziņas bloka kreisās puses, apakšā, atrodas caurums paredzēts gaisa filtra uzstādīšanai. Gaisa filtru (apaļa melna burka) ieskrūvējiet caurumā.

Elļas ievēšanas vāciņa montāža: (zīm. C.3 un C.3a)

Skatot uz kompresoru no mugurpusi, uz piedziņas bloka korpusa virs elļas rādītāja atrodas aizbāznis. Noņemot to un tajā vietā uzstādot elļas ievēšanas vāku, kas ir kompresora aksesuāru daļa. Vāciņu iespiediet caurumā.

UZMANĪBU Pārbaudīt elļas līmeni caur skatlogu (zīm. C.4).

Elļas līmenis jābūt augstāks nekā skatloga centrālais sarkans punkts.

Attiecās modeļiem A077020 un A077030

Pirms ierīces pieslēgšanas pārbaudīt, vai elektroapgādes spriegums ir vienāds ar rādītām indikācijas tabulā.

Ierīces barošanas instalācija jāveic no vara vadiem ar minimālo šķērsgriezumu vismaz 1,5 mm², jābūt pārvadīta no 16A drošinātāja un jāievēro lietošanas drošības norma. Instalāciju var veikt tikai kvalificēts elektromontieris. Pagarinātāja lietošanas gadījumā pārbaudīt, lai vada griezum nebūtu mazāks nekā 1,5 mm². Elektrības vadu novietot tā, lai darba laikā nevarētu to pārgriezt. Nelietot sabojāto pagarinātāju. Periodiski pārbaudīt elektrības vada tehnisko stāvokli. Nedrīkst vilkt elektrības vadu.

Attiecās A077060

Pirms iekārtas pieslēgšanas pārbaudīt, vai aizsardzība pret pārslogojuma ir piespiesta.

Nedrīkst izmantot kabeļus ar pārveidotu kontaktdakšu.

Ierīces barošanas instalācija jāveic no vara vadiem ar minimālo šķērsgriezumu vismaz 2,5 mm², jābūt pārvadīta no 16A drošinātāja ar kavēšanas raksturu un jāievēro lietošanas drošības norma. Instalāciju var veikt tikai kvalificēts elektromontieris. Pagarinātāja lietošanas gadījumā pārbaudīt, lai vada griezum nebūtu mazāks nekā 1,5 mm². Elektrības vadu novietot tā, lai darba laikā nevarētu to pārgriezt. Nelietot sabojāto pagarinātāju. Periodiski pārbaudīt elektrības vada tehnisko stāvokli. Nedrīkst vilkt elektrības vadu.

7. Pieslēgšana tīklam

Pirms ierīces pieslēgšanas elektrības avotam pārliecinieties, ka barošanas spriegums atbilst nominālajai vērtībai, kas norādīta datu plāksnītē.

Barošanas sistēmai ir jābūt izpildītai atbilstoši pamatprasībām attiecībā uz elektriskajām sistēmām un jāatbilst lietošanas drošības prasībām. Barošanas kabeļa minimālā šķērsgrauze un nominālās drošinātāja vērtības parametri atkarībā no ierīces jaudas ir norādīti tālāk sniegtajā tabulā:

Ierīces jauda [W]	Vada minimālais šķērsgriezums [mm ²]	C tipa drošinātāja minimālā vērtība [A]
1400+2300	1,5	16

Sistēma ir jāizpilda elektriskām ar atbilstošu kvalifikāciju. Izmantojot pagarinātājus pievienot uzmanību tam, lai dzīslas šķērsgrauze nebūtu mazāka par tabulā norādīto. Novietojiet elektrisko kabeli tā, lai darbības laikā tas nebūtu pakļauts pārgriešanas riskam. Neizmantojiet bojātus pagarinātājus.

Periodiski pārbaudiet barošanas kabeļa tehnisko stāvokli. Nevelciet aiz barošanas kabeļa.

8. Ierīces ieslēgšana

UZMANĪBU Pirms ierīces iedarbināšanas ir obligāti jāveic darbības, kas aprakstītas nodajā "Sagatavošana darbībai".

Uz ieslēdzēja kompleksa un spiediena savienotāja korpusa, virs T-gabala ar diviem manometriem atrodas kompresora ieslēgšanas poga (sarkana beciņa - sk. zīmējumu Nr. C.5). Tā pacelšana uz augšu pados strāvu un iedarbinās kompresora piedziņas kompleksu. Piedziņas komplekss sāks pumpēt gaisu uz tvertni caur uzpildīšanas vadu un atpakaļēju vārstu. Spiediena savienotājs ir uzstādīts un noregulēts rūpnieciski uz 8 bar spiedienu. Gadījumā, kad kompresors izveido šādu spiedienu (maksimāls spiediens), spiediena savienotājs atslēgs strāvu un kompresora piedziņas komplekss pārtrauks gaisa pumpēšanu tvertnē. Pēc 8 bāru spiediena sasniegšanas un strāvas atslēgšanas galviņa un uzpildīšanas vads tiks iztukšoti caur vadu, pieslēgtu pie kontaktora. Gaisa patērēšanas laikā (darbs ar aksesuāriem) un tvertnes iztukšošanas laikā līdz rūpnieciski noteiktam minimālam spiedienam (ap 5,5 bāriem), spiediena savienotājs atkal ieslēgs strāvu un kompresora piedziņas komplekss sāks pumpēt gaisu tvertnē. Kompresijas cikls ir uzsākts no jaunas.

Iepriekšminēts darbības princips attiecas situācijai, kad ieslēdzēja poga ir visu laiku pacelta, t.i. IESLĒGTĀ pozīcijā (apzīmēta ar I vai ON). Operators var pārtraukt kompresijas ciklu jebkurā laikā, neatkarīgi no tvertnes spiediena (arī laikā, kad tvertnē nav maksimāla spiediena, t.i. 8 bari). Lai pārtrauktu darbu, pietiek ieslēdzēja pogu piespiest uz apakšu līdz IZSLĒGTĀ pozīcijai (apzīmētai ar O vai OFF) - sk. zīmējumu Nr. C.5).

Operatora drošībai, gadījumā, kad spiediena savienotājs nestrādā, kompresors ir apgādāts ar drošības vārstu (vārsts ar gredzenu, T-gabala ar manometriem labajā pusē - sk. zīmējumu Nr. C.6, pozīcija D).

UZMANĪBU Uzmanību nedrīkst regulēt spiediena savienotāju un mainīt rūpniecisku iestādīšanu!

9. Ierīces lietošana

Pirms darba uzsākšanas pārbaudiet elļas līmeni kompresora piedziņas kompleksā. Līmeņa pārbaude ir iespējama ar skatlogu uz piedziņas kompleksa korpusa. Elļas līmenis jābūt augstāks nekā skatloga centrālais sarkans punkts (zīm. C.4).

Pārāk zems elļas līmenis paaugstina beršanu kompresora piedziņas kompleksā un var to bojāt. Pārāk augsts elļas līmenis var ierosināt elļas nokļūšanu saspiesta gaisa sistēmā vai tvertnē. Stabili uzstādi kompresoru darba vietā (sk. Pieļaujamos darba noteikumus vai Lietošanas drošību) un, ja nepieciešami, novietot pagarināšanas vadu tā, lai nevarētu būt par traucēkli un nebūtu bīstams. Kompresors ir apgādāts ar diviem manometriem (zīm. C.6) un divām īscaurulēm, paredzētām aksesuāru pieslēgšanai. Manometrs apzīmēts ar B burtu norāda aktuālu tvertnes spiedienu. Aksesuāra pieslēgšana pie īscaurules zem tā manometra nozīmē darbu ar pilnīgu gaisa plūsmu, kādu garantē maksimāls tvertnes spiediens.

Manometrs apzīmēts ar A burtu norāda spiedienu, kuru noteic (regulē) operators. Spiediena regulēšanas diapazons ir 0-8 bari. Spiediena regulēšanai ir paredzēts regulators, apzīmēts ar C burtu. C regulatora griešana pretēji pulksteņrādītāja virzienam samazina izejas spiedienu (īscaurule zem A manometra), un griešana pulksteņrādītāja kustības virzienā paaugstina noteiktu spiedienu. Piemēram: griežot C regulatoru kreisajā pusē, noteicam spiedienu uz 2 baru līmeņa, kuru norāda A manometrs. Uz izejas, t.i. uz īscaurules zem A manometra vienmēr būs padots spiediens ar vērtību 2 bari. Atcerieties, ka darbs ar pilnīgu gaisa plūsmu ir īss. Cik zemākais ir izejas spiediens (t.i., patērēšana), tik garāks ir efektīvs darba laiks. Kompresoram ir nepieciešami uzpildīt tvertni, lai ilgāk saglabātu gaisa spiedienu uz izejas. Var rasties gadījums, kad noteikts izejas spiediens ir pārāk augsts, lai nodrošinātu ilgāku kompresora darbību ar tādu spiedienu. Tādā gadījumā pārtrauciet darbu līdz tvertnes uzpildīšanai. Noteikts ar C regulatoru spiediens var būt nobloķēts ar sarkana vāciņa pagriešanu regulatora asā un nobloķēšanu uz regulatora C.

Pie manometra B atrodas drošības vārsts, apzīmēts ar D burtu. Vārsts ir paredzēts kā sargāšana no spiediena savienojuma iespējamās avārijas, un gadījumā, kad tvertnes spiediens pārsniegs 8 baru, D vārsts izlaiž gaisu, samazināšot tvertnes spiedienu. Ar to vārstu var arī ātri iztukšot tvertni, kad kompresors ir izslēgts. Pietiek atskrūvēt D vārsta uzgriezni un to pavilkt saskaņā ar bultas virzienu C.6. zīmējumā. Gaisa no tvertnes tiks izlaists. Pēc tvertnes iztukšošanas atļaidiet uzgriezni un ļaujiet vārsta atsperei aizvērt sistēmu, pēc tam pievelciet uzgriezni pa labi.

Abas īscaurules ir pielāgotas ātrai aksesuāru pieslēgšanai, bez vītnes. Aksesuāru vada nobeigumu piespiediet īscaurulē, līdz sprosta slēgšanai. Katru aksesuāru pieslēdziet, kad tvertne ir iztukšota.

Kompresors un attiecīgi aksesuāri atļauj veikt, starp citiem, sekojošu darbību:

* Tīrīšana ar saspiešu gaisu - izpūšanas pistole ar dažādām sprauslām

* Mazgāšana ar ūdeni, naftu utt. - mazgāšanas pistole

* Krāsošana - smidzināšanas pistole

* Automašīnu riteņu pumpēšana - pumpēšanas pistole

Aksesuāru pieslēgšanai ir paredzēti vinila elastīgi vadi ar dažādiem garumiem. Rekomendēti aksesuāri ir norādīti lietošanas instrukcijas tālākā daļā.

10. Tecošas tehniskas apkopes darbības

UZMANĪBU Veicot visas apkalpošanas darbības, kontaktdakšai ir jābūt atslēgtai no kontaktligzdas

Pirms katras darba uzsākšanas pārbaudiet elļas līmeni.

Pēc pirmajām 100 darba stundām mainiet eļļu uz jaunu, ko atēlo zīmējumu Nr. 7. Lai mainītu eļļu, noņemiet elļas ievēšanas vāku (1. solis) un lietojot atslēgu 24 (A077060 modeļi) vai atslēgu 10 (modeļos A077020/030) atskrūvējiet un noņemiet elļas līmeņa skatlogu (2. solis). Nolieciet kompresoru, lai eļļa varētu brīvi nāktu no sistēmas (3. solis). Noīriet no eļļas atliekam skrūves ieskrūvēšanas vietu un uzstādi skrūvi, pieskrūvēšot to ar atslēgu (4. solis).

Ieliet jaunu eļļu caur elļas ievēlodi (5. solis). Kompresoram PANSAM rekomendējam lietot eļļu A531001 no firmas PANSAM vai citu ar identisku kvalitāti. Uzstādi elļas ievēlodi vāku. Kompresora eļļas maiņīšanu uz jaunu (pēc pirmajām 100 darba stundām) veiciet pēc ap 500 darba stundām. Eļļas maiņīšanas veids ir aprakstīts agrāk. Sistēmā var novietoties ap 250 ml eļļas.

Gadījumā, kad kompresors nepārstrādāja 500 stundas, un eļļas līmenis, regulāri pārbaudīts skatlogā, ir pārāk zems, pieļaujiet eļļu bez pilnīgas maiņīšanas. Pareizs eļļas līmenis ir norādīts uz zīmējuma Nr. C.4. Pēc katrām 120 darba stundām pārbaudiet drošības vārstu (zīm. Nr. C.6, poz. D un apraksts uz 6. lpp.), izlaižot caur to vārstu gaisu no tvertnes. Regulāri pārbaudiet filtra piesārņošanu (zīm. Nr. C.2). Kompresora lietošana piepūtinātās un netīras telpās piesārņo gaisa filtru un ierosina pārmērīgu kompresora nolietošanu. Filtru tīriet pēc katrām 300 darba stundām. Demontējiet gaisa filtru (izskrūvēšot to) Vītņotu daļu atkabināt no podziņām un noņemt filtra ieliktni (sūklis). Filtra ieliktna tīrīšanu vislabāk izdarīt ar saspiešu gaisu vai izskalot ūdenī, bet atcerēšot, ka nedrīkst montēt mitru filtru. Sausu filtra ieliktnu novietojiet filtra korpusā un slēdziet podziņas. Uzstādi atkal uz kompresora. Filtru mainīt uz jaunu atkarīgi no kompresora ekspluatācijas intensitātes, un katreiz pēc eļļas maiņīšanas. Katrā dienā iztukšojiet tvertni no kondensētā ūdens. Kondensāta izliešanai ir paredzēts izliešanas vārsts, norādīts uz zīmējuma Nr. C.8. Pēc tvertnes iztukšošanas, atstāšot gaisa spiedienu ap 0,5 bāriem, atskrūvējiet skrūvi ar rievojumu no vārsta, norādīta uz zīmējuma Nr. C.8. Rotēšot to pretēji pulksteņrādītāja kustības virzienam, lēni atveriet vārstu, lai izlaistu gaisu un ūdeni. Pēc ūdens izliešanas atkal slēdziet izlaišanas vārstu. Nedrīkst atskrūvēt ar atslēgu sešstūru skrūvi virs skrūves ar rievojumu. Saglabājiet kompresoru tīrībā, neatļaujiet pārmērīgu piesārņošanu.

Apkopī un konservācijas darbu plānot un veikt saskaņā ar likumu prasībām, attiecīgi ierīces lokalizācijai un ekspluatācijas metodēm. Uzraudzības orgāni var prasīt attiecīgas dokumentācijas uzrādīšanu.

11. Rezerves daļas un piederumi

Lai iegādātos rezerves daļas un piederumus, sazinieties ar uzņēmuma Dedra Exim servisa centru. Kontaktinformācija ir atrodama instrukcijas 1. lapā. Pasūtīt rezerves daļas, norādi datu plāksnītē norādīto partijas numuru un daļas numuru no kopsalikuma rasējuma.

Garantijas periodā remontu tiek veikti saskaņā ar noteikumiem, kas norādīti garantijas kartē. Ierīce, uz kuru attiecas reklamācija, ir jānodod remontam iegādes vietā (pārdevējam tā ir jāpieņem), jānodod servisa centrā, kas atrodas vistuvāk dzīvesvietai (servisa centru saraksts ir pieejams tīmekļa vietnē www.dedra.pl), vai jānosūta uzņēmuma *Dedra Exim* galvenajā servisa centrā. Pievienojiet ierīcei aizpildīto garantijas karti. Pēc garantijas perioda remontus veic galvenais servisa centrs. Nostūdi ierīci servisa centrā (sūtījuma izmaksas sedz lietotājs).

12. Patstāvīga avāriju novēršana

UZMANĪBU Pirms patstāvīgas avāriju novēršanas sākšanas, atslēdziet ierīci no barošanas avota.

Problēma	Iemesls	Risinājums
Piedziņas komplekss neestrādā	Kabel zasilājācy jest zle Barošanas vads ir nepareizi pieslēgts vai bojāts.	Iespiediet kontaktdakšu dziļāk kontaktligzdā, pārbaudiet barošanas vadu.
	Elektrības ligzdā nav sprieguma	Pārbaudīt spriegumu ligzdā, pārbaudīt, vai drošinātājs neiedarbinājies.
	Bojāts izslēdzējs	Mainīt ieslēdzēju uz jaunu
Piedziņas komplekss strādā nevienmēri, pārkarsējas	Pārāk zems eļļas līmenis	Papildiniet kompresora eļļu
	Norīvēts virzulis cilindra uzmvā	Nododiet remontam.
Kompresors ir skaļš, vibrē	Pieslēgšanas elementi ir atslābināti	Pārbaudiet segumus - pieskrūvējiet, pārbaudiet, vai kompresors ir stabili novietots - uzlabojiet
	Pārāk zems eļļas līmenis	Papildiniet kompresora eļļu
Sistēmas spiediens nepaaugstinās, apgrūts gaisa plūdums	Piesārņots gaisa filtrs	Notīriet gaisa filtru
	Nebļīva pieslēgšana	Pārbaudiet aksesuāru pieslēgšanu
	Piedziņas komplekss strādā lēni	Papildiniet eļļu, pārbaudiet elektroapgād
	Bojāts virzulis, nolietoti gredzeni	Nododiet remontam.
Pārāk liela eļļas patērešana, eļļas līmeņa izmaiņas	Bojāts blīvētājs	Mainīt
	Nolietoti virzūļa gredzeni	Mainīt
	Kondensācija eļļas tvertnē	Notīriet, mainiet eļļu
Nav iespējas noregulēt izejas spiedienu	Bojāts blīvētājs	Mainīt
	Bojāta savienotāja membrāna	Nododiet remontam.
	Bojāts vārsts	Mainīt

13. Produkta sastāvdaļas

Kopā ar kompresoru iepakojuma atrodas:

A077020:

1. Gaitas rīteņi - 2 gab.;
2. Vītņota tapa rīteņu stiprināšanai - 2 gab.;
3. Uzgrieznis rīteņu stiprināšanai - 2 gab.;
4. Paplākšņu komplekts;
5. Gumijas pēda - 1 gab.;
6. Eļļas ietilpdes vāks - 1 gab.;
7. Gaisa filtrs - 1 gab.;

A077030/A077060:

1. Gaitas rīteņi - 2 gab.;
2. Vītņota tapa rīteņu stiprināšanai - 2 gab.;
3. Uzgrieznis rīteņu stiprināšanai - 2 gab.;
4. Paplākšņu komplekts;
5. Gumijas pēda - 2 gab.;
6. Uzgrieznis pēdas stiprināšanai - 2 gab.;
7. Eļļas ietilpdes vāks - 1 gab.;
8. Gaisa filtrs - 2

14. Informācija lietotājiem par nolietotas elektroierīces utilizāciju (attiecas uz māsaimniecībām)



Simbols, kas redzams uz izstrādājumiem vai pievienotajā dokumentācijā, norāda, ka bojātas elektriskās vai elektroniskās iekārtas nedrīkst izmest kopā ar sadzīves atkritumiem. Ja vēlaties atbrīvoties no sastāvdaļām, atkārtoti izmantot vai reģenerēt, pareizi ir nogādāt tās specializētā savākšanas punktā, kur tās tiks pieņemtas bez maksas. Informāciju par lietoju iekārtu savākšanas punktu atrašanās vietu sniedz vietējās iestādes, piemēram, savās tīmekļa vietnēs.

Pareiza produkta utilizācija palīdz saglabāt dabas resursus un izvairīties no negatīvas ietekmes uz cilvēku veselību un vidi, kas var rasties produkta sastāvā esošo potenciāli bīstamo vielu, maisījumu un sastāvdaļu dēļ.

Par nepareizu atkritumu apglabāšanu draud sodi saskaņā ar attiecīgajiem vietējiem noteikumiem.

Lietotāji ES valstīs: Ja nepieciešams atbrīvoties no elektriskām vai elektroniskām iekārtām, sazinieties ar tuvāko tirdzniecības vietu vai savu piegādātāju, kas jums sniegs papildu informāciju.

apglabāšana valstīs ārpus Eiropas Savienības: Šis simbols attiecas tikai uz Eiropas Savienības valstīm. Ja vēlaties šo izstrādājumu izmest, sazinieties ar vietējām iestādēm vai izplatītāju, lai noskaidrotu pareizo utilizācijas metodi.

Garantijas talons

uz

[Eļļas kompresors]

Kataloga Nr: A077020/A077030/A077060/A077070

Partijas numurs:.....

(turpmāk saukts **Produkts**)

Produkta iegādes datums:

Pārdevēja zīmogs

Datums un pārdevēja paraksts:

Lietotāja apliecinājums:

Ar šo apliecinu, ka saņēmu informāciju par garantijas nosacījumiem, kā arī par Lietošanas instrukcijas un Garantijas talona norādījumu neievērošanas sekām. Garantijas nosacījumi ir man zināmi, ko apliecinu ar savu rokraksta parakstu:

.....

datums un vieta

.....

Lietotāja paraksts

I. Atbildība par Produktu

1. 3 Maja 8, 05-800 Pruszków, Polija, reģistrācijas numurs KRS 0000062517, Varšavas Rajona Tiesa Varšavā, Valsts tiesas reģistra XIV. Saimnieciskā nodaļa, NMR kods (NIP) 527-020-49-33, Pamatkapitāls: 100 980,00 PLN.
2. Saskaņā ar noteikumiem, minētiem šajā Garantijas talonā, Garants piešķir garantiju Produktam, kuru izplata Garants.
3. Garantijas atbildība apņem tikai defektus, izraisītu pēc iemesliem, esošiem Produktā Lietotājam nodošanas laikā.
4. Sakarā ar garantiju Lietotājam ir tiesības prasīt bezmaksas uzlabot Produktu, ja defekts tiks konstatēts garantijas laikā. Produkta uzlabošanas veids (remonta izdarīšanas metode) ir atkarīgs no Garanta uzskata. Gadījumā, kad Garants konstatēs, ka remonts nav iespējams, Garantam ir tiesības mainīt bojātu elementu vai visu Produktu uz brīvu no defektiem, samazināt Produkta cenu vai izteikties no līguma.
5. Attiecībā uz Lietotājam, kas nav patērētājs 1964. gada 23. aprīļa Likuma "Civillikums" izpratnē, Garanta kompensācijas atbildība par zaudējumiem, savienotiem ar garantiju un/vai sakarā ar noslēgšanu un izpildīšanu, neatkarīgi no tiesiskām attiecībām, ir ierobežota tikai līdz nekvalitatīva Produkta vērtībai.

II. Garantijas laiks

Produkta elementi, apņemti ar garantiju	Garantijas aizsardzības laiks
Eļļas kompresors	24 mēneši, skaitot no Produkta iegādes datuma norādīta Garantijas talonā

III. Garantijas lietošanas nosacījumi

1. Aizpildīts Lietotāja Produkta Garantijas talons ar Lietotāja dokumentu, apliecinot Produkta iegādi, piem. kases kvīts, faktūrrēķins utt. Efektīvas reklamācijas realizācijai ieteicams, lai Lietotājs nodotu kopā ar reklamētu Produktu visus elementus, minētus Produkta "Komplektācija" Lietošanas instrukcijas daļā.
2. Lietošanas Instrukcijas un Garantijas talona norādījumu ievērošana.
3. Garantija ir derīga tikai Polijas Republikas un ES teritorijā.
4. Garantija neapņem Produkta defektus, ierosinātus, starp citiem, sekojošos gadījumos:
 - a. Lietotājs neievēro Lietošanas instrukcijas noteikumus, sevišķi pareizas ekspluatācijas, konservācijas un tīrīšanas jomā;
 - b. Lietotājs lieto tīrīšanas vai konservācijas līdzekļus, kas neatbilst Lietošanas Instrukcijas norādījumiem;
 - c. Lietotājs neattieciģi glabā un transportē Produktu;
 - d. Lietotājs patstāvīgi izdara Produkta izmaiņas un/vai pārveidojumus, bez saskaņošanas ar Garantu;
 - e. Lietotājs lieto Produktā ekspluatācijas materiālus, kas neatbilst Lietošanas Instrukcijas norādījumiem.
5. Lietotājs, kas nav patērētājs 1964. gada 23. aprīļa Likuma "Civillikums" izpratnē, zaudē garantijas tiesības attiecībā uz Produktam, kurā, Lietotāja darbības rezultātā:
 - tika likvidēti, mainīti vai bojāti sērijas numuri, datu apzīmējumi vai nominālas tabuliņas;
 - tika bojātas vai mainītas plombas.
6. Uzmaniību! Darbību, savienotu ar Produkta ikdienas apkalpošanu, ja izriet no Lietošanas instrukcijas, Lietotājs veic patstāvīgi un pēc savām izmaksām.

IV. Reklamācijas procedūra

1. Produkta nepareizas darbības konstatēšanas gadījumā, pirms reklamācijas paziņošanas, Lietotājam ir pienākums pārbaudīt, vai visa darbība, tostarp aprakstīta Lietošanas instrukcija, tika pareizi veikta.
2. Reklamācijas paziņojumu ieteicams sniegt nekavējoties, vislabāk 7 dienu laikā no Produkta defekta konstatēšanas dienas. Lietotājs, kas nav patērētājs 1964. gada 23. aprīļa Likuma "Civillikums" izpratnē, zaudē garantijas tiesības attiecībā uz Produktam, ja nesniegs reklamācijas paziņojumu 7 dienu laikā.
3. Reklamācijas paziņojums var būt sniegts, starp citiem, Produkta iegādes vietā, garantijas servisā vai rakstiski uz adresi: DEDRA EXIM sp. z o.o., ul. 3 Maja 8, 05-800 Pruszków, Polija.
4. Lietotājs var arī sniegt reklamācijas paziņojumu, izmantojot formulāru, pieejamu mājaslapā www.dedra.pl. („Reklamācijas paziņošanas formulārs garantijas ietvaros”).
5. Servisu adreses atsevišķām valstīm atrodas mājaslapā www.dedra.pl. Gadījumā, kad attiecīgajā valstī nav garantijas servisa, reklamācijas paziņojumi jābūt sniegti uz adresi: DEDRA EXIM sp. z o.o., ul. 3 Maja 8, 05-800 Pruszków (Polija).
6. Ņemot vērā Lietotāja drošību, bojāta Produkta lietošana ir aizliegta.
7. Uzmaniību!!! Bojāta Produkta lietošana ir bīstama Lietotāja veselībai un dzīvei.
8. Garantijas pienākums tiks izpildīts 14 darba dienu laikā, skaitot no dienas, kad Lietotājs piegādās bojātu Produktu

9. Pirms bojāta Produkta nodošanas reklamācijai ieteicam to notīrīt. Rekomendējam rūpīgi pasargāt reklamētu Produktu no bojājumiem transportēšanas laikā (ieteicama Produkta piegāde oriģinālā iepakojumā).

10. Garantijas laiks tiek pagarināts uz laiku, kurā, sakarā ar Produkta defektu, apņemtu ar garantiju, Lietotājs nevarēja to lietot. Garantija neizslēdz, neierobežo un neaptur Lietotāja tiesību, kas izriet no atbildības par pārdota produkta neatbilstību likumam.

Saskaņā ar Eiropas Parlamenta un Padomes 2016. gada 27. aprīļa Regulas (ES) 2016/679 par fizisku personu aizsardzību attiecībā uz personas datu apstrādi un šādu datu brīvu apriti un ar ko atceļ Direktīvu 95/46/EK 13. panta 1. un 2. punktu, informējam jūs, ka.

- Jūsu veidlapā norādītu personas datu pārziņis ir DEDRA-EXIM sp. z o.o., ar juridisko adresi Pruszková, ul. 3 Maja 8, 05-800 Pruszków (tālāk: "Pārziņis").
- Jūsu dati tiks apstrādāti tikai, lai veiktu ierīces garantijas procedūru saskaņā ar Vispārīgo datu aizsardzības noteikumu (turpmāk tekstā: "VDAR") 6. panta 1. daļas b. burtu. Datu sniegšana ir brīvprātīga, bet nepieciešama garantijas procedūras veikšanai.
- Jūsu dati tiks apstrādāti garantijas procedūras izskatīšanas laikā ar arhivēšanas nolūkos gadījumā, ja būs nepieciešams aizstāvēties pret jebkādam pretenzijām pret Pārziņi, ne ilgāk kā līdz to termiņa beigām.
- Jūsu datus drīkst izpaust tikai personām, kuras apstrādā datus pārziņim, pamatojoties uz rakstisku līgumu par personas datu apstrādes uzticēšanu, cita starpā subjektiem, kas nodrošina: tehnikā dienesta pakalpojumus, hostingu vai vietnes apkopi, IT pakalpojumus, kurjeru pakalpojumus. Pārziņa piegādājumiem ir pienākums nodrošināt datu drošību un ievērot piemērojamo likumu prasības, kas saistītas ar personas datu aizsardzību, un viņi nedrīkst izmantot uzticētos personas datus citiem mērķiem, nevis tiem, kas noteikti līgumā ar Pārziņi.
- Jūsu dati netiks apstrādāti automatizēti, tostarp profilēšanas veidā, un tie netiks pārsūtīti uz trešo valsti / starptautisku organizāciju.
- Jums ir tiesības jebkurā laikā piekļūt saviem datiem un labot, dzēst, ierobežot apstrādi, tiesības pārsūtīt datus, tiesības iesniegt iebildumus, jebkurā brīdī.
- Visos jautājumos, kas saistīti ar jūsu personas datu apstrādi, ko veic Pārziņis, varat sazināties ar šo e-pasta adresi: daneosobowe@dedra.pl.
- Jums ir tiesības iesniegt sūdzību iestādei, kas ir atbildīga par personas datu aizsardzību.

Tartalomjegyzék

- Képek és ábrák
- A készülék leírása
- A készülék rendeltetésszerű használata
- A használat korlátozása
- Műszaki adatok
- Felkészülés a munkára
- Csatlakozás a hálózathoz
- A készülék bekapcsolása
- A készülék használata
- Folyamatos karbantartás
- Alkatrészek és tartozékok
- Önhibaelhárítás
- A termék összetevői
- Információ a felhasználóknak az elektromos és elektronikus eszközök ártalmatlanításáról
- Jótállási kártya

Az eredeti utasítás fordítása

A megfelelősi nyilatkozatot külön dokumentumként csatolták az utasításhoz. A megfelelősi nyilatkozat hiányában lépjen kapcsolatba a Dedra Exim Kft. Céggel.

Az általános biztonsági feltételeket külön útmutatásként csatolták az utasításokhoz. Az általános biztonsági feltételeket külön útmutatásként csatolták az utasításokhoz.

⚠ Szimbólummal jelölt összes FIGYELMEZTETÉST ⚠ és az utasításokkal. Az alábbi figyelmeztetések és biztonsági utasítások be nem tartása áramütést, tüzet vagy súlyos sérülést okozhat. **Tartsa a figyelmeztetéseket és utasításokat jövőli használatára.**

2. A készülék leírása

A ábra: 1. Légszűrő; 2. A motor fedele; 3. Kapcsoló; 4. Fogantyú; 5. Manométer; 6. Kimeneti szelep; 7. Nyomás vezeték; 8. Tartály; 9. Gumiláb; 10. Leeresztő szelep; 11. Kerekek

B ábra: 1. Légszűrő; 2. A motor fedele; 3. Kapcsoló; 4. Fogantyú; 5. Manométer; 6. Kimeneti szelep; 7. Nyomás vezeték; 8. Tartály; 9. Gumiláb; 10. Kerekek

3. A készülék rendeltetésszerű használata

Megengedett a berendezés használata felújítási-építési munkákhoz, javítóműhelyekben, amatőr munkákhoz, a használati útmutatóban leírt használati feltételek és megengedett munka körülmények betartásával.

Az olajos kompresszor a levegő sűrítésére szolgál és a megfelelő felszerelések alkalmazása mellett (lásd Ajánlott Felszerelések c. fejezetet) pl. átfúvással (tisztítással), mosással, kerekek felfújásával, festéssel stb. kapcsolatos munkákhoz használható.

4. A használat korlátozása

A készülék csak az alábbi „megengedett munkaviszonyoknak” megfelelően használható.

PANSAM által ajánlott, a kompresszorokkal végzett munkákhoz való szerszámok az Ajánlott Felszerelés c. fejezetben kerültek leírásra

A mechanikai és elektromos szerkezetek jogosulatlan megváltoztatása, minden olyan módosítás, karbantartási tevékenység, amelyet a felhasználói kézikönyv nem írja le, jogellenesnek minősül, és a garanciajogokat azonnal érvénytelenítheti, a megfelelősi nyilatkozat pedig válik érvénytelenné. A helytelen, vagy az üzemeltetési utasításnak nem megfelelő használat okoz azonnali garancia elvesztését.

Megengedett munkaviszonyok
Szakasos üzemmód S2 15 perc
A gép csak tiszta, száraz, jól szellőző és zárt, üzemképes szellőztetéssel rendelkező helyiségben használható
Övni a nedvesség és fagy ellen.
Üzemi hőmérséklet tartomány (5 + 40)°C

5. Műszaki adatok

Modell	A077020	A077030	A077060	A077070
Elektromos motor	egyfázisú indukció			
Üzemi feszültség [V]	230			
Frekvencia [Hz]	50			
Motor névleges teljesítménye [W]	1500	2300		
Hengerek száma	1	2		
Motor fordulatszáma [1/min]	2850			
Maximális nyomás [Bar]	8			
Tartály típus	24FL	50FL	50VFL	100VFL
Legmagasabb üzemi hőmérséklet [°C]	90			
Legalacsonyabb üzemi hőmérséklet [°C]	-10			
Gyári szám	a tartály adattábláján található			
Gyártási	a tartály adattábláján található			
Légtartály térfogata [L]	24	50		1
Tömeg [kg]	27	30,5	43	55
Zaj kibocsátás				
Hang teljesítményszint LWA [dB (A)]	96,2	93	91,2	91,2
Hang nyomásszint LPA [dB (A)]	76,2	74	71,2	71,2
Mérési bizonytalanság Kpa/Kwa [dB (A)]	3			
Védelem közvetlen hozzáférés ellen	IP X2			

A zajra vonatkozó információk

A zajkibocsátást a EN 1012-1, szerint határozták meg, az értékeket a fenti táblázatban adják meg.

⚠ FIGYELEM A zaj károsíthatja a hallást, munka közben mindig használjon hallásvédőt!

A bejelentett teljes zaj értéket egy szabványos vizsgálati módszerrel mérik, és egy eszköz egy másik eszközzel összehasonlítására használható. A zajszint is használható a zaj expozíció előzetes értékelésére.

A zaj szintje a készülék tényleges használata során eltérhet a bejelentett értékektől, attól függően, hogy milyen módon használják a munkaeszközöket, különösen a munkadarab típusáról és a kezelő védelme érdekében szükséges intézkedések meghatározásáról. Ahhoz, hogy az expozíciót a valós használati körülmények között pontosan meg lehessen becsülni, figyelembe kell venni a működési ciklus minden részét, ideértve azokat az időszakokat is, amikor a készülék ki van kapcsolva, vagy be van kapcsolva, de pont nem használják a munkához.

6. Felkészülés a munkára

⚠ FIGYELEM Minden műveletet csak akkor végezze el, ha a dugó ki van húzva a konnektorból.

Az olajos kompresszor a kicsomagolást követően némi előkészítő munkát igényel.

Futókerekek és gumitalp szerelése: (C.1. ábra)

Fel kell szerelni a gép felszerelését képező futókerekeket. A kerekek csavarjait (tengelyeit) a tartályon gyárilag előkészített tartókkal való összekötés után erősen meg kell húzni anyák segítségével. A csomagolásban egy gumitalp található, melyet a tartó nyílásában, a tartály alján kell felszerelni.

Légszűrő szerelése: (C.2. és C.2a. ábra)

A kompresszorra fogantyú felől nézve, a hajtásrendszer házának bal oldalán fent

a légszűrő szerelésére szolgáló nyílás található. A légszűrőt (kerekek fekete doboz) éppen ebbe a nyílásba kell becsavarni.

Olajbetöltő kupak szerelése: (C.3. és C.3a. ábra)

A kompresszorra hátulról nézve, a hajtásrendszer testén az olajszint jelző felett egy blende található. El kell távolítani és a helyébe az olajbetöltő kupakot beszerezni, mely szintén a kompresszor felszerelésének része. A kupakot bedugjuk a nyílásba.

ELLENŐRIZZE AZ OLAJSZINTET A FIGYELŐABLAKBAN (C.4. Ábra).

FIGYELEM Az olajsztintek magasabbnak kell lennie mint a figyelőablak központi piros pontja.

A077020 és A077030 modellekre vonatkozó

A gép bekötése előtt győződjön meg, hogy a tápfeszültség megegyezik az adattáblán megadott névleges értékkel.

A gépet betápláló rendszert legalább 1,5 négyzetmilliméter keresztmetszetű rézvezetékekkel kell kialakítani, melyet a 16A biztosítéktól kell vezetni, a berendezésnek teljesítenie kell a használati biztonságra vonatkozó előírásokat. A berendezést a jogosultságokkal rendelkező villanyszerelőnek kell kiviteleznie. Hosszabbítók igénybevétele esetén ügyelni kell arra, hogy az ér keresztmetszete ne legyen kisebb 1,5 négyzetmilliméternél. Az elektromos vezetéket úgy kell fektetni, hogy üzem során ne legyen kitéve az elvágás kockázatának. Sérült hosszabbítót tilos használni. A tápvezeték állapotát időszakosan ellenőrizni kell. Nem szabad a tápvezetéknek húzni.

Vonatkozók: A077060

A gép bekötése előtt ellenőrizze, hogy a túlterhelés védelem be van-e nyomva. A gép bekötése előtt győződjön meg, hogy a tápfeszültség megegyezik az adattáblán megadott névleges értékkel. A gépet betápláló rendszert legalább 2,5 négyzetmilliméter keresztmetszetű rézvezetékekkel kell kialakítani, melyet a 16A biztosítéktól kell vezetni, a berendezésnek teljesítenie kell a használati biztonságra vonatkozó előírásokat. A berendezést a jogosultságokkal rendelkező villanyszerelőnek kell kiviteleznie. Hosszabbítók igénybevétele esetén ügyelni kell arra, hogy az ér keresztmetszete ne legyen kisebb 2,5 négyzetmilliméternél. Az elektromos vezetéket úgy kell fektetni, hogy üzem során ne legyen kitéve az elvágás kockázatának. Sérült hosszabbítót tilos használni. A tápvezeték állapotát időszakosan ellenőrizni kell. Nem szabad a tápvezetéknek húzni.

7. Csatlakozás a hálózathoz

Mielőtt csatlakoztatná a készüléket egy áramforráshoz, győződjön meg arról, hogy a tápfeszültség megegyezik az adattáblán feltüntetett értékkel.

Az áramellátó berendezés az elektromos berendezésekre vonatkozó alapvető követelményeknek megfelelően kell hogy legyen úgy, és meg kell felelnie a használatbiztonság követelményeinek. A tápkábel minimális keresztmetszetének paraméterei és a biztosíték névleges értéke az eszköz teljesítményétől függően az alábbi táblázatban található:

A berendezés teljesítménye [W]	Minimális vezeték-átmérő méret [mm ²]	Minimális C típusú biztosíték [A]
1400+2300	1,5	16

A telepítést szakképzett villanyszerelőnek kell elvégeznie. Hosszabbító kábeleket használata esetén győződjön meg arról, hogy a vezeték keresztmetszete nem kisebb, mint a szükséges (lásd a táblázatot). Helyezze el az elektromos kábelt úgy, hogy az ne érje a vágás munka során. Ne használjon sérült hosszabbító kábeleket. Rendszeresen ellenőrizze a tápkábel műszaki állapotát. Ne húzza ki a tápkábelt.

8. A készülék bekapcsolása

FIGYELEM A készülék üzembe helyezése előtt feltétlenül a "Felkészülés a munkára" fejezetben leírt műveleteket végezze el.

A kapcsoló és nyomáskapcsoló egység testén, a két nyomásmérőt tartalmazó T-elágazón a kompresszor piros bekapcsolási gombja található (piros nyomógomb – lásd C.5. ábra). Ennek felfelé fordított tápfeszültséget és elindítja a kompresszor hajtásrendszerét. A hajtásrendszer nyomja a levegőt a tartályba töltővezetéken és visszacsapó szelepen keresztül. A nyomáskapcsoló gyárilag 8 bar nyomásértékre van beállítva. Amikor a kompresszor ezt a nyomásértéket állítja elő (maximális nyomás), a nyomáskapcsoló megszakítja a rákapcsolt tápfeszültséget és a hajtásrendszer nem nyomja tovább a levegőt a tartályba. Miután beállt a 8 bar nyomásérték és lekapcsolt a tápfeszültség, a kontaktorhoz csatolt vezetéken keresztül a fej és a töltővezeték kiürítésre kerül a maradék levegőtől. A levegő vételezése (felszereléssel való üzemeltetés) és így a tartály a gyárilag beállított minimum nyomásra (kb. 5,5 bar) történő ürítése során, a nyomáskapcsoló ismét bekapcsolja a tápfeszültséget és a kompresszor egység levegőt kezd nyomni a tartályba. A sűrítési ciklus újra kezdődik. A fentiekben leírt működési elv arra az esetre vonatkozik, amikor a kapcsológomb állandóan BEKAPCSOLT (ill. I betűvel vagy ON felirattal jelölt) pozícióban van. A kezelő természetesen bármikor megszakíthatja a sűrítési ciklust, függetlenül a tartályban lévő nyomástól (akkor is, ha az nem éri el a beállított minimumát, azaz 8 bar értéket). Az üzem megszakításához elég a kapcsoló gombját lefelé nyomni KIKAPCSOLT (ill. O betűvel vagy OFF felirattal jelölt) pozícióba – lásd az C.5. ábrát.

A kezelő biztonsága érdekében, arra az esetre, ha a nyomáskapcsoló nem működne, a kompresszort biztonsági szeleppel szerelték fel (szelep koronggal, a manométeres T-elágazó jobb oldalán – lásd C.6. ábra D tétel).

FIGYELEM A nyomáskapcsolót sohasem szabad állítani és gyári beállításait módosítani!

9. A készülék használata

Az üzem megkezdése előtt ellenőrizni kell az olajsztintet a kompresszor hajtásrendszerében. Erre szolgál a hajtásrendszer testén elhelyezett figyelőablak. Az olajsztintek magasabbnak kell lennie mint a figyelőablak központi piros pontja (C.4. ábra).

Túl alacsony olajsztint növeli a sűrítést a kompresszor hajtásrendszerében és annak sérüléséhez vezethet. Túl magas olajsztint ahhoz vezethet, hogy a sűrített levegő rendszerébe és a tartályba olaj jut be. A kompresszort az üzemelési helyén stabilan kell felállítani (lásd Megengedhető Üzemi Feltételek és Használati Biztonság) és esetleg a hosszabbítót úgy kell kiterjeszteni, hogy ne zavarjon és botlásveszélyt ne okozzon. A kompresszor két nyomásmérővel (C.6. ábra) és a felszerelés csatlakoztatására szolgáló két csomkkal rendelkezik. B betűvel jelölt nyomásmérő az aktuális nyomást a tartályban mutatja. A felszerelés ezen nyomásmérő alatt található csomkra való

csatlakoztatása mindig a tartály maximális nyomása által biztosított teljes légkiadással való munkát fog jelenteni.

A betűvel jelölt nyomásmérő a kezelő által beállított (szabályozott) nyomást mutatja. A nyomás szabályozási tartománya 0 - 8 bar. Ezen nyomás szabályozására a C jelű forgógomb szolgál. C forgógomb az óramutató járásával ellentétes irányba való forgatása a kimeneten nyomás csökkenését (A nyomásmérő alatti csatlakozó csomk), míg az óramutató járásával megegyező irányba való forgatása a beállított nyomás növekedését eredményezi. Például: C forgógombot balra forgatva beállítjuk a 2 bar nyomást, amit leolvasunk az A nyomásmérőről. A kimeneten a csatlakozó csomknál az A nyomásmérő alatt mindig 2 bar nyomású levegő fog áramolni. Emlékeznie kell arra, hogy a maximális légkiadással járó üzem rövid ideig tart. Minél kisebb a kimeneti (azaz vételezett) nyomás, annál hosszabb az effektív üzemidő. A kompresszornak folyamatosan után kell töltenie a tartályt ahhoz, hogy a kimeneten a beállított nyomás fenntartható legyen. Előfordulhat, hogy a beállított nyomás túl nagy ahhoz, hogy biztosítsa a kompresszor hosszabb üzemelését. Ilyenkor meg kell szakítani a munkát addig, amíg a tartály fel nem töltődik.

A C forgógombbal beállított nyomás rögzítése a forgógomb tengelyében lévő piros anya elfordításával és a C forgógombon való reteszelésével történik.

B nyomásmérő mellett egy D betűvel jelölt biztonsági szelep található. Feladata egyszerű védelem a nyomáskapcsoló esetleges hibája esetén, amikor a nyomás a tartályban meghaladja a 8 bar értéket a D szelep áteresztja a levegőt, ezzel csökkentve a tartályban lévő nyomást. Ezen a szelepen keresztül a légtartály gyorsan ki is üríthető, természetesen kikapcsolt kompresszor mellett. Elegendő a D szelepen lévő korongot megfogni és a C.5. ábra szerinti nyíl irányába visszahúzni. A tartályban lévő levegő eltávolításra kerül. A tartály kiürítése után a korongot el kell engedni és hagyni, hogy a szelep rúgója ismét zárja le a rendszert.

Mindkét csatlakoztatási csomk a felszerelések gyors, menetes kapcsolat nélküli szerelésére szolgál. A felszerelés végét a csatlakozó csomkba kell benyomni, amíg a pattintó zár nem retesz. Minden felszerelést a légmentesített tartály mellett csatlakoztatunk.

Kompresszor és megfelelő felszerelés segítségével egyebek mellett olyan műveletek végezhetők, mint:

* Tisztítás sűrített levegővel – átfúvó pisztoly különböző fúvókákkal

* Mosás vízzel, gázolajjal stb. – mosó pisztoly

* Festés – fröccsentő pisztoly

* Autós kerekek felfújása – kerékfújú pisztoly

A felszerelések csatlakoztatására különböző hosszúságú rugalmas vinil vezeték szolgál. Az ajánlott felszerelések listája a használati útmutató további részében található.

10. Folyamatos karbantartás

FIGYELEM Minden műveletet csak akkor végezze el, ha a dugó ki van húzva a konnektorból.

Minden munkakezdés előtt az olajsztint rendszeresen kell ellenőrizni.

Az első 100 üzemóra után az olajat újra kell cserélni, ami 7. ábrán látható. Olajcsere céljából ki kell venni az olajbetöltő kupakot (1. lépés) és a 24 kulcs segítségével A077060 esetén ill. 10 kulcs segítségével A077020/30 esetén ki kell csavarni és kivenni az olajsztint figyelőablakot (2. lépés). Billentse a kompresszort úgy, hogy az olaj szabadon folyjon ki a rendszerből (3. lépés). A csavar becsavározásának helyét tisztítsa meg az olajmaradékoktól és a csavart szerelje be újra kulcs segítségével, megfelelő érzékenységgel meghúzva (4. lépés).

Az új olajat öntse be a betöltő kupak rögzítési helyén (5. lépés). PANSAM kompresszorhoz a PANSAM gyártmányú A531001 típusú vagy más azonos minőségű olajat ajánljuk. Szerelje be az olajbetöltő kupakot. A kompresszorolaj cseréjét (elteltekintve az első 100 üzemórától) 500 üzemóránként kell végezni. Eljárás módja a fentiek szerint. A rendszerbe kb. 250 ml olaj betölthető. Abban az esetben, ha a kompresszor még nem üzemelt 500 órát, a figyelőablakban rendszeresen ellenőrzött olajsztint pedig alacsony, az olajat pótolni kell annak teljes egészében való cseréje nélkül. A megfelelő olajsztint a C.4. ábrán látható. Minden 120 üzemóránként ellenőrizni kell a biztonsági szelep működését (6. ábra D tétel és a leírás 6. oldal), segítségével leeresztve a levegőt a tartályból. Rendszeresen ellenőrizni kell a légszűrők szennyezettségét (C.2. ábra).

A kompresszor üzemeltetése poros és szennyezett helyiségekben szennyezi a légszűrőt és a kompresszor túlságos kopásához vezet. A szűrőt minden 300 üzemóránként kell tisztítani. Szerelje le (csavarja ki) a szűrőt. A menetes részt ki kell venni a kapszokból és a szűrőbetét (szivacs) kivenni. A szűrőbetét tisztítását legjobb sűrített levegővel elvégezni vagy azt vízben átöblíteni, vizet elszívni és kiszáritani ügyelve arra, hogy vizes szűrőt ne szereljünk vissza. A száraz betétet betesszük a szűrő házába és kapszokkal lezárjuk. Újra szereljük fel a kompresszorra. A szűrőket újakra a kompresszor üzemeltetési intenzitásától függően, azonban mindig az olajcsere során kell cserélni. A tartály mindennap a kondenzációból származó víztől kell megtisztítani. A tartály vízmaradékoktól való tisztítására a C.8. ábrán látható leeresztő szelep szolgál. Miután kiürítettük a tartályt a levegőtől és hagyunk benne kb. 0,5 bar nyomást, ki kell csavarni a szelep recézett fejű csavarját C.8. ábra szerint. Az óramutató járásával ellentétes irányba forgatva lassan nyitjuk a szelepet a levegő és a vízmaradékok leeresztése céljából. Miután megtisztítottuk a tartályt víztől, a leeresztő szelepet újra zárjuk. A szelep recézett fej felett lévő hatlapfejű csavarját soha sem szabad kulccsal csavarozni. A kompresszort tisztán kell tartani, nem szabad a túlságos elszennyeződését megengedni. Az átvizsgálásokat és karbantartásokat a törvényi előírásoknak megfelelően kell tervezni és végrehajtani, a berendezés helyének és üzemeltetési módjának megfelelően. A felügyeleti szervek kérhetik a megfelelő dokumentáció felmutatását.

11. Alkatrészek és kiegészítők

A pótalkatrészek és tartozékok beszerzése érdekében forduljon a Dedra Exim szervizhez. Az elérhetőségek megtalálhatók a kézikönyv első oldalán.

Pótalkatrészek rendelésekor, kérjük, jelezze az adattáblán található a rész tételszámát és alkatrészsorszámát a szerelési rajzból.

A jótállási időszak alatt a javításokat a jótállási kártyában meghatározott feltételek szerint végzik. Kérjük, küldje el a hirdetett terméket javításra a vásárlás helyén (az eladó köteles elfogadni a bejelentett terméket), küldje el a legközelebbi lakóhelyre (weboldalak listája a www.dedra.pl címen), vagy küldje el a Dedra Exim központi szolgálatának. Kérjük, csatolja a kitöltött garanciális kártyát. A jótállási idő után a javítást a központi szolgálat végzi. A sérült terméket a szervizhez kell küldeni (a szállítási költségeket a felhasználó fedezi).

12. Önhibaelhárítás

FIGYELEM Az önjavítás megkísérlése előtt húzza ki a készüléket az áramforrásról.

Probléma	Ok	Megoldás
A hajtásrendszer nem működik	A tápvezeték rosszul csatlakoztatva vagy sérült.	De stekker dieper in het contact drukken, de voedingskabel controleren.
	A hajtásrendszer nem működik	Ellenőrizze a feszültséget a konnektorban ill. azt, hogy nem működött-e a biztosíték
	A hajtásrendszer nem működik egyenletesen, túlmelegszik	Cserélje ki a kapcsolót.
A hajtásrendszer nem működik egyenletesen, túlmelegszik	A kompresszor zajos, rezeg	Pótolja a kompresszorolajat
	A nyomás a rendszerben nem növekszik, megnehezített légáramlás	Indítsa be újra, ha visszatért a feszültség
A kompresszor zajos, rezeg	Túl nagy olajfogyasztás, olajsint változások	Ellenőrizze a burkolatokat – húzza meg, ellenőrizze a kompresszor stabil felállítását – javítsa ha szükséges
	A kimeneten nyomás nem szabályozható	Pótolja a kompresszorolajat
A nyomás a rendszerben nem növekszik, megnehezített légáramlás	A hajtásrendszer nem működik	Tisztítsa meg a légszűrőt
	A hajtásrendszer nem működik egyenletesen, túlmelegszik	Ellenőrizze a felszerelések csatlakozását
	A kompresszor zajos, rezeg	Pótolja az olajat, ellenőrizze a feszültséget
	A nyomás a rendszerben nem növekszik, megnehezített légáramlás	Indítsa be újra, ha visszatért a feszültség
Túl nagy olajfogyasztás, olajsint változások	A kimeneten nyomás nem szabályozható	Cserélje ki
	A hajtásrendszer nem működik	Cserélje ki, cserélje ki az olajat
	A hajtásrendszer nem működik egyenletesen, túlmelegszik	Cserélje ki
A kimeneten nyomás nem szabályozható	A kompresszor zajos, rezeg	Indítsa be újra, ha visszatért a feszültség
	A nyomás a rendszerben nem növekszik, megnehezített légáramlás	Cserélje ki

13. A termék összetevői

A csomagolás a kompresszor mellett a következőket tartalmazza:

A077020:

1. Futókerekek – 2 db;
2. Menetes végcsap kerékrögítéshez – 2 db;
3. Anya kerékrögítéshez – 2 db;
4. Alátét készlet;
5. Gumi talp – 1 db;
6. Olajbetöltő kupak – 1 db;
7. Légszűrő – 1 db

A077030/A077060:

1. Futókerekek – 2 db;
2. Menetes végcsap kerékrögítéshez – 2 db;
3. Anya kerékrögítéshez – 2 db;
4. Alátét készlet;
5. Gumi talp – 2 db;
6. Talprögítő anya – 2 db;
7. Olajbetöltő kupak – 1 db
8. Légszűrő – 2 db

14. Információ a felhasználóknak az elektromos és elektronikus berendezések hulladékkezeléséről (a háztartásokat érinti)

A termékeken vagy a kísérő dokumentáción feltüntetett szimbólum azt jelzi, hogy a hibás elektromos vagy elektronikus berendezéseket nem szabad a háztartási hulladékkal együtt ártalmatlanítani. Ha az alkatrészeket meg kell semmisíteni, újra kell használni vagy hasznosítani kell, a helyes megoldás az, ha elviszi őket egy erre szakosodott gyűjtőhelyre, ahol ingyenesen átveszik őket. A használt berendezések gyűjtőhelyeiről a helyi hatóságok adnak tájékoztatást, például a honlapjukon. A berendezés megfelelő ártalmatlanítása lehetővé teszi az értékes erőforrások megőrzését és az egészségre és környezetre gyakorolt azon negatív hatások elkerülését, amelyek a készülékben lévő veszélyes anyagok, keverékek és összetevők esetleges jelenlétéből adódnak.

A helytelen hulladékártalmatlanítás a vonatkozó helyi előírások szerint büntetés vesztésével jár.

Az uniós országok felhasználói: Ha elektromos vagy elektronikus berendezéseket kell ártalmatlanítani, kérjük, forduljon a legközelebbi értékesítési ponthoz vagy a szállítójához, akik további tájékoztatást tudnak adni. Az Európai Unión kívüli országokban történő ártalmatlanítás: Ez a szimbólum csak az Európai Unió országaira vonatkozik. Ha a terméket el kívánja dobni, kérjük, forduljon a helyi hatóságokhoz vagy a kereskedőhöz a helyes ártalmatlanítási módszerrel kapcsolatban.

Garanciajegy

[Olajos kompresszor]

Katalógusszám: A077020/A077030/A077060/A077070

Gyártási tétel száma:

(a továbbiakban: **Termék**)

A termék vásárlásának dátuma:

Az eladó pecsétje

Dátum és az eladó aláírása:

A felhasználó nyilatkozata:

Igazolom, hogy tájékoztatásra kerültem a garanciális feltételekről, valamint a Kezelési útmutatóban és a Garanciajegyben leírt utasítások be nem tartásából eredő következményekről. A jelen garanciális feltételekkel megismerkedtem, amit aláírással igazolok:

.....

kelt és helye

.....

a Felhasználó aláírása

I. A termékért felelős

1. **Kezes** - DEDRA EXIM sp. z o.o., székhelye Pruszków, címe: ul. 3 Maja 8, 05-800 Pruszków, KRS 000062517, Varsó fővárosi Körzeti Bíróság Varsóban; az Országos Bírósági Nyilvántartás XIII Gazdasági Osztálya, adószáma: 527-020-49-33, törzstőke: 100 980.00 zł.

2. A jelen Garanciajegyben meghatározott feltételekkel a Kezes garanciát nyújt a Kezes forgalmazásából származó Termékre.

3. A garanciából eredő felelősség kizárólagosan a Termékben a Felhasználónak való átadás pillanatában rejlő hibákra vonatkozik.

4. A garancia címén a Felhasználó jogosult a Termék díjmentes megjavítására, amennyiben a hiba a garanciális időszak során kelentkezik. A Termék megjavításának módja (a javítás módszere) a Kezes döntésétől függ. Amennyiben a Kezes megállapítása szerint ni lehetőség a megjavításra, a Kezes fenntartja magának a jogot a hibás alkatrész vagy az egész Termék hibátlanra cseréléséhez, a Termék árának csökkentéséhez, vagy a szerződéstől történő elálláshoz.

5. Azzal a Felhasználóval szemben, amelyik nem számít fogyasztónak az 1964 április 23-i, a Polgári Törvénykönyvről szóló törvény szerint, a Kezes jelen garanciából eredő és/vagy a garancia megkötésével és teljesítésével kapcsolatos kártérítési felelőssége, a jogi címtől függetlenül, a hibás Termék értékének összegére korlátozódik.

II. Garanciális időszak:

A garanciával rendelkező alkatrészek	A garanciális védelem időtartama
Olajos kompresszor	24 hónap, a Termék vásárlásának napjától számítva a jelen Garanciajegyen megjelölve

III. A garancia alkalmazásának feltételei

1. A Felhasználó felmutatja a Termék kitöltött Garanciajegyét és valószínűsíti a Termék vásárlásának körülményeit, pl. felmutatva a pénztár blokkot, számlát, stb. A reklamáció hatékony lebonyolításának érdekében ajánlott, hogy a Felhasználó a reklamált Termékkel együtt adja át a Kezelési útmutatóban leírt készlet tartalmát.

2. A Felhasználó betartja a Kezelési útmutatóban és a Garanciajegyben feltüntetett utasításokat.

3. A garancia csak a Magyar Köztársaság és az EU területén érvényes.

4. A garancia nem terjed ki a Termék következő okokból keletkező meghibásodásaira:

a) A Felhasználó nem tartotta be a Kezelési útmutatóban meghatározott, különösen a megfelelő használatra, karbantartásra és tisztításra vonatkozó feltételeket; A Felhasználó a Kezelési útmutatóban nem megfelelő tisztító és karbantartó szereket alkalmazott;

b) A Felhasználó nem megfelelő módon tárolja és szállítja a Terméket;

c) A Felhasználó önállóan, a Kezessel való egyeztetés nélkül módosította és/vagy átalakította a Terméket;

d) A Felhasználó a Kezelési útmutatóban nem megfelelő üzemeltetési anyagokat használt a Termékhez.

5. Az a Felhasználó, amelyik nem számít fogyasztónak az 1964 április 23-i, a Polgári Törvénykönyvről szóló törvény szerint, elveszíti a jelen garanciából eredő jogait, ha a Terméken:

- a szériaszámok, dátum jelölések és a típuscímkek a Felhasználó által eltávolításra, kicserélésre vagy megrongálásra kerültek

- a plombák a Felhasználó által megrongálásra kerültek, vagy a Felhasználó beavatkozásának nyomait viselik.

6. Figyelem! A Termék mindennapos kezelésével kapcsolatos, többek között a Kezelési útmutatóból eredő műveleteket a Felhasználó saját hatáskörébe és saját költségére végzi el

IV. Reklamációs eljárás

1. A Termék helytelen működésének észrevételekor, a reklamáció bejelentése előtt ellenőrizze, hogy a Kezelési útmutatóban meghatározott valamennyi művelet a megfelelő módon került végrehajtásra.
2. Ajánlott a reklamációt haladéktalanul bejelenteni, a legjobb a Termék hibája észrevételétől számított 7 napon belül. Az a Felhasználó, amelyik nem számít fogyasztónak az 1964. április 23-i, a Polgári Törvénykönyvről szóló törvény szerint, elveszíti a jelen garanciából eredő jogait, ha nem jelenti be 7 napon belül a reklamációt.
3. A reklamációs bejelentés megtehető a Termék vásárlásának helyén, a garanciális szervizben, vagy írásban az alábbi címen: DEDRA EXIM sp. z o.o., ul. 3 Maja 8, 05-800 Pruszków.
4. A Felhasználó a reklamációt a www.dedra.pl weboldalon található űrlap segítségével jelentheti be. („Garanciális reklamáció bejelentési űrlap”).
5. Az egyes országok szerviz címei a www.dedra.pl weboldalon elérhetőek. Amennyiben az adott országban nincs garanciális szerviz, a reklamációs bejelentést ajánljuk a következő címre küldeni: DEDRA-EXIM Sp. z o.o., ul. 3 Maja 8, 05-800 Pruszków (Lengyelország).
6. A Felhasználó biztonságára való tekintettel a hibás Termék használata tilos.
7. Figyelem!!! A hibás Termék veszélyes a Felhasználó egészségére és életére.
8. A garanciából eredő kötelezettségek ellátására a reklamált Terméknek a Felhasználó általi leadásának napjától számított 14 munkanapon belül kerül sor.
9. A terméket reklamációra küldése előtt ajánlott megvizsgálni. Ajánlott a reklamált terméket gondosan bebiztosítani a szállítási károk elkerülése érdekében (ajánlott a reklamált Terméket az eredeti csomagolásban elküldeni).
10. A garanciális időszak meghosszabbításra kerül azzal az idővel, mely alatt a Felhasználó a Termék meghibásodásából eredően nem tudta az használni. A garancia nem zárja ki, nem korlátozza és nem függeszti fel a Felhasználó eladott termékek hibáira vonatkozó kezességi szabályokból eredő jogait.

A természetes személyeknek a személyes adatok kezelése tekintetében történő védelméről és az ilyen adatok szabad áramlásáról, valamint a 95/46/EK irányelv hatályon kívül helyezéséről szóló, 2016. április 27-i (EU) 2016/679 európai parlamenti és tanácsi rendelet 13. cikkének (1) és (2) bekezdésével összhangban tájékoztatjuk Önt, hogy

1. Az űrlapon megadott személyes adatainak Admisztrátora a Pruszków-i székhelyű DEDRA-EXIM sp. z o.o. ul. 3 Maja 8, 05-800 Pruszków (továbbiakban: „Admisztrátor”).
2. Az Ön adatait kizárólag a készülékre vonatkozó garanciális eljárás folytatása céljából dolgozzuk fel az általános adatvédelmi rendelet (a továbbiakban: "GDPR") 6. cikke (1) bekezdésének b) pontjával összhangban Az adatszolgáltatás önkéntes, de a garanciális eljárás lefolytatásához szükséges.
3. Az Ön adatait a garanciális eljárás lefolytatásának megfontolásának időtartama alatt, valamint archiválási céllal kezeljük, amennyiben az Admisztrátorral szembeni esetleges követelésekkel szemben szükséges védekezni, de legfeljebb azok elévüléséig.
4. Az Ön adatait csak olyan szervezetek számára adható ki, amelyek az Admisztrátor nevében, a személyes adatok feldolgozására vonatkozó írásbeli megbízási szerződés alapján adatokat kezelnek, és többek között technikai szolgáltatást, tárhelyszolgáltatást vagy weboldal-karbantartást, informatikai-, futárszolgáltatást nyújtanak. Az Adatkezelő beszállítói kötelesek gondoskodni az adatbiztonságról és megfelelni a személyes adatok védelmére vonatkozó hatályos jogszabályok követelményeinek, és nem használhatják fel a rájuk bízott személyes adatokat az Adatkezelővel kötött szerződésben meghatározott céloktól eltérő célokra.
5. Az Ön adatait nem dolgozzuk fel automatizált módon, beleértve a profilalkotást, és nem továbbítjuk harmadik országba/nemzetközi szervezetnek.
6. Ön bármikor jogosult az adatai tartalmához történő hozzáféréshez, valamint annak helyesbítéshez, törléshez, az adatkezelés korlátozásához, az adathordozhatósághoz és a kifogásoláshoz való joghoz.
7. Az Ön személyes adatainak az Adatkezelő általi feldolgozásával kapcsolatos minden kérdésben az alábbi e-mail címen veheti fel a kapcsolatot: daneosobowe@dedra.pl;
8. Önnek jogában áll van panaszt benyújtani az illetékes adatvédelmi hatóságnál;

RO Cuprinsul

1. Fotografii și figuri
2. Descrierea dispozitivului
3. Destinația dispozitivului
4. Restricții de utilizare
5. Date tehnice
6. Pregătirea pentru lucru
7. Conectare la rețea
8. Pornirea dispozitivului
9. Utilizarea dispozitivului
10. Operații curente de mentenanță
11. Piese de schimb și accesorii
12. Eliminarea individuală a defectărilor
13. Componentele produsului
14. Informația pentru utilizatori cu privire la eliminarea echipamentelor electrice și electronice
15. Talon de garanție

Traducerea instrucțiunii originale

Declarația de conformitate este anexată la instrucțiuni ca un document separat. În cazul în care declarația de conformitate lipsește, contactați Dedra Exim Sp. z o.o.

Condiții generale de siguranță au fost atașate la instrucțiuni ca o broșură separată.

AVERTISMENT. Citiți toate avertismentele marcate cu simbolul și toate instrucțiunile. Nerespectarea avertismentelor și instrucțiunilor de siguranță menționate mai jos poate cauza electrocutări, incendii sau leziuni grave.

Păstrați toate avertismentele și instrucțiunile pentru utilizare ulterioară.

2. Descrierea dispozitivului

Fig. A: 1.Filtru de aer; 2.Carcasa motorului; 3.Înterupător; 4.Mâner; 5.Manometru; 6.Ventil de evacuare; 7.Conducta de refulare; 8.Rezervor; 9.Picior de cauciuc; 10.Ventil de golire; 11.Roți

Fig. B: 1.Filtru de aer; 2.Carcasa motorului; 3.Înterupător; 4.Mâner; 5.Manometru; 6.Ventil de evacuare; 7.Conducta de refulare; 8.Rezervor; 9.Picior de cauciuc; 10.Roți

3. Destinația dispozitivului

Se permite utilizarea aparatului în lucrări de renovare-construcții, ateliere de reparații în lucrări de amatori, respectând condițiile de utilizare și condițiile de lucru permise, conținute în manualul de utilizare.

Compresorul cu ulei este conceput pentru a genera aer comprimat și împreună cu alte accesorii adecvate (vezi capitolul Recomandate accesorii) poate fi utilizat pentru lucrări simple legate cu suflarea aerului (curățare), spălare, pomparea roților, vopsirea etc.

4. Restricții de utilizare

Dispozitivul poate fi utilizat numai în conformitate cu "Condițiile admisibile de lucru", prezentate mai jos.

Recomandate de PANSAM accesorii care se pot conecta la compresoare sunt descrise în punctul Recomandate accesorii

Modificările neautorizate ale construcției mecanice și electrice, orice modificări, operațiile de întreținere care nu sunt descrise în manualul de utilizare vor fi considerate ilegale și vor duce la pierderea imediată a drepturilor de garanție, iar declarația de conformitate își va pierde valabilitatea.

Utilizarea neconformă cu destinația sau cu manualul de utilizare va duce la pierderea imediată a drepturilor de garanție.

Condițiile admisibile de lucru Funcționare ocazională S2 15 min Aparatul poate fi utilizat numai în spații curate, uscate, bine aerisite și în încăperi închise cu sistem de ventilație eficient. Protejați-l împotriva umidității și înghețării. Intervalul de temperaturi de muncă (5 + 40)°C
--

5. Date tehnice

Modelul	A077020	A077030	A077060	A077070
Motor electric	inducție în fază unică			
Tensiunea de lucru [V]	230			
Frecvența [Hz]	50			
Puterea nominală a motorului [W]	1500	2300		
Numărul de cilindri	1	2		
Viteza de rotație a motorului [r/min]	2850			
Presiunea maximă de refulare [Bar]	8 bar			
Volumul rezervorului de aer [L]	24	50	100l	
Modelul rezervorului	24FL	50FL	50VFL	100VFL
Temperatura maximă de lucru [°C]	90			
Temperatura minimă de lucru [°C]	-10			
Număr de fabrică	pe plăcuța de identificare a rezervorului			
Anul de fabricație	pe plăcuța de identificare a rezervorului			
Greutatea [kg]	27	30,5	43	55
Emisia zgomotului				
Nivelul de putere a zgomotului LWA [dB (A)]	96,2	93	91,2	91,2
Nivelul de presiune a zgomotului LPA [dB (A)]	76,2	74	71,2	71,2
Incertitudinea măsurii Kpa/Kwa [dB (A)]	3			
Protecția împotriva accesului direct	IP X2			

Informația privind zgomot

Emisia zgomotului a fost definită conform EN 1012-1, valorile au fost specificate în tabelul de mai sus.

ATENȚIE Zgomotul poate cauza deteriorarea auzului, utilizați întotdeauna protecțiile de auz în timpul lucrului!

Valoarea totală declarată a zgomotului a fost măsurată în conformitate cu metoda standard de testare și poate fi utilizată pentru a compara un dispozitiv cu altul. Nivelul de zgomot poate fi de asemenea utilizat pentru a efectua o estimare preliminară a expunerii la zgomot.

Nivelul de zgomot în timpul utilizării efective a dispozitivului poate să difere de valorile declarate, în funcție de modul în care sunt utilizate uneltele de lucru, în special de tipul piesei prelucrate și de necesitatea de a specifica măsurile de protecție a operatorului. Pentru a estima cu exactitate expunerea în condiții reale de utilizare, trebuie luate în considerare toate etapele ciclului de operare, inclusiv perioadele când dispozitivul este oprit sau când este pornit, dar fără să fie utilizat pentru lucru.

6. Pregătirea pentru lucru

ATENȚIE Toate operațiile trebuie efectuate cu ștecherul scos din priză de curent.

După despașetare compresor de ulei necesită mînoare lucrări de pregătire.

Montarea roților și picioarelor de cauciuc: (fig. C.1)

Montați roțile care sunt o parte integrală a echipamentului aparatului. Șuruburile (axele) roților după montarea cu bridele fabricate de pe rezervor străngeți puternic cu piulițe. În ambalaj se află piciorul de cauciuc care se va fixa în orificiul bridei sub rezervor.

Montajul filtrului de aer: (fig. C.2 și C.2a)

Uitându-se la compresor din partea mînerului, pe partea stîngă a carcasei unității de acționare vedeți un orificiu destinat pentru montarea filtrului de aer. Înșurubați filtrul de aer (cutia neagră rotundă) în acest orificiu.

Montarea dopului de alimentare cu ulei (fig. C.3 și C.3a)

Uitându-se la compresor din partea de spate, pe carcasa unității de acționare asupra indicatorului nivelului de ulei vedeți obturatorul. Trebuie să-l îndepărtați și în locul acestuia să montați dopul de alimentare cu ulei, care este o parte din echipamentul compresorului. Apăsăți dopul în orificiu.

ATENȚIE Prin vizor verificați nivelul uleiului (fig. C.4).

Nivelul uleiului trebuie să depășească centrul punctului roșu al vizorului.

Se referă la A077020 și A077030

Înainte de conectarea aparatului asigurați-vă dacă tensiunea de alimentare corespunde valorii indicate pe plăcuța de identificare

Instalația de alimentare al aparatului va fi executată dintr-un cablu din cupru de o secțiune minimă de 1,5 mm² va fi tras de la siguranța de o valoare de 16A și va îndeplini cerințele de siguranță la utilizare. Instalația electrică va fi executată de un electrician autorizat. În cazul utilizării prelungitoarelor trebuie să fiți atenți ca secțiunea firului să nu fie mai mică de 1,5 mm². Cordonul electric trebuie amplasat astfel încât să nu fie expus la tăieturi. Nu utilizați prelungitoare deteriorate. Verificați periodic starea tehnică al cordonului de alimentare. Nu trageți de cordonul de alimentare..

Se referă la A077060

Înainte de a porni aparatul verificați dacă protecția la supraîncălzire este apăsată. Înainte de a conecta uneltele la o sursă de alimentare, asigurați-vă dacă tensiunea de alimentare corespunde cu valorile de pe plăcuța cu date tehnice. Instalația de alimentare al aparatului va fi executată dintr-un cablu din cupru de o secțiune minimă de 2,5 mm² va fi tras de la siguranța de o valoare de 16A și va îndeplini cerințele de siguranță la utilizare. Instalația electrică va fi executată de un electrician autorizat. În cazul utilizării prelungitoarelor trebuie să fiți atenți ca secțiunea firului să nu fie mai mică de 2,5 mm². Cordonul electric trebuie amplasat astfel încât să nu fie expus la tăieturi. Nu utilizați prelungitoare deteriorate. Verificați periodic starea tehnică al cordonului de alimentare. Nu trageți de cordonul de alimentare. Verificați periodic starea tehnică a cordonului. Nu trageți de cordon când doriți să scoateți uneltele din priză.

7. Conectare la rețea

Înainte de a conecta dispozitivul la sursa de curent, asigurați-vă că tensiunea de alimentare corespunde cu valoarea specificată pe plăcuța de identificare. Instalația de alimentare trebuie să fie realizată în conformitate cu cerințele principale privind instalațiile electrice și să respecte dispozițiile privind siguranța utilizării. Parametrii de secțiune minimă a firului de alimentare și valorile nominale ale siguranței de protecție în funcție de puterea dispozitivului sunt specificate în tabelul de mai jos:

Puterea mașinii [W]	Secțiunea minimă a cablului [mm ²]	Valoarea minimă a siguranței tip C [A]
1400+2300	1,5	16

Instalația trebuie să fie executată de un electrician autorizat. În cazul când folosiți cablurile prelungitoare, aveți grijă ca secțiunea firului să nu fie mai mică decât cea cerută (vezi tabelul). În timpul lucrului cablul electric trebuie astfel poziționat, încât să nu fie expus la tăiere. Nu folosiți prelungitoare defecte. Verificați periodic starea tehnică a cablului de alimentare. Nu trageți de cablu.

8. Pornirea dispozitivului

ATENȚIE Înainte de a porni dispozitivul, efectuați obligatoriu operațiile descrise în capitolul "Pregătirea pentru lucru".

Pe carcasa unității de comutator și presostat, deasupra teului cu două manometre este situat butonul întrerupătorului compresorului (ciuperca roșie-vezi desenul nr 5). Ridicarea acestuia spre sus pricinuieste transmiterea tensiunii și pornirea unității de acționare a compresorului. Unitatea de acționare începe să presează aer în rezervor prin furtunul de umplere și supapa de retur. Presostatul este reglat în fabrică la o valoare de 8 bari. Când se ajunge la o presiune maximă presostatul oprește transmiterea tensiunii iar unitatea de acționare a compresorului nu presează aer în rezervor. După atingerea presiunii de 8 bari și oprirea tensiunii, prin furtunul conectat cu contactorul are loc evacuarea reziduurilor de aer din capul și furtunul de umplere. La consumul de aer (lucru cu accesorii) și totodată la scăderea aerului din rezervor până la valoarea minimă de presiune reglată în fabrică (circa 5,5 bari), presostatul din nou conectează tensiunea și unitatea compresorului începe să presează aerul în rezervor. Ciclul de comprimare începe din nou. Principiul de funcționare descris mai sus se referă la situația când butonul de pornire este tot tipul ridicat

asta înseamnă în poziția PORNIT (sau marcată cu I ori ON). Operatorul poate să întrerupă ciclul de comprimare în fiecare moment indiferent de presiunea în rezervor (de asemenea când nu se atinge maximum reglat de 8 bari). Pentru a întrerupe funcționarea ajunge de a se apăsa butonul în jos OPRIT (sau marcat cu O ori OFF) – vezi desenul număr 5). Pentru siguranța utilizatorului, dacă presostatul nu va porni, compresorul este echipat în supapa de siguranță (supapa cu inel, pe partea teului cu manometru - vezi desenul număr 6 poziția D).

ATENȚIE Nu încercați să reglați presostatul și să schimbați reglările din fabrică!

9. Utilizarea dispozitivului

Verificați nivelul de ulei în unitatea de acționare a compresorului înainte de a începe lucru. Pentru asta servește vizorul situat pe carcasa unității de acționare a compresorului. Nivelul de ulei trebuie să fie mai înalt decât punctul central roșu al vizorului (fig. 4)

Nivelul prea scăzut al uleiului mărește frecarea în unitatea de acționare a compresorului și poate duce la deteriorarea acestuia. Nivelul prea ridicat al uleiului poate pricinui pătrunderea uleiului în unitatea de comprimare a aerului și în rezervor. Amplasați stabil compresorul în locul destinat pentru lucru (Vezi Condițiile Admise de Lucru precum și Securitatea în Utilizare) și eventual desfășurați prelungitorul complet ca să nu deranjeze și să nu prezintă un pericol de împiedicare. Compresorul este echipat în două manometre (fig. 6) precum și în două ștufuri de racordare a accesoriilor. Manometru marcat cu litera B este manometrul care indică presiunea actuală în rezervor. Conectarea sculei prin ștuțul de racordare sub acest manometru va însemna întotdeauna lucru cu un debit ridicat de aer care este asigurat de presiunea maximă a rezervorului.

Manometrul marcat cu litera A este un manometru care indică presiunea setată (reglată) de operator. Intervalul de reglare a presiunii este de 0 – 8 bari. Pentru reglarea acestei presiuni servește butonul marcat cu litera C. Rotirea butonului C în sensul contrar acelor de ceasornic pricinuieste micșorarea presiunii la ieșire (ștuțul de racordare sub manometrul A), în timp ce rotirea butonului C în sensul acelor de ceasornic pricinuieste mărirea presiunii setată la ieșire. De exemplu: ajustăm cu butonul C rotind spre stînga presiunea de 2 bar pe care o citim pe manometrul A. La ieșire, asta înseamnă prin ștuțul de racordare sub manometrul A, întotdeauna va curge aer de o presiune de 2 bari. Trebuie să țineți minte că cu debitul complet de aer se lucrează pe o perioadă mai scurtă de timp. De a menține presiunea setată la ieșire pe o perioadă mai lungă de timp compresorul trebuie să ajungă să umple rezervorul. Se poate întâmpla ca presiunea setată la ieșire va fi prea mare pentru a asigura funcționarea compresorului la această valoare de presiune pe o perioadă mai lungă de timp. Trebuie să întrerupeți lucru pentru ca rezervorul să se umple.

Blocarea presiunii ajustată cu butonul C are loc prin rotirea piuliței roșii de pe axul butonului și blocarea acesteia pe butonul C.

Lângă manometrul B este situată supapa de siguranță marcată cu litera D. Aceasta servește pe de o parte ca o protecție împotriva unei eventuale avarie a presostatului, în momentul depășirii în rezervor a presiunii de 8 bari, prin supapa D iese aerul, micșorând astfel presiunea în rezervor. De asemenea cu această supapă se poate repede evacua aerul din rezervor, desigur când compresorul este oprit. Este suficient să deșurubați piulița supapei D spre stînga și să o scoateți în conformitate cu săgeata din fig. C.6. Aerul din rezervor va fi evacuat. După golirea rezervorului, eliberați piulița și lăsați ca arcul supapei să închidă sistemul, apoi strângeți piulița spre dreapta

Ambele ștuțe de racordare sunt adaptate pentru conectarea rapidă a accesoriilor fără filet. Introduceți capătul furtunului sculei în ștuțul de racordare, până când acționează închizătorul. La montarea sculei rezervorul trebuie să fie fără aer.

Cu ajutorul compresorului și accesoriei potrivită se poate între altele executa următoarele operațiuni:

- * Curățare cu aer comprimat – pistol pentru suflare cu diferite duze
- * Spălare cu apă, petrol etc. - pistol de spălat
- * Vopsire - pistol de pulverizare
- * Pomparea roților auto – pistol pentru pompare

Accesoriile se conectează cu ajutorul furtunilor flexibile de vinil de diferite lungimi. Sculele recomandate sunt menționate în următoarea parte a manualului de utilizare.

10. Operații curente de mentenanță

ATENȚIE Toate operațiile de întreținere trebuie efectuate cu ștecherul scos din priză de curent.

Înainte de pornire trebuie de fiecare dată să controlați nivelul uleiului.

După primele 100 de ore de funcționare trebuie să înlocuiți uleiul cu nou așa cum este arătat pe fig. 7. În scopul înlocuirii uleiului scoateți dopul de alimentare cu ulei (pasul 1) și cu ajutorul cheii 24 pentru A077060 sau cu ajutorul cheii 10 pentru A077020/30 deșurubați și scoateți vizorul nivelului de ulei (pasul 2). Înclinați compresorul ca uleiul să se scurge din unitate (pasul 3). Curățați din ulei locul de înșurubare a șurubului și montați-l înapoi înșurubând ușor cu cheia (pasul 4).

Turnați uleiul nou în locul de fixare a dopului de alimentare cu ulei (pasul 5). Recomandăm pentru compresorul PANSAM ulei tip - A531001 firmei PANSAM sau altul de aceeași calitate. Montați dopul de alimentare cu ulei. Schimbarea uleiului de compresor cu unul nou (în afară de primele 100 de ore de lucru) trebuie efectuat la fiecare 500 de ore de funcționare. Procedura menționată mai sus. În unitate intră circa 250 ml de ulei.

Dacă compresorul nu a funcționat 500 de ore, iar nivelul de ulei controlat periodic prin vizor indică o stare prea scăzută, trebuie să adăugați ulei fără să-l schimbați total. Nivelul corect al uleiului este arătat pe desenul nr 4. La fiecare 120 de ore verificați funcționarea supapei de siguranță (fig nr. 6 poz. D precum și descrierea de pe pagina 6) evacuând cu ajutorul acestuia aerul din rezervor. Verificați periodic dacă filtrele de aer nu sunt murdare (fig. nr. 2). Utilizarea compresorului în încăperi murdare și prăfuite contaminează filtru de aer ce duce la consumul excesiv al compresorului. Filtru trebuie curățat după fiecare 300 de ore. Demontați filtrul de aer (deșurubați-l). Partea cu filetul desfaceți din cuie și scoateți cartușul filtrului (burete). Curățarea cartușului filtrului efectuați cu aer comprimat sau clătiți cu apă, scurgeți și uscați, ținând minte ca să nu montați

filtrul ud. Filtrul uscat introduceți în carcasa filtrului și închideți-l cu ajutorul clemelor. Montați-l înapoi pe compresor. Schimbați filtrele cu cei noi în funcție de intensitatea de exploatare a compresorului și întotdeauna la fiecare schimbare a uleiului. În fiecare zi curățați compresorul din apa provenită din condensare. Curățarea rezervorului din rezidurile de apă se efectuează prin supapa de scurgere arătată la desenul nr. 8. După evacuarea aerului din rezervor lăsând presiune de circa 0,5 bar deșurubați capul cu moleta al șurubului supapei arătată la desenul 8. Rotind în sens invers acelor ceasornice dechideți încet supapa în scopul scăpării aerului și rezidurilor de apă. După curățare din apă din nou închideți supapa de scurgere. Niciodată nu deșurubați cu cheia șurubul hexagonal deasupra molettei. Păstrați compresorul curat, nu permiteți murdăria excesivă.

Verificările și lucrări de întreținere trebuie planificate și executate în conformitate cu cerințele legislative, corespunzătoare cu localizația și modul de exploatare a aparatului. Autoritățile de supraveghere pot să solicite prezentarea documentației corespunzătoare.

11. Piese de schimb și accesorii

Pentru a achiziționa piese de schimb și accesorii, contactați Service-ul Dedra Exim. Detaliile de contact pot fi găsite pe pagină 1 a manualului. Când comandați piese de schimb, vă rugăm să indicați numărul lotului aflat pe plăcuța de identificare și numărul piesei din schița de asamblare.

În perioada de garanție, reparațiile sunt efectuate conform regulilor menționate în talonul de garanție. Vă rugăm să predați produsul reclamat pentru reparație la locul de achiziție (vanzătorul este obligat să accepte produsul reclamat), trimiteți-l la centru de service aflat cel mai aproape de adresa de domiciliu (lista centrelor de service se află pe site-ul www.dedra.pl) sau expediți-l la service-ul central Dedra Exim. Vă rugăm amabil să anexați talonul de garanție completat. După perioada de garanție, reparațiile vor fi efectuate de service-ul central. Produsul deteriorat trebuie trimis la centrul de service (costul de expediție este suportat de utilizator).

12. Eliminarea individuală a defecțiunilor



Înainte de a trece la eliminarea individuală a defecțiunilor, deconectați dispozitivul de alimentare.

Problema	Cauza	Soluție
Unitatea de acționare nu funcționează	Cablul de alimentare nu este bine conectat sau este deteriorat.	Apăsați mai adânc ștecherul în priză de curent, verificați cablul de alimentare.
	În priză lipsa tensiunii de la rețea	Verificați tensiunea în priză precum și verificați dacă nu a acționat siguranța
	Înterupătorul deteriorat	Înlocuiți comutatorul cu unul nou.
Unitatea de acționare lucrează neregulat, se supraîncălzește	Nivelul de ulei prea mic	Completați uleiul de compresie
	Pistolul gripat în cămașa de cilindru	Trimiteți generatorul la reparație
Compresorul zgomotos, cade în vibrații	Părțile de contact sunt slăbite	Verificați apărătoarele – strângeți, verificați dacă compresorul este așezat stabil – corectați-l
	Nivelul de ulei prea mic	Completați uleiul de compresie
Presiunea în unitate nu crește, îngreunată curgerea a aerului	Filtru de aer murdar	Curățați filtru de aer
	Scurgere la conectare	Verificați conectarea cu accesorii
	Unitatea de acționare lucrează încet	Completați uleiul, verificați tensiunea
	Pistolul deteriorat, inelele uzate	Trimiteți generatorul la reparație
Prea mare consum de ulei, schimbări ale nivelului de ulei	Garnitura de etanșare crăpată	Schimbați
	Inelele pistonului uzate	Înlocuiți
	Condensarea în baia de ulei	Curățați, schimbați uleiul
Lipsa reglării presiunii la ieșire	Garnitura de etanșare deteriorată	Schimbați
	Deteriorată membrana presostatului	Trimiteți generatorul la reparație
	Supapa deteriorată	Înlocuiți

13. Componentele produsului

Ambalajul conține în afară de compresor:

A077020:

1. Roți de deplasare - buc. 2; 2. Bolț cu filet pentru fixarea roților – buc. 2; 3. Piulița pentru fixarea roților - buc. 2; 4. Set de șaibe; 5. Picioar de cauciuc - buc. 1; 6. Dop de alimentare cu ulei - buc. 1; 7. Filtru de aer - buc. 1

A077030/A077060:

1. Roți de deplasare - buc. 2; 2. Bolț cu filet pentru fixarea roților – buc. 2; 3. Piulița pentru fixarea roților - buc. 2; 4. Set de șaibe; 5. Picioar de cauciuc - buc. 2; 6. Piulița pentru fixarea roților - buc. 2; 7. Dop de alimentare cu ulei - buc. 1; 8. Filtru de aer - buc. 2

14. Informația pentru utilizatori privind eliminarea utilajelor uzate (privește gospodăriile)



Simbolul afișat pe produse sau pe documentația care le însoțește indică faptul că echipamentele electrice sau electronice defecte nu trebuie eliminate împreună cu deșeurile menajere. În cazul în care trebuie să eliminați, să reutilizați sau să recuperați componente, trebuie să le duceți la un punct de colectare specializat, unde vor fi acceptate gratuit. Autoritățile locale furnizează informații privind locația punctelor de colectare a echipamentelor uzate, de exemplu pe site-urile lor web.

Eliminarea corespunzătoare a dispozitivului permite conservarea resurselor valoroase și evitarea impactului negativ asupra sănătății și mediului, care rezultă din posibilitatea prezenței substanțelor, amestecurilor și componentelor periculoase în echipament.

Eliminarea incorectă a deșeurilor riscă sancțiuni în conformitate cu reglementările locale relevante.

Utilizatorii din țările UE: Dacă trebuie să vă debarasați de echipamente electrice sau electronice, vă rugăm să contactați cel mai apropiat punct de vânzare sau furnizorul dumneavoastră, care vă va putea oferi informații suplimentare.

Eliminarea în țări din afara Uniunii Europene: Acest simbol se aplică numai în țările din Uniunea Europeană. În cazul în care doriți să aruncați acest produs, vă rugăm să contactați autoritățile locale sau dealerul pentru a afla metoda corectă de eliminare.

Certificat de garanție

pentru

[COMPRESOR CU ULEI]

Nr. de catalog: A077020/A077030/A077060/A077070

Număr de lot:

(denumit în continuare Produs)

Data de cumpărare a produsului:

Ștampila vânzătorului

Data și semnătura vânzătorului:

Declarația Utilizatorului:

Confirm, că am fost informat în ceea ce privește condițiile de garanție și efectele nerespectării orientărilor cuprinse în manualul de utilizare și în Certificatul de garanție. Condițiile prezentei garanții îmi sunt cunoscute ce afirm cu semnătura mea de mână:

.....
Data și locul

.....
semnătura Utilizatorului

Garanția este acordată în conformitate cu prevederile OG 21/1992 și OG 140/2021, cu modificările ulterioare, pe baza cardului de garanție și a dovezii originale de cumpărare. Perioada de reparație nu poate depăși 15 zile calendaristice de la data la care consumatorul a predat reclamația vânzătorului.

I. Responsabilitatea pentru produs

1. **Garant** - DEDRA EXIM sp. z o.o. cu sediul în Pruszkowie, adresa: ul. 3 Maja 8, 05-800 Pruszków, KRS 0000062517, Sąd Rejonowy dla m.st. Warszawy w Warszawie, XIV Wydział Gospodarczy Krajowego Rejestru Sądowego, [Judecătoria Raională pentru o.c. Varșovia în Varșovia, Departamentul al XIV-a Economic al Registrului Național Juridic] NIP [CIF] 527-020-49-33, Kapitał zakładowy [capital social]: 100 980.00 zł..

2. În condițiile menționate în prezentul Certificat de garanție Garantul acordă garanție la produsul derivat din distribuția Garantului.

3. Responsabilitatea cu titlu de garanție cuprinde numai defectele care sau ivit din cauze datorate Produsului în momentul livrării acestuia Utilizatorului.

4. Cu titlu de garanție, Utilizatorul, obține dreptul la repararea gratis a Produsului, dacă defecțiunea s-a ivit în perioada de garanție. Modul de reparare a Produsului (metoda de executare a reparației) depinde de decizia Garantului. Dacă Garantul constată că Produsul nu poate fi reparat, Garantul își rezervă dreptul de a schimba piesa defectă sau total Produsul cu altul fără defecte sau de a micșora prețul Produsului ori de a se retrage de la Contract.

5. Față de Utilizatorul, care conform cu legea din data de 23 aprilie 1964 din Codul Civil, nu este un consumator, răspunderea Garantului pentru dauna rezultată din prezenta garanție și/ sau în legătură cu încheierea și executarea acesteia, indiferent de dreptul legal, este limitată maxim până la valoarea Produsului defect.

II. Perioada de garanție

Componentele Produsului acoperite de garanție	Durata de protecție a garanției
Compresor cu ulei	24 luni, de la data cumpărării Produsului, înscrisă în prezentul Certificat de garanție

III. Condițiile de utilizare a garanției

1 Prezentarea de către Utilizator a Certificatului completat de garanție a Produsului și dovedirea împrejurărilor de cumpărare a Produsului de ex. prin

prezentarea chitanței, facturii, etc. Pentru a efectua în mod eficient reclamația, se recomandă că Utilizatorul să trimită împreună cu Produsul reclamat, toate componentele menționate la "Completarea" Produsului în manualul de utilizare.

- Respectarea de către Utilizator a recomandărilor din Manualul de utilizare și din Certificatul de garanție.
- Garanția acoperă numai teritoriul Republicii Polonă și UE.
- Garanția nu acoperă defecțiunile Produsului apărute în special din cauza:
 - Nerespectării de către Utilizator a condițiilor indicate în Manualul de utilizare, în special în domeniul de utilizare, întreținere și curățare corectă.
 - Utilizarea de către Utilizator a unor produse de curățare sau substanțe de conservare care sunt neadecvate cu Manualul de utilizare;
 - Depozitare necorespunzătoare și transportul necorespunzător al Produsului de către Utilizator;
 - Modificări și/sau reconstrucții arbitrare a Produsului de către Utilizator;
 - Utilizarea în Produs de către Utilizator a unor materiale consumabile neconforme cu manualul de utilizare
- Utilizatorul care conform cu legea din data de 23 aprilie 1964 din Codul Civil nu este un consumator, pierde garanția pentru Produsul, în care:
 - numerele de serie, marcarea datelor și plăcuțele cu datele tehnice au fost îndepărtate de către Utilizator;
 - sigiliile existente au fost deteriorate de Utilizator sau au urme rămase din manipularea de către utilizator la acestea.
- Atenție!** Operațiile legate cu utilizarea de fiecare zi, descrise în manualul de utilizare, Utilizatorul execută singur pe costul său.

IV. Procedura de reclamație

- Dacă se constată că Produsul nu funcționează corect, Înainte de a depune reclamația trebuie să Vă asigurați dacă toate operațiunile descrise în manualul de utilizare au fost executate corect.
- Sesizați imediat reclamația, cel mai bine în termen de 7 zile de la data la care ați observat defectul produsului. Utilizatorul care conform cu legea din data de 23 aprilie 1964 din Codul Civil nu este un consumator, pierde garanția pentru Produs dacă reclamația nu depune în termen de până de 7 zile.
- Sesizarea reclamației se face de ex. la. la punctul de cumpărare a Produsului, la service-ul de garanție sau se poate trimite în scris pe adresa: DEDRA EXIM sp. z o.o., ul. 3 Maja 8, 05-800 Pruszków.
- Utilizatorul poate să depună reclamația prin formularul accesibil pe pagina de internet www.dedra.pl. ("Formular pentru sesizarea reclamației cu titlu de garanție").
- Adresele service-urilor de garanție din fiecare stat sunt accesibile pe pagina www.dedra.pl. Dacă service-ul lipsește în statul adecvat, trimiteți sesizarea de reclamație cu titlu de garanție pe adresa: DEDRA EXIM sp. z o.o. ul. 3 Maja 8, 05-800 Pruszków (Polonia).
- Luând în considerare siguranța Utilizatorului se interzice utilizarea Produsului defect.
- Atenție!!! Utilizarea Produsului defect este periculos pentru sănătatea și viața Utilizatorului.
- Executarea obligațiilor rezultate din garanție va avea loc în termen de 14 zile lucrătoare, calculate de la data furnizării de către Utilizator a Produsului reclamat.
- Înainte de furnizare a Produsului reclamat se recomandă curățirea acestuia. Se recomandă de a se asigura bine Produsul împotriva distrugerii în timpul transportului (se recomandă să trimiteți produsul reclamat în ambalajul original).
- Perioada de garanție va fi prelungită cu durata în care, din cauza defectului Produsului acoperit de garanție Utilizatorul nu l-a putut să-l utilizeze, Garanția nu oprește, nu limitează și nu suspendează drepturile Utilizatorului rezultate din dispozițiile privind garanția pentru vicile produsului vândut.

În conformitate cu articolul 13 alineatele (1) și (2) din Regulamentul (UE) 2016/679 al Parlamentului European și al Consiliului din 27 aprilie 2016 privind protecția persoanelor fizice în ceea ce privește prelucrarea datelor cu caracter personal și privind libera circulație a acestor date și de abrogare a Directivei 95/46/CE, vă informăm.

- Administratorul datelor Dumneavoastră cu caracter personal furnizate în formular este DEDRA-EXIM sp. z o. o. cu sediul social în Pruszków, ul. 3 Maja 8, 05-800 Pruszków (în continuare: „Administrator”).
- Datele dumneavoastră vor fi prelucrate numai în scopul derulării procedurii de garanție a dispozitivului în conformitate cu art. 6 alin.1 lit. b din regulamentul general privind protecția datelor (în continuare: „GDPR”). Furnizarea datelor este voluntară, dar necesară pentru derularea procedurii de garanție.
- Datele dumneavoastră vor fi prelucrate pe perioada de luare în considerare a procedurii de garanție și în scopuri de arhivare în cazul în care este nevoie de apărare împotriva oricăror pretenții împotriva Administratorului, nu mai mult decât până la expirarea acestora.
- Datele dumneavoastră pot fi dezvăluite numai entităților care prelucrează date pentru administrator pe baza unui contract scris de încredințare a prelucrării datelor cu caracter personal care oferă, printre altele, service tehnic, hosting sau întreținere site, service IT, firmă de curierat. Furnizorii Administratorului sunt obligați să asigure securitatea datelor și să îndeplinească cerințele legii aplicabile referitoare la protecția datelor cu caracter personal și nu pot folosi datele cu caracter personal încredințate în alte scopuri decât cele specificate în contractul cu Administratorul.
- Datele dumneavoastră nu vor fi prelucrate în mod automatizat, inclusiv sub formă de profilare, și nu vor fi transferate către o țară terță/organizație internațională.
- Aveți dreptul de a accesa datele dumneavoastră și dreptul de a rectifica, șterge, limita prelucrarea, dreptul de a transfera date, dreptul de a vă opune în orice moment.
- În toate aspectele legate de prelucrarea datelor dumneavoastră cu caracter personal de către Administrator, ne puteți contacta la următoarea adresă de e-mail: daneosobowe@dedra.pl.
- Aveți dreptul de a depune o plângere la autoritatea competentă pentru protecția datelor cu caracter personal;

DE Inhaltsverzeichnis

- Photos und Abbildungen
- Gerätebeschreibung
- Einsatzgebiete
- Einsatz einschränkungen
- Technische Daten
- Vorbereitungen vor dem Einsatz
- Netzanschluss
- Gerät einschalten
- Gerätegebrauch
- Gerätebedienung
- Ersatzteile und Zubehör
- Störungen selbst beseitigen
- Produktkomponenten
- Hinweis für die Benutzer zur Entsorgung von elektrischen und elektronischen Altgeräten
- Garantieurkunde

Übersetzung der Originalanleitung

Die Konformitätserklärung wurde dieser Anleitung separat beigefügt. Fehlende Konformitätserklärung ist nach Rücksprache bei Dedra Exim Sp. z o.o. einzuholen.

Allgemeine Sicherheitsbestimmungen wurden dieser Anleitung als ein separates Heft beigefügt.

⚠️ WARNUNG. Alle mit versehenen Warnungen und alle Hinweise ⚠️ gründlich lesen. Bei Nichtbeachten der folgenden Warnungen und Sicherheitshinweise kann es zum elektrischen Schlag, einem Brand oder ernsthaften Verletzungen kommen.

Alle Warnungen und Hinweise für den künftigen Gebrauch aufbewahren.

2. Gerätebeschreibung

Abb. A: 1.Luftfilter; 2.Motorschutz; 3.Schalter; 4.Handgriff; 5.Manometer
6.Auslassventil; 7.Druckleitung; 8.Tank; 9.Gummifuss; 10.Ablassventil; 11.Räder

Abb. B: 1.Luftfilter; 2.Motorschutz; 3.Schalter; 4.Handgriff; 5.Manometer
6.Auslassventil; 7.Druckleitung; 8.Tank; 9.Gummifuss; 10.Räder

3. Gerätebestimmung

Es ist zulässig, das Gerät bei Bau- und Renovierungsarbeiten, in Reparaturwerkstätten und bei Amateurarbeiten unter gleichzeitiger Einhaltung der Verwendungsbedingungen und zulässigen Arbeitsbedingungen, die in der Bedienungsanleitung enthalten sind, zu nutzen.

Der Ölkompessor dient zur Außenluftverdichtung und kann nach der Anwendung von entsprechendem Zubehör (s. Abschnitt Empfohlenes Zubehör) für einfachen, mit dem Durchpusten (Reinigen), Waschen, Streichen verbundenen Arbeiten u. ä. verwendet werden.

4. Einsatz einschränkungen

Das Gerät darf nur gemäß den folgenden „Zulässigen Betriebsbedingungen“ betrieben werden“.

Eigenhändige Änderungen des Geräteaufbaus, jegliche Umbauten bzw. Bedienungen, die in der Bedienungsanleitung nicht beschrieben werden, gelten als rechtswidrig und führen zum sofortigen Verlust der Garantieansprüche und der Gültigkeit der Konformitätserklärung.

Der Gerätegebrauch entgegen der Bestimmung oder der Bedienungsanleitung führt zum sofortigen Verlust der Garantieansprüche.

Die von PANSAM für die Arbeit mit den Kompressoren empfohlenen Werkzeuge wurden im Punkt Empfohlenes Zubehör beschrieben

Das Gerät darf nur gemäß den folgenden „Zulässigen Betriebsbedingungen“ betrieben werden“.

Eigenhändige Änderungen des Geräteaufbaus, jegliche Umbauten bzw. Bedienungen, die in der Bedienungsanleitung nicht beschrieben werden, gelten als rechtswidrig und führen zum sofortigen Verlust der Garantieansprüche und der Gültigkeit der Konformitätserklärung.

Der Gerätegebrauch entgegen der Bestimmung oder der Bedienungsanleitung führt zum sofortigen Verlust der Garantieansprüche.

Zulässige Betriebsbedingungen

S2 Kurzbetrieb Betriebsdauer 15 Min

Die Maschine kann nur an sauberen, trockenen, gut gelüfteten Standorten sowie in geschlossenen Räumlichkeiten mit funktionstüchtigem Lüftungssystem verwendet werden.

Gegen Feuchtigkeit und Frost schützen.

Umfang der Arbeitstemperaturen (5 + 40)°C

5. Technische Daten

Modell	A077020	A077030	A077060	A077070
Elektrischer Motor	Einphasen-Induktion			
Arbeitsspannung [V]	230			
Frequenz [Hz]	50			
Nennleistung des Gerätes [W]	1500	2300		
Anzahl der Zylinder	1	2		
Drehzahl des Motors [1/min]	2850			
Maximaler Förderdruck [Bar]	8			

Fassungsvermögen des Luftbehälters [L]	24	50	100
Typ des Behälters	24FL	50FL	100VFL
Die höchste Arbeitstemperatur	90		
Die niedrigsten Arbeitstemperatur	-10		
Fabriknummer	befindet sich auf dem Betriebsschild des Behälters		
Baujahr	befindet sich auf dem Betriebsschild des Behälters		
Masse [kg]	27 kg	30,5 kg	43 kg
Lärmemission			
Schalleistungspegel LWA [dB (A)]	96,2	93	91,2
Schalldruckpegel LPA [dB (A)]	76,2	74	71,2
Messunsicherheit Kpa/Kwa dB (A)	3		
Schutz gegen den direkten Zugang	IP X2		

Information zum Lärmpegel

Die Lärmemission wurde nach EN 1012-1, ermittelt und die Werte sind in der vorgenannten Tabelle aufgeführt.

ACHTUNG Der Lärm kann Gehörsschäden herbeiführen, deshalb ist ein Gehörschutz bei der Arbeit zu tragen!

Der deklarierte Gesamtwert von Lärmpegel wird nach einem standardmäßigen Prüfverfahren ermittelt und kann zum gegenseitigen Gerätevergleich verwendet werden. Der genannte Lärmwert kann auch für eine Erstbeurteilung Lärmexposition verwendet werden. Der Lärmwert kann beim Vororteneinsatz in Abhängigkeit von der Gebrauchsweise der Werkzeuge, insbesondere von der jeweiligen Werkstückbeschaffenheit, sowie von der erforderlichen Festlegung der Schutzmaßnahmen für den Bediener, von den deklarierten Werte abweichen. Um die Exposition unter den Ist-Einsatzbedingungen genau ermitteln zu können, sind alle Schritte des jeweiligen Prozesses zu berücksichtigen, die auch die Zeiträume umfassen, wenn das Werkzeug ausgeschaltet bzw. eingeschaltet bleibt, aber nicht eingesetzt wird.

6. Vorbereitungen vor dem Einsatz

ACHTUNG Zuerst Stecker ziehen, erst dann jegliche Bedienung vornehmen.

Der Ölkompressor bedarf nach dem Herausnehmen aus der Verpackung geringfügiger Vorbereitungsarbeiten.

Montage der Fahrräder und des Gummifußes: (Zeichnung C.1)

Die Fahrräder, die den integralen Bestandteil der Ausstattung der Maschine bilden, sind zu montieren. Die Fahrräderschrauben (Achsen) sind, nachdem sie mit den werkseitig am Behälter vormontierten Stützen verbunden worden sind, sind mit den Muttern festanzuziehen. In der Verpackung befindet sich ein Gummifuß, der in die Öffnung in der Stütze unten am Behälter einzusetzen ist.

Montage des Luftfilters: (Zeichnungen C.2 und C.2a)

Wenn man auf den Kompressor von der Griffseite hinguckt, befindet sich auf der linken Seite des Gehäuses der Antriebseinheit oben eine Öffnung, die für die Montage des Luftfilters bestimmt ist. Der Luftfilter (eine runde schwarze Dose) ist eben in diese Öffnung einzuschrauben.

Montage des Ölfüllpfropfens: (Zeichnungen C.3 und C.3a)

Wenn man auf den Kompressor von hinten hinschaut, befindet sich auf dem Grundkörper der Antriebseinheit über der Ölstandanzeige eine Blende. Sie ist zu entfernen und an ihre Stelle ist der Ölfüllpfropfen zu montieren, der ein Teil der Ausstattung des Kompressors ist. Den Pfropfen drücken wir in die Öffnung hinein.

ACHTUNG Den Ölstand über das Guckloch (Zeichnung C.4) überprüfen.

Der Ölstand soll über dem zentralen roten Punkt des Guckloches sein.

Betrifft A077020 i A077030

Vor dem Anschließen der Maschine muss man sich vergewissern, ob die Speisespannung mit dem auf dem Typenschild angegebenen Wert übereinstimmt. Die Versorgungsinstallation der Maschine soll mit einer Kupferleitung mit dem minimalen Durchmesser von mindestens 1,5 Quadratmillimeter ausgeführt, von der Sicherung mit dem Wert 16A durchgeführt werden und die Anforderungen der Arbeitssicherheit erfüllen. Die Installation ist durch einen berechtigten Elektriker ausgeführt werden. Bei Verwendung von Verlängerungskabeln muss darauf geachtet werden, dass der Aderdurchmesser nicht kleiner ist als 1,5 Quadratmillimeter. Die Elektroleitung ist so zu legen, dass sie während der Arbeit nicht der Gefahr ausgesetzt ist, durchgeschnitten zu werden. Keine beschädigten Verlängerungskabel benutzen. Periodisch den technischen Zustand des Speisekabels überprüfen. Am Speisekabel nicht ziehen.

Betrifft A077060

Vor dem Anschließen der Maschine überprüfen, ob der Überlastungsschutz eingedrückt ist. Vor dem Anschließen der Maschine muss man sich vergewissern, ob die Speisespannung mit dem auf dem Typenschild angegebenen Wert übereinstimmt.

Die Versorgungsinstallation der Maschine soll mit einer Kupferleitung mit dem minimalen Durchmesser von mindestens 2,5 Quadratmillimeter ausgeführt, von der Sicherung mit dem Wert 16A durchgeführt werden und die Anforderungen der Arbeitssicherheit erfüllen. Die Installation ist durch einen berechtigten Elektriker ausgeführt werden. Bei Verwendung von Verlängerungskabeln muss darauf geachtet werden, dass der Aderdurchmesser nicht kleiner ist als 2,5 Quadratmillimeter. Die Elektroleitung ist so zu legen, dass sie während der Arbeit nicht der Gefahr ausgesetzt ist, durchgeschnitten zu werden. Keine beschädigten Verlängerungskabel benutzen. Periodisch den technischen Zustand des Speisekabels überprüfen. Am Speisekabel nicht ziehen.

Periodisch den technischen Zustand des Speisekabels überprüfen. Am Speisekabel nicht ziehen.

7. Netzanschluss

Vor dem Netzanschluss des Gerätes sicherstellen, dass die Versorgungsspannung dem Wert laut dem Typenschild entspricht.

Die Elektroinstallation muss gemäß den grundlegenden Anforderungen an Elektroinstallationen hergestellt werden und die Anforderungen an den sicheren Gebrauch erfüllen. Die Parameter des Stromkabel-Mindestquerschnittes sowie des Sicherungsnennwertes hängen von der Geräteleistung ab und werden in der folgenden Tabelle aufgeführt:

Machinenleistung [W]	Min. Drahtschnitt [mm ²]	Min. Sicherungsgröße Typ C [A]
1400+2300	1,5	16

Die Netzinstallation muss von einem Fachelektriker verlegt werden. Bei erforderlichen Verlängerungskabeln darf der Leitungsquerschnitt den erforderlichen Wert nicht unterschreiten (s. Tabelle). Das Elektrokabel ist so zu verlegen, dass es beim Gerätebetrieb nicht durchgeschnitten wird. Nicht funktionsfähige Verlängerungskabel nicht gebrauchen. Technische Beschaffenheit des Versorgungskabels regelmäßig nachprüfen. Gerät nicht am Versorgungskabel ziehen.

8. Gerät einschalten

ACHTUNG Die Tätigkeiten laut Kap. „Vorbereitungen vor dem Einsatz“ unbedingt vornehmen, bevor das Gerät in Betrieb genommen wird“.

Am Grundkörper der Einheit des Einschalters vom Druck und des Druckverbindungsstückes, über dem T-Stück mit zwei Manometern befindet sich der Druckknopf des Ausschalters vom Kompressor (roter Baser – siehe Zeichnung Nr. C.5). Das Hochheben des Basers nach oben bewirkt, dass die Spannung aufgegeben und die Antriebseinheit in Gang gesetzt wird. Die Antriebseinheit beginnt, die Luft in den Behälter über die Auffüllleitung und Rückschlagventil zu fördern. Das Druckverbindungsstück ist werkseitig auf den Druckwert von 8 Bar eingestellt und justiert. In dem Augenblick, in dem dieser Druckwert erzeugt wird (maximaler Druck), unterbricht das Druckverbindungsstück die Spannung aufzugeben und die Antriebseinheit des Kompressors hört auf, die Luft in den Behälter zu fördern. Nachdem der Druck von 8 Bar erreicht worden ist und in dem Augenblick, in dem die Spannung abgeschaltet wird, wird die Luft über die an das Schütz angeschlossene Leitung aus dem Kopf und der Auffüllleitung entfernt.

Während der Luftaufnahme (Arbeit mit dem Zubehör) somit der Entleerung des Behälters bis zu dem werkseitig eingestellten Minimum (ca. 5,5 Bar), schaltet das Druckverbindungsstück noch einmal die Spannung und Kompressorereinheit beginnt, die Luft in den Behälter zu fördern. Der Zyklus der Luftverdichtung beginnt aufs Neue.

Das oben beschriebene Wirkungsprinzip bezieht sich auf eine Situation, in der der Druckknopf des Ausschalters die ganze Zeit hoch gehoben ist, d.h. in der Position EINGESCHALTET (oder in der mit I oder ON gekennzeichneten Position) ist. Der Bediener kann selbstverständlich den Luftverdichtungsprozess in jedem Augenblick unterbrechen, unabhängig vom Druck im Behälter (auch dann, wenn er sein voreingestelltes Maximum, d.h. 8 Bar nicht erreicht). Um die Arbeit zu unterbrechen, reicht es, den Druckknopf des Einschalters nach unten in die Position AUSGESCHALTET (oder in die mit O oder OFF) einzudrücken – siehe Zeichnung Nr. C.5).

Um die Sicherheit des Bedieners zu gewährleisten, sollte der Druckverbindungsstück nicht angesprochen haben, wurde der Kompressor mit dem Sicherheitsventil (ein kleines Ventil mit einem kleinen Rädchen, auf der rechten Seite des T-Stückes mit Manometern – siehe Zeichnung Nr. 6 Position D) ausgestattet.

ACHTUNG Man darf nie das Verbindungsstück regulieren und seine werkseitigen Einstellungen ändern!

9. Gerätegebrauch

Vor dem Arbeitsbeginn muss man den Ölstand in der Antriebseinheit des Kompressors prüfen. Dazu dient das Guckloch, das auf dem Grundkörper der Antriebseinheit untergebracht ist. Der Ölstand soll über dem zentralen roten Punkt im Guckloch sein (Zeichnung C.4).

Ein allzu niedriger Ölstand verstärkt die Reibung in der Antriebseinheit des Kompressors und kann zur Ursache seiner Beschädigung werden. Ein allzu hoher Ölstand kann zum Durchdringen des Öls in das Luftverdichtungssystem und in den Behälter führen. Den Kompressor stabil auf dem Arbeitsplatz (siehe Zulässige Arbeitsbedingungen sowie Arbeitssicherheit) aufstellen und das Verlängerungskabel so ausrollen, dass er nicht stört und dass keine Stolpergefahr entsteht. Der Kompressor ist mit zwei Manometern (Zeichnung 6) sowie mit zwei Anschlussstutzen für das Zubehör ausgestattet. Das mit dem Buchstaben B gekennzeichnete Manometer ist ein Manometer, das den aktuellen Druck im Behälter anzeigt. Der Anschluss des Zubehörs an den Anschlussstutzen unter diesem Manometer bedeutet immer Arbeit mit dem vollen Luftdurchsatz, der durch den maximalen Druck im Behälter gewährleistet wird.

Das mit dem Buchstaben A gekennzeichnete Manometer ist dasjenige Manometer, das den durch den Bediener aufgegebenen (einstellbaren) Druck anzeigt. Der Druckeinstellungsbereich liegt zwischen 0 - 8 Bar. Zur Einstellung dieses Druckes dient der mit dem Buchstaben C gekennzeichneten Drehknopfes. Das Drehen mit Drehknopf C entgegen dem Zeigersinn bewirkt, dass der Druck auf dem Ausgang (Schlussstutzen unter dem Manometer A) gemindert wird. Wenn man den Drehknopf mit dem Uhrzeigersinn dreht, wird der aufzugebene Druck erhöht. Beispiel: Mit dem Drehknopf C nach links drehend, stellen wir den Druck von 2 Bar ein, indem wir ihn von dem Manometer A ablesen. Auf dem Ausgang, d.h., auf dem Anschlussstutzen unter dem Manometer A wird immer Luft mit Druck von 2 Bar herausfließen. Man darf nicht vergessen, dass die Arbeit mit dem vollen Luftdurchsatz nur von kurzer Dauer sein kann. Je kleiner der Druck am Ausgang ist (d.h. der aufgenommene

druck), desto länger ist die effektive Arbeitszeit. Der Kompressor muss schaffen, den Behälter aufzufüllen, damit der aufgegebene Luftdruck länger am Ausgang aufrechterhalten bleibt. Es kann vorkommen, dass der aufgegebene Druck am Ausgang zu groß ist, damit längere Arbeit des Kompressors mit so eingestelltem Druck gewährleistet werden kann. Die Arbeit muss unterbrochen werden, damit der Behälter aufgefüllt werden kann.

Der mit dem Drehknopf C aufgegebene Druck wird durch das Umdrehen des sich auf der Achse des Drehknopfes befindlichen roten Hütchens und durch das Blockieren dessen auf dem Drehknopf C blockiert.

Neben dem Manometer B befindet sich das kleine, mit dem Buchstaben D gekennzeichnete Sicherheitsventil D. Einerseits dient es als Sicherung gegen potentielle Havarie des Druckverbindungsstückes und in dem Augenblick, in dem Druck im Behälter 8 Bar erreicht hat, lässt das Ventil D die Luft durch und somit den Druck im Behälter mindert. Mit diesem Sicherheitsventil kann die Luft aus dem Behälter abgelassen werden, selbstverständlich beim ausgeschalteten Kompressor. Lösen Sie einfach die Ventilmutter D nach links und ziehen Sie sie entsprechend dem Pfeil in Abbildung 6 ab. Die Luft im Tank wird entfernt. Lassen Sie nach dem Entleeren des Tanks die Mutter los und lassen Sie die Ventillfeder das System schließen, und ziehen Sie dann die Mutter nach rechts an.

Beide Anschlussstuten sind für schnelle Befestigung des Zubehörs vorgesehen, d.h. für die Befestigung ohne Gewinde. Das Endstück der Zubehöroleistung ist in den Anschlussstutzen einzudrücken, bis der Schnappverschluss anspricht. Jedes Zubehört wird befestigt, wenn der Behälter ohne Luft drin ist.

Mithilfe des Kompressors sowie geeigneten Zubehörs können unter anderen folgende Operationen ausgeführt werden:

* Reinigen mit der Druckluft – eine Pistole zum Durchpusten mit verschiedenen Düsen

* Waschen mit Wasser, Erdöl usw. - Pistole zum Waschen

* Streichen - Sprühpistole

* Aufpumpen der Autoräder - Pistole zum Pumpen

Zum Anschließen des Zubehörs dienen federnde Vinylleitungen mit verschiedenen Längen. Das empfohlene Zubehör wurde im weiteren Teil der Bedienungsanleitung genannt.

10. Gerätebedienung

ACHTUNG Zuerst Stecker ziehen, erst dann jegliche Bedienung vornehmen.

Grundsätzlich vor jedem Arbeitsbeginn ist der Ölkontrollstand zu prüfen. Nach den ersten 100 Arbeitsstunden ist das Öl gegen neues auszuwechseln, was in der Zeichnung Nr. C.7 gezeigt ist. Um das Öl auszuwechseln muss man den Öleinfüllpfropfen (Schritt 1) herausziehen und mithilfe des Schlüssels 24 für A077060 oder mithilfe des Schlüssels 10 für A077020/30 abschrauben und den Ölstandanzeiger (Schritt 2) herausziehen. Den Kompressor kippen, damit das Öl ungehindert aus dem System herausfließen kann (Schritt 3). Die Stelle, wo die Schraube eingedreht wird, von Ölresten befreien und erneut montieren und dabei mit dem Schlüssel mit Gefühl (Schritt 4) anziehen. Das neue Öl, an der Stelle eingießen, wo der Einfüllpfropfen befestigt wird (Schritt 5). Für den Kompressor PANSAM empfehlen wir Öl für Kompressoren Typ – A531001 der Firma PANSAM oder ein anderes mit derselben Qualität. Den Öleinfüllpfropfen montieren. Das Kompressoröl soll gegen ein neues (außer von ersten 100 Arbeitsstunden) jeweils alle 500 Arbeitsstunden gewechselt werden. Die Vorgehensweise wie oben beschrieben. In das System passen ca. 250 ml Öl. Wenn der Kompressor keine 500 durchgearbeitet hat, und der über das Guckloch regelmäßig geprüfte Ölstand einen allzu niedrigen Stand aufweist, ist das Öl ohne Ölwechsel zu ergänzen. Der richtige Ölstand ist in der Zeichnung Nr. 4 gezeigt. Alle 120 Arbeitsstunden ist die Wirkung des Sicherheitsventils zu prüfen (Zeichnung Nr. C.6 Pos. D sowie Beschreibung auf der Seite 6) indem mit seiner Hilfe Luft abgelassen wird. Regelmäßig ist der Zustand des Luftfilters (Zeichnung Nr. 2) auf Verschmutzung zu kontrollieren. Die Benutzung des Kompressors in verstaubten und schmutzigen Räumlichkeiten bewirkt, dass der Luftfilter schmutzig wird und führt direkt zu übermäßigem Verbrauch des Kompressors. Der Filter ist jedes Mal nach 300 Stunden Arbeit sauber zu machen. Der Luftfilter ist zu demontieren (er ist auszuschauben). Den Teil mit Gewinde aus den abschnallen und Filtereinlage (den Schwamm) herausnehmen. Die Filtereinlage ist am besten mit der Druckluft zu reinigen oder im Wasser auszuspülen, abzufiltrieren und abzutrocknen. Man muss stets daran denken, dass sie im nassen Zustand nicht zu montieren ist. Die trockene Einlage in das Filtergehäuse einlegen und mit Klammern anschnallen. Erneut auf dem Kompressor montieren. Die Filter sind gegen neue in Abhängigkeit von der Intensität der Arbeit mit dem Kompressor auszutauschen, und stets bei jedem Ölwechsel austauschen. Jeden Tag ist der Kompressor von dem Kondenswasser zu reinigen. Zum Entfernen von Wasserresten aus dem Behälter dient das in der Zeichnung Nr. C.8 gezeigte Ablassventil. Nachdem aus dem Behälter die Luft entfernt worden ist und ein Druck von ca. 0,5 Bar hinterlassen worden ist, muss man den Ventilschraubenkopf abschrauben. Entgegen dem Uhrzeigersinn drehend, langsam das Ventil öffnen, um Luft- und Wasserreste abzulassen. Nachdem das Wasser abgelassen worden ist, ist das Ablassventil wieder zu zudrehen. Die sich über der Molette befindliche Sechskantventilschraube ist nie mit einem Schlüssel aufzudrehen. Der Kompressor ist sauber zu halten, keine allzu große Verschmutzung zulassen. Die Durchsichten und Wartungsarbeiten sind in Übereinstimmung mit den gesetzlichen Anforderungen zu planen und durchzuführen, entsprechend dem Standort und die Art und Weise des Betriebes des Gerätes. Die Behörden können die Vorlage von entsprechenden Dokumenten anfordern.

Empfohlenes Zubehör

11. Ersatzteile und Zubehör

PANSAM empfiehlt für die Anwendung und Arbeit mit den Kompressoren folgende Werkzeuge:

A533082 - elastischer Spiralschlauch mit Schnellkupplung - Länge: 15m

A533081 - elastischer Spiralschlauch mit Schnellkupplung - Länge: 10m

A533080 - elastischer Spiralschlauch mit Schnellkupplung - Länge: 5m

A533070 – untere Lackpistole

A533060 – obere Lackpistole

A533050 - Pistole zum Pumpen mit Manometer

A533040 - Pistole zum Waschen mit Erdöl

A533031 - Pistole zum Durchpusten, lang

A533030 - Pistole zum Durchpusten, kurz

A533020 – Zubehörsatz, bestehend aus 6 Teilen

A533010 – Zubehörsatz, bestehend aus 5 Elementen

Während der Arbeit darf man nicht vergessen, dass die Menge der verbrauchten Luft von der Art des verwendeten Zubehörs abhängt. Ein Übermäßiger Luftverbrauch, der größer ist als die Möglichkeit der Antriebseinheit, den Behälter zu befüllen, wird einen Druckabfall im System verursachen und der Druckwert wird auf dem Manometer abzulesen sein.

W Bei erforderlichem Ersatzteil- oder Zubehörkauf ist Kontakt mit dem Service der Fa. Dedra Exim aufzunehmen – siehe Kontaktangaben auf S. 1 dieser Anleitung. In der Ersatzteilbestellung ist die auf dem Typenschild angegebene Chargen-Nr. und die Teilenummer gemäß der Übersichtszeichnung anzugeben. Die Reparaturen während der Garantiedauer werden gemäß der Garantiekunde durchgeführt. Das reklamierte Produkt ist zur Reparatur in der jeweiligen Verkaufsstelle abzuliefern (der Gerätehändler ist verpflichtet, das reklamierte Produkt in Empfang zu nehmen), an die nächstgelegene Reparaturwerkstatt (Liste der Reparaturwerkstätten siehe: www.dedra.pl) oder an den Zentralservice der Fa. Dedra Exim zu schicken. Die ausgefüllte Garantiekunde ist mitzugeben. Nach Ablauf der Garantiedauer werden die Reparatur-ten durch den Zentralservice der Fa. Dedra Exim durchgeführt. Das beschädigte Produkt ist beim Service abzuliefern, die Sendungs-kosten werden vom Betreiber getragen.).

12. Störungen selbst beseitigen

ACHTUNG Zuerst Stecker des Gerätes ziehen, erst dann Störungen selbst beseitigen

Problem	Grund	Lösung
Die Antriebseinheit funktioniert nicht	Netzkabel ist schlecht angeschlossen oder beschädigt	Kabelstecker in die Steckdose tiefer einstecken, Netzkabel überprüfen.
	In der Steckdose gibt es keine Netzspannung	Spannung in der Netzsteckdose überprüfen, sowie überprüfen, ob die Sicherung nicht angesprochen hat
	Beschädigter Ausschalter	Beschädigten Schalter austauschen
Die Antriebseinheit arbeitet nicht gleichmäßig, überhitzt sich	Allzu niedriger Ölstand	Kompressoröl nachfüllen
	Festgefressener Kolben in der Zylinderbuchse	Zur Reparatur übergeben
Der Kompressor ist laut, fängt an, zu vibrieren	Anschlusssteile locker geworden	Abdeckungen überprüfen – zudrehen, überprüfen, ob der Kompressor stabil steht – korrigieren
	Allzu niedriger Ölstand	Kompressoröl ergänzen
Der Druck im System steigt nicht, der Luftdurchfluss erschwert	Schmutziger Luftfilter	Luftfilter reinigen
	Undichte Verbindung	Anschluss des Zubehörs überprüfen
	Die Antriebseinheit arbeitet langsam	Öl nachfüllen, Spannung überprüfen
	Beschädigter Kolben, verbrauchte Ringe	Zur Reparatur übergeben
Ein allzu großer Ölverbrauch, allzu große Ölstandänderungen	Geplatze Dichtung	Auswechseln
	Verschleiß der Kolbenringe	Auswechseln
	Kondensation in der Ölwanne	Reinigen, Öl wechseln
Keine Druckeinstellung am Ausgang	Beschädigte Dichtung	Auswechseln
	Beschädigte Membrane des Verbindungsstückes	Zur Reparatur übergeben
	Beschädigtes Ventil	Auswechseln

13. Produktkomponenten

Zusammen mit dem Kompressor enthält die Packung:

A077020:

1. Fahrräder - Stck. 2; 2. Gewindebolzen für die Befestigung der Räder – Stck. 2;
3. Befestigungsmutter für die Räder - Stck. 2; 4. Unterlagensatz; 5. Gummifuß - Stck. 1; 6. Öleinfüllpfropfen - Stck. 1; 7. Luftfilter - Stck. 1

A077030/A077060:

1. Fahrräder - Stck. 2;
2. Gewindebolzen für die Befestigung der Räder – Stck. 2;
3. Befestigungsmutter für die Räder - Stck. 2;
4. Unterlagensatz;
5. Gummifuß - Stck.2;
6. Befestigungsmutter für die Gummifuße
7. Öleinfüllpfropfen - Stck. 1;
8. Luftfilter - Stck. 1

14. Nutzerinformationen über die abgabe von gebrauchten elektro- und elektronik-altgeräten (betrifft Haushalte)



Das auf den Produkten oder in den Begleitunterlagen abgebildete Symbol weist darauf hin, dass defekte elektrische oder elektronische Geräte nicht mit dem Hausmüll entsorgt werden dürfen. Wenn Sie Bauteile entsorgen, wiederverwenden oder verwerten möchten, bringen Sie diese bitte zu einer speziellen Sammelstelle, wo sie kostenlos angenommen werden. Informationen über die Standorte von Sammelstellen für Altgeräte finden Sie bei den örtlichen Behörden, z. B. auf deren Websites.

Durch die korrekte Entsorgung des Geräts schonen Sie wertvolle Ressourcen und vermeiden negative Auswirkungen auf die Gesundheit und die Umwelt, die sich aus dem möglichen Vorhandensein von gefährlichen Stoffen, Gemischen und Bestandteilen in dem Gerät ergeben.

Bei unsachgemäßer Entsorgung drohen Strafen nach den jeweiligen örtlichen Vorschriften.

Benutzer in EU-Ländern: Wenn Sie elektrische oder elektronische Geräte entsorgen müssen, wenden Sie sich bitte an die nächstgelegene Verkaufsstelle oder Ihren Lieferanten, der Ihnen weitere Informationen geben kann.

Entsorgung in Ländern außerhalb der Europäischen Union: Dieses Symbol gilt nur für Länder innerhalb der Europäischen Union. Sollten Sie dieses Produkt entsorgen wollen, wenden Sie sich bitte an Ihre örtlichen Behörden oder Ihren Händler, um die richtige Entsorgungsmethode zu erfahren.

Garantiekarte

für

[**Ölkompressor**]

Katalognummer: A077020/A077030/A077060/A077070

Lotnummer:

(im Weiteren **Produkt** genannt)

Kaufdatum des Produkts:

Stempel des Verkäufers

Datum und Unterschrift des Verkäufers:

Erklärung des Benutzers:

Ich bestätige, dass ich über die Bedingungen der Garantie sowie Folgen der Nichtbeachtung von den in der Bedienungsanleitung und Garantiekarte enthaltenen Anweisungen informiert wurde. Die Bedingungen dieser Garantie sind mir bekannt, was ich mit meiner eigenhändigen Unterschrift bestätige:

.....
Datum und Ort

.....
Unterschrift des Käufers

I. Haftung für das Produkt

1. **Garant** - DEDRA EXIM sp. z o.o. mit Sitz in Pruszków, Adresse: ul. 3 Maja 8, 05-800 Pruszków, Reg.-Nr. KRS 0000062517, Amtsgericht für Warschau, XIV Wirtschaftsabteilung des Nationalen Gerichtsregisters, Steuernummer 527-020-49-33, Stammkapital: 100 980.00 zł.

2. Zu den in dieser Garantiekarte bestimmten Bedingungen erteilt der Garant hiermit Garantie für das Produkt, das vom Vertrieb des Garants stammt.

3. Die Garantiehaftung umfasst nur Mängel, deren Entstehung auf die im Produkt zum Zeitpunkt seiner Aushändigung dem Benutzer enthaltenen Fehler zurückzuführen ist.

4. Im Rahmen der Garantie gewinnt der Benutzer das Recht zur kostenlosen Reparatur des Produkts, soweit der Mangel innerhalb der Garantiezeit offenbart wurde. Die Art und Weise, auf die das Produkt repariert wird (Methode der Reparatur) wird vom Garanten bestimmt. Falls der Garant feststellt, dass die Reparatur nicht möglich ist, behält sich der Garant das Recht vor, das mangelhafte Element oder das ganze Produkt gegen ein freies von Mängeln zu tauschen, den Preis des Produkts zu mindern oder vom Vertrag abzutreten.

5. Gegenüber einem Benutzer, der kein Verbraucher im Sinne des Gesetzes vom 23. April 1964 Zivilgesetzbuch ist, ist die Schadensersatzhaftung des Garanten für die sich aus dieser Garantie ergebenden und/oder im Zusammenhang mit ihrer Erteilung und Ausübung stehenden Schäden, ohne Rücksicht auf den Rechtstitel, maximal auf den Wert des mangelhaften Produkts begrenzt.

II. Garantiezeit

Elemente des Produkts, die mit der Garantie umfasst sind	Dauer des Garantieschutzes
Ölkompressor	24 Monate ab dem Kaufdatum des Produkts das auf dieser Garantiekarte angegeben ist

III. Bedingungen der Inanspruchnahme der Garantie

1. Vorlegung der ausgefüllten Garantiekarte vom Benutzer sowie Glaubhaftmachung der Kaufumstände vom Benutzer, z.B. durch Vorlegung

eines Kassenbelegs, einer Rechnung, usw. Damit die Reklamation reibungslos durchgeführt werden kann, wird es empfohlen, dass der Benutzer alle in dem "Lieferumfang" genannten Elemente, der in der Bedienungsanleitung beschrieben wurde, zusammen mit dem Produkt zur Reklamation abgibt.

2. Beachtung der in der Bedienungsanleitung und Garantiekarte enthaltenen Anweisungen vom Benutzer.

3. Die Garantie umfasst nur das Gebiet der Republik Polen und der EU.

4. Die Garantie umfasst nicht die Mängel des Produkts, die infolge von folgenden Ursachen entstanden sind:

a. Nichtbeachtung der in der Bedienungsanleitung bestimmten Bedingungen vom Benutzer, insbesondere in Bezug auf richtige Nutzung, Wartung und Reinigung;

b. Verwendung von Reinigungs- oder Wartungsmitteln vom Benutzer, die im Widerspruch zu der Bedienungsanleitung stehen;

c. Unrichtige Aufbewahrung und unrichtiger Transport des Produkts vom Benutzer;

d. Eigenmächtige Veränderungen und/oder Umbauten am Produkt vom Benutzer, die mit dem Garant nicht abgestimmt wurden;

e. Verwendung von Betriebsmaterialien und Ersatzteilen vom Benutzer, die im Widerspruch zu der Bedienungsanleitung stehen.

5. Der Benutzer, der kein Verbraucher im Sinne des Gesetzes vom 23. April 1964 Zivilgesetzbuch ist, verliert Garantieansprüche für das Produkt, an dem:

- Seriennummer, Datumsangaben und Typenschilder vom Benutzer entfernt, verändert oder beschädigt wurden;

- Plomben vom Benutzer beschädigt wurden oder Spuren des Hantierens an ihnen tragen.

6. **Achtung!** Die mit täglicher Bedienung des Produkts verbundenen Tätigkeiten, die sich u.a. aus der Bedienungsanleitung ergeben, sind vom Benutzer auf eigene Rechnung und eigene Kosten auszuführen.

IV. Reklamationsverfahren

1. Falls unrichtige Arbeit des Produkts festgestellt wird, soll man sich vor der Anmeldung der Reklamation vergewissern, dass alle insbesondere in der Bedienungsanleitung bestimmten Bedientätigkeiten richtig ausgeführt wurden.

2. Die Reklamation soll man unverzüglich, am besten innerhalb von 7 Tagen ab Feststellung des Mangels am Produkt anmelden. Der Benutzer, der kein Verbraucher im Sinne des Gesetzes vom 23. April 1964 Zivilgesetzbuch ist, verliert Garantieansprüche für das Produkt, im Falle, wenn die Reklamation nicht innerhalb von 7 Tagen angemeldet wird.

3. Die Reklamation kann u.a. am Verkaufsort, an dem das Produkt gekauft wurde, beim Garantieservice oder schriftlich auf folgende Adresse angemeldet werden: DEDRA EXIM sp. z o.o., ul. 3 Maja 8, 05-800 Pruszków.

4. Der Benutzer kann die Reklamation unter Verwendung des Formulars anmelden, das auf der Internet www.dedra.pl zugänglich ist. ("Formular zur Anmeldung der Reklamation aufgrund der Garantie").

5. Die Adressen von Garantieservice-Stellen für jeweilige Länder sind auf der Internetseite www.dedra.pl zugänglich. Im Falle, wenn keine Garantieservice-Stelle im jeweiligen Land vorhanden ist, soll man die Reklamationsanmeldung aufgrund der Garantie an folgende Adresse richten: DEDRA EXIM sp. z o.o. ul. 3 Maja 8, 05-800 Pruszków (Polska).

6. Im Hinblick auf die Sicherheit des Benutzers ist die Nutzung eines mangelhaften Produkts untersagt.

7. Achtung!!! Nutzung eines mangelhaften Produkts gefährdet der Gesundheit und dem Leben des Benutzers.

8. Erfüllung der sich aus der Garantie ergebenden Pflichten erfolgt innerhalb von 14 Werktagen ab der Rückgabe des beanstandeten Produkts vom Benutzer.

9. Vor der Rückgabe des mangelhaften Produkts zur Reklamation soll man es reinigen. Das beanstandete Produkt soll sorgfältig vor möglichen Beschädigungen während des Transports abgesichert werden (es wird empfohlen das beanstandete Produkt in Originalverpackung zu bringen).

10. Die Garantiezeit wird um die Zeit verlängert, in der der Benutzer das mit der Garantie umfasste Produkt infolge des Mangels nicht benutzen konnte.

Die sich aus den Vorschriften über die Gewährleistung für Mängel von verkauften Sachen ergebenden Rechte des Benutzers werden von dieser Garantie weder ausgeschlossen noch eingeschränkt oder eingestellt

Gemäß Artikel 13 Absatz 1 und 2 der Verordnung (EU) 2016/679 des Europäischen Parlaments und des Rates vom 27. April 2016 zum Schutz natürlicher Personen bei der Verarbeitung personenbezogener Daten, zum freien Datenverkehr und zur Aufhebung der Richtlinie 95/46/EG (im Folgenden: „RODO“) informieren wir Sie

1. Der Verwalter Ihrer im Formular angegebenen personenbezogenen Daten ist DEDRA-EXIM sp. z o.o. mit Sitz in Pruszków, ul. 3 Maja 8, 05-800 Pruszków (im Folgenden: „Verwalter“).

2. Ihre Daten werden ausschließlich zum Zweck der Durchführung des Garantieverfahrens für das Gerät gemäß Artikel 6 Absatz 1 Buchstabe b der Allgemeinen Datenschutzverordnung (im Folgenden: „GDPR“) verarbeitet. Die Bereitstellung der Daten ist freiwillig, aber für die Durchführung des Garantieverfahrens erforderlich.

3. Ihre Daten werden für die Dauer der Prüfung der Durchführung des Garantieverfahrens und für Archivierungszwecke im Falle der Notwendigkeit der Abwehr möglicher Ansprüche gegen den Verwalter nicht länger als bis zu deren Verjährung verarbeitet.

4. Ihre Daten dürfen nur an Stellen weitergegeben werden, die Daten im Auftrag des Verwalters auf der Grundlage einer schriftlichen Vereinbarung über die Beauftragung mit der Verarbeitung personenbezogener Daten verarbeiten und die u.a. technische Dienstleistungen, Hosting oder Website-Wartung, IT-Dienstleistungen und Kurierdienste anbieten. Die Dienstleister des Verwalters sind verpflichtet, die Datensicherheit zu gewährleisten und die Anforderungen des geltenden Rechts in Bezug auf den Schutz personenbezogener Daten zu erfüllen, und dürfen die anvertrauten personenbezogenen Daten nicht für andere als die im Vertrag mit dem Verwalter genannten Zwecke verwenden.

5. Ihre Daten werden nicht automatisiert verarbeitet, einschließlich Profiling, und werden nicht an ein Drittland/eine internationale Organisation übermittelt.

6. Sie haben jederzeit das Recht auf Auskunft über den Inhalt Ihrer Daten sowie das Recht auf Berichtigung, Löschung, Einschränkung der Verarbeitung, das Recht auf Datenübertragbarkeit und das Recht auf Widerspruch.

7. Für alle Fragen im Zusammenhang mit der Verarbeitung Ihrer personenbezogenen Daten durch den für die Verarbeitung Verantwortlichen können Sie sich an die folgende E-Mail-Adresse wenden: daneosobowe@dedra.pl;

8. Sie haben das Recht, eine Beschwerde bei der Datenschutzbehörde einzureichen;

S Kazalo

1. Fotografije in risbe
 2. Opis naprave
 3. Namembnost naprave
 4. Omejitve uporabe
 5. Tehnični podatki
 6. Priprava za delo
 7. Priklon na omrežje
 8. Vklon naprave
 9. Uporaba naprave
 10. Tekoča vzdrževalna opravila
 11. Nadomestni deli in dodatna oprema
 12. Samoodpravljanje napak
 13. Sestavni deli izdelka
 14. Informacije za uporabnike o tem, kako odstranjevati odrabljene električne in elektronske naprave
 15. Garancijski list
- Prevod izvirnih navodil**

Izjava o skladnosti je priložena navodilom kot ločen dokument. Če izjave o skladnosti ni, se obrnite na Dedra Exim Sp. z o.o.

Splošni varnostni predpisi so priloženi navodilom kot ločena brošura.

⚠ OPOZORILO. Preberite vsa s simbolom označena opozorila in vsa navodila. Neupoštevanje spodaj navedenih varnostnih opozoril in navodil je lahko vzrok električnega udara, požara ali hudih poškodb.

Shranite vsa opozorila in navodila za morebitno kasnejšo uporabo.

Prevod izvirnih navodil

2. Opis naprave

Slika A: 1.Air filter; 2.Motorni pokrov; 3.Switch; 4.Handle; 5.Pressure manometer' 6.Discharge valve; 7.Discharge line; 8.Tank; 9.Rubber foot; 10.Drain valve; 11.Wheels

Slika B: 1.Air filter; 2.Motorni pokrov; 3.Switch; 4.Handle; 5.Pressure manometer' 6.Discharge valve; 7.Discharge line; 8.Tank; 9.Rubber foot; 10.Wheels

3. Namen naprave

Oljni kompresor je zasnovan za stiskanje atmosferskega zraka in se z ustrežno dodatno opremo (glejte poglavje Priporočena dodatna oprema) lahko uporablja za preprosto pihanje (čiščenje), pranje, črpanje koles, barvanje itd.

Napravo je dovoljeno uporabljati pri obnovitvenih in gradbenih delih, v delavnicah za popravila, pri ljubiteljskih delih, pri čemer je treba upoštevati pogoje uporabe in dovoljene delovne pogoje iz navodil za uporabo.

4. Omejitve uporabe

Napravo lahko uporabljate le v skladu s spodnjimi "Dovoljenimi pogoji delovanja".

Priporočena orodja družbe PANSAM za delo s kompresorji so opisana v poglavju Priporočena dodatna oprema.

Nedovoljene spremembe mehanske in električne konstrukcije, kakršne koli spremembe, vzdrževalni posegi, ki niso opisani v navodilih za uporabo, bodo obravnavani kot nezakoniti in bodo povzročili takojšnjo izgubo garancijskih pravic, izjava o skladnosti pa bo postala neveljavna.

Zaradi napačne uporabe ali uporabe, ki ni v skladu z navodili za uporabo, boste takoj izgubili garancijske pravice.

**Dovoljeni delovni pogoji
Občasno delo S2 15 min**

Napravo lahko uporabljate le v čistih, suhih, dobro prezračenih notranjih prostorih z učinkovitim prezračevanjem. Zaščitite ga pred vlago in zmrzaljo.

Območje delovne temperature (5 ± 40)°C

5. Tehnični podatki

Problem	Vzrok	Rešitev
Pogonska enota ne deluje	Napajalni kabel je napačno priključen ali poškodovan.	Vtič potisnite še bolj v vtičnico, preverite napajalni kabel
	V vtičnici ni omrežne napetosti	Preverite napetost v vtičnici in preverite, ali se varovalka ni izklopila.
	Pomanjkljivo stikalo	Stikalo zamenjajte z novim

Pogonska enota deluje neenakomerno, pregreva se	Prenizka raven olja	Ponovno napolnite kompresorsko olje
	Zamašen bat v oblogi cilindra	Oddaja v popravilo
Kompresor je glasen, vibrira	Priključni deli so ohlapni	Preverite pokrove - zategnite, preverite, ali kompresor stoji trdno - popravite
	Prenizka raven olja	Ponovno napolnite kompresorsko olje
Sistemski tlak se ne poveča, pretok zraka je oviran	Umazan zračni filter	Očistite zračni filter
	Pušcanje v priključku	Preverite priključitev dodatne opreme
	Pogonska enota deluje počasi	Dopolnite olje, preverite napetost
	Poškodovan bat, obrabljeni obroči	Oddaja v popravilo
Prekomerna poraba olja, spremembe nivoja olja	Razpokano tesnilo	Zamenjava
	Obraza batnega obroča	Zamenjava
	Kondenzacija v oljni posodi	Čiščenje, menjava olja
Brez nadzora izhodnega tlaka	Poškodovano tesnilo	Zamenjava
	Poškodovana membrana priključka	Oddaja v popravilo
	Pokvarjen ventil	Zamenjava

Informacije o hrupu

Emisije hrupa so bile določene v skladu s standardom EN 60745, vrednosti so navedene zgoraj v tabeli.



POZOR Hrup lahko povzroči poškodbe sluha, zato pri delu vedno uporabljajte zaščito sluha!

Deklarirana vrednost celotnega hrupa je bila izmerjena v skladu s standardno preskusno metodo in se lahko uporablja za primerjavo ene naprave z drugo. Navedena raven hrupa se lahko uporablja tudi za predhodno oceno izpostavljenosti hrupu.

Ravni hrupa med dejansko uporabo opreme se lahko razlikujejo od navedenih vrednosti, odvisno od uporabe delovnih orodij, zlasti vrste obdelovanca in potrebe po določljivih ukrepov za zaščito upravljavca. Za natančno oceno izpostavljenosti v dejanskih pogojih uporabe je treba upoštevati vse dele delovnega cikla, vključno z obdobji, ko je stroj izklopljen ali ko je vklopljen, vendar se ne uporablja za delo.

6. Priprava na delo



POZOR Vsa pripravljala dela izvajajte, ko je enota izključena iz električnega omrežja.

Oljni kompresor po izvleku iz embalaže ne zahteva veliko pripraviljalnih del.

Namestitev tekalnih koles in gumijastih nogic: (slika 1)

Namestiti je treba tekalna kolesa, ki so sestavni del strojne opreme. Vijake (osi) koles je treba po priključitvi na tovarniško pripravljene nosilce na rezervoarju trdno priviti z maticami. V paketu je priložena gumijasta noga, ki jo je treba namestiti v luknjo za nosilec na spodnji strani cisterne.

Namestitev zračnega filtra: (sliki 2 in 2a)

Pogled na kompresor s strani ročaja, leva stran na vrhu ohišja pogonske enote je odprtna, namenjena namestitvi zračnega filtra. Pred prvim zagonom kompresorja v to odprtino privijte zračni filter(e).

Namestitev pokrovčka za polnjenje olja: (sliki 3 in 3a)

Pogled na kompresor od zadaj, na telo sklopa Pogonska enota nad indikatorjem nivoja olja je opremljena s pokrovčkom (ki ga nosite pri prevozu). Pred prvim zagonom kompresorja jo je treba odstraniti in zamenjati z naslednjo čep za polnjenje olja, ki je prav tako del opreme kompresorja. Zamašek je potisnjen v luknjo.



POZOR PREGLEDITE NIVOJ OLA V POVRŠINO (slika A. 4). Nivo olja mora biti višji od osrednje rdeče točke na merilnem steklu.

Velja za A077020 in A077030

Pred priključitvijo stroja se prepričajte, da napajalna napetost ustreza vrednosti na napisni ploščici.

Instalacija za napajanje stroja mora biti izvedena z bakreno žico z najmanjšim presekom vsaj 1,5 milimetra kwdr, speljana mora biti iz 16A varovalke in mora biti skladna z varnostnimi predpisi za uporabo. Namestitev mora opraviti usposobljen električar. Če uporabljate podaljševalne kable, poskrbite, da presek vodnika ni manjši od 1,5 mm kwdr. Električni kabel namestite tako, da med delovanjem ni nevarnosti, da bi ga prerezali. Ne uporabljajte poškodovanih podaljškov. Redno preverjajte stanje električnega kabla. Ne vleci za napajalni kabel.

Velja za A077060/A077070

Pred priključitvijo stroja preverite, ali je zaščita pred preobremenitvijo vklopljena. Pred priključitvijo stroja se prepričajte, da napajalna napetost ustreza vrednosti na napisni ploščici. Napajanje stroja mora biti izvedeno z bakrenim kablom z minimalnim presekom najmanj 2,5 milimetra kwdr, voden mora biti iz 16A varovalke z zakasnitveno karakteristiko in mora biti v skladu z varnostnimi predpisi za uporabo. Namestitev mora opraviti usposobljen električar. Če uporabljate podaljške, se prepričajte, da je presek vodnika najmanj 2,5 mm kwdr. Električni kabel namestite tako, da med delovanjem ne bo nevarnosti, da

bi se prerezal. Ne uporabljajte poškodovanih podaljškov. Redno preverjajte stanje električnega kabla. Ne vleci za napajalni kabel.

7. Povezava z omrežjem

Pred priključitvijo naprave na vir napajanja se prepričajte, da napajalna napetost ustreza vrednosti, navedeni na tipski ploščici.

Napajanje mora biti izvedeno v skladu z bistvenimi zahtevami za električne inštalacije in mora izpolnjevati varnostne zahteve za uporabo. Parametri za najmanjši presek napajalnega kabla in nazivno vrednost varovalke glede na moč naprave so navedeni v spodnji preglednici:

Moč naprave [W].	Najmanjši prečni prerez vodnika [mm] ²	Najmanjša varovalka tipa C [A].
1400+2300	1,5	16

Namestitev naj opravi usposobljen električar. Pri uporabi podaljševalnih kablov poskrbite, da presek vodnika ni manjši od zahtevanega (glejte tabelo). Električni kabel namestite tako, da med delovanjem ne bo nevarnosti, da bi se prerezal. Ne uporabljajte poškodovanih podaljškov. Redno preverjajte stanje napajalnega kabla. Ne vleci za napajalni kabel.

8. Vkllop naprave

POZOR Pred zagonom enote je treba opraviti korake, opisane v poglavju "Priprava na delovanje".

Na ohišju sklopa stikala in tlačnega stikala, nad trikotnikom z dvema manometroma, je gumb za stikalo kompresorja (rdeča goba - glejte sliko 5). Če ga dvignete navzgor, se sproži napetost in zažene pogonska enota kompresorja. Pogonska enota začne črpati zrak v rezervoar prek polnilne cevi in nepovratnega ventila. Tlačno stikalo je tovarniško nastavljeno in nastavljeno na vrednost tlaka 8 barov. Takoj ko kompresor ustvari to vrednost tlaka (najvišji tlak), tlačno stikalo preneha dovajati napetost in pogonska enota kompresorja preneha črpati zrak v rezervoar. Ko je dosežen tlak 8 barov in je napetost prekinjena, se iz glave in polnilne cevi izprazni ves preostali zrak prek cevi, priključene na kontaktor.

Med dovajanjem zraka (delovanje priključka) in izpraznitvijo rezervoarja do tovarniško nastavljenega minimuma (približno 5,5 bara) se ponovno vklopi tlačno stikalo in kompresorska enota začne črpati zrak v rezervoar. Cikel stiskanja se ponovno začne. Zgoraj opisano načelo delovanja velja, kadar je gumb za vklop/izklop trajno dvignjen, tj. v položaju ON (ali z oznako I ali ON). Upravljavec lahko seveda kadar koli prekine cikel stiskanja, ne glede na tlak v rezervoarju (tudi če ta ne doseže nastavljenega največjega tlaka 8 barov). Če želite prekiniti delovanje, preprosto potisnite gumb stikala navzdol v položaj OFF (ali z oznako O ali OFF) - glejte sliko številka 5).

Če tlačno stikalo ne bi delovalo, je kompresor zaradi varnosti upravljavca opremljen z varnostnim ventilom (ventil s kolescem na desni strani spojnika z merilniki tlaka - glejte sliko številka 6, točka D).

POZOR Nikoli ne nastavljajte tlačnega stikala in ne spreminjajte njegovih tovarniških nastavitve!

9. Uporaba naprave

Pred začetkom dela preverite raven olja v pogonski enoti kompresorja. To storite z merilnim steklom, ki se nahaja na ohišju pogonske enote. Nivo olja mora biti višji od osrednje rdeče točke na merilnem steklu (slika 4).

Prenizka raven olja povečuje trenje v pogonski enoti kompresorja in lahko povzroči poškodbe. Previsoka raven olja lahko povzroči, da olje pride v sistem stisnjene zraka in rezervoar. Kompresor stabilno namestite na delovnem območju (glejte Delovni pogoji in Varnost uporabe) in po možnosti podaljšajte podaljševalni kabel, da ne bo oviral in povzročal nevarnosti spotikanja. Kompresor je opremljen z dvema manometroma (slika 6) in dvema priključkoma za dodatno opremo. Manometer z oznako B je manometer, ki kaže trenutni tlak v rezervoarju. Priključitev dodatne opreme na priključni priključek pod tem manometrom vedno pomeni delovanje s polnim pretokom zraka, ki ga zagotavlja najvišji tlak v rezervoarju.

Manometer, označen s črko A, je manometer, ki kaže tlak, ki ga je nastavljen (nastavljiv) upravljavec. Razpon nastavitve tlaka je 0-8 barov. Za nastavitev tega tlaka se uporablja gumb, označen s črko C. Z vrtenjem gumba C v nasprotni smeri urinega kazalca se zmanjša izhodni tlak (priključna vrata pod manometrom A), z vrtenjem gumba v smeri urinega kazalca pa se nastavljeni tlak poveča. Na primer: z vrtenjem gumba C v nasprotni smeri urinega kazalca nastavite tlak 2 bara, ki ga odčitate iz manometra A. Na izhodu, tj. na priključni odprtini pod manometrom A, bo vedno pretok zraka 2 bara. Upoštevajte, da je delovanje s polnim pretokom zraka kratkotrajno. Nižji kot je izhodni (tj. vstopni) tlak, daljši je dejanski čas delovanja. Kompresor mora sproti polniti rezervoar, da dlje časa vzdržuje nastavljeni izhodni zračni tlak. Lahko se zgodi, da je nastavljeni izhodni tlak previsok, da bi kompresor pri tem nastavljenem tlaku deloval dlje. Delovanje je treba ustaviti, da se rezervoar lahko ponovno napolni. Tlak, nastavljen z gumbom C, se zaklene tako, da zavrtite rdečo matico v osi gumba in jo zaklenete na gumbu C. Poleg manometra B je varnostni ventil, označen s črko D. Ta služi po eni strani kot zaščita pred morebitno okvaro tlačnega stikala, ko pa tlak v rezervoarju preseže 8 barov, ventil D prepuusti zrak in tako zmanjša tlak v rezervoarju. S tem ventilom lahko rezervoar tudi hitro izpraznimo, seveda ob izklopljenem kompresorju. Preprosto primate kolesce na ventilu D in ga povlecite nazaj, kot kaže puščica na sliki 6. Zrak iz rezervoarja se bo odstranil. Ko je rezervoar izpraznjen, spustite kolesce in pustite, da vzmet ventila ponovno zapre sistem.

Obe priključni vtičnici sta zasnovani za hitro pritrditev dodatne opreme brez navoja. Konec cevi pribora je treba potisniti v vtič, dokler se zaskoči na zaskoči. Vsako dodatno opremo priključite, ko je rezervoar prazen.

Z uporabo kompresorja in ustrezne dodatne opreme lahko izvedete naslednje postopke:

* Čiščenje s stisnjenim zrakom - pištola z različnimi šobami

* Pranje z vodo, oljem itd. - pralna pištola

* Slikarstvo - brizgalna pištola

* Naphovanje avtomobilskih koles - naphovalna pištola

Za povezovanje dodatne opreme se uporabljajo vinilne vzmetne vrvice različnih dolžin. Priporočena dodatna oprema je navedena v nadaljevanju tega priložnika.

10. Tekoče vzdrževanje

POZOR **Vsa vzdrževalna dela izvajajte tako, da je enota izključena iz električnega napajanja.**

Pred vsakim začetkom delovanja redno preverjajte raven olja. Po prvih 100 urah delovanja je treba olje zamenjati z novim, kot je prikazano na sliki 7. Če želite zamenjati olje, odstranite pokrovček rezervoarja za olje (korak 1) in s ključem 24 za A077060/A077070 ali ključem 10 za A077020/30 odvijajte in odstranite merilno steklo za nivo olja (korak 2). Kompresor nagnite tako, da olje prosto izteka iz sistema (korak 3). Očistite morebitne ostanke olja z vijaka in vijak ponovno namestite tako, da ga občutljivo zategnete s ključem (korak 4).

Nalijte novo olje na mesto pritrditve polnilnega vtiča (korak 5). Priporočamo olje vrste A531001 proizvajalca PANSAM ali drugo olje enake kakovosti za kompresor PANSAM. Namestite polnilni čep za olje. Kompresorsko olje je treba zamenjati z novim (razen prvih 100 obratovnih ur) vsakih 500 obratovnih ur. Postopek kot zgoraj. V sistemu je približno 250 ml olja.

Če kompresor ni deloval 500 ur in je nivo olja, ki se redno preverja v preglednem steklu, prenizek, je treba olje dodati, ne da bi ga popolnoma zamenjali. Pravilna raven olja je prikazana na sliki 4. Vsakih 120 obratovnih ur preverite delovanje varnostnega ventila (slika 6, točka D in opis na strani 6), tako da s tem ventilom izpraznite zrak iz rezervoarja. Redno preverjajte stanje umazanosti zračnih filtrov (slika št. 2). Uporaba kompresorja v prašnih in umazanih prostorih onesnažuje zračni filter in neposredno vodi v prekomerno obrabo kompresorja. Filter je treba očistiti vsakih 300 ur. Odstranite zračni filter (odvijte ga). Odstranite navojni del s sponk in odstranite filterni element (gobo). Filterni vložek je najbolje očistiti s stisnjenim zrakom ali ga sprati v vodi, odcediti in posušiti, pri čemer pazite, da ga ne namestite mokrega. Suhega vstavite v ohišje filtra in ga zaprite s pritrdilnimi elementi. Ponovno namestite na kompresor. Filtre zamenjajte glede na intenzivnost uporabe kompresorja, vedno pa to storite ob vsaki menjavi olja. Rezervoar vsak dan očistite kondenzacijske vode. Za čiščenje preostale vode iz rezervoarja uporabite izpustni ventil, prikazan na sliki št. 8. Ko izpraznite rezervoar zraka in pustite v rezervoarju tlak približno 0,5 bara, odvijete glavo s krtino vijaka ventila na sliki št. 8. Z vrtenjem proti smeri urinega kazalca počasi odprite ventil, da izpraznite zrak in preostalo vodo. Ko je voda odstranjena, ponovno zavrtite izpustni ventil. Šestkotnega vijaka ventila, ki se nahaja nad motliko, nikoli ne odvijajte s ključem. Kompresor ohranjanje čist, ne dovolite, da se na njem pojavi prekomerna umazanija.

Pregledovanje in vzdrževanje je treba načrtovati in izvajati v skladu z zakonskimi zahtevami, glede na lokacijo in delovanje opreme. Nadzorni organi lahko zahtevajo predložitev ustreznih dokumentacije.

11. Rezervni deli in dodatki

Dodatna oprema je na voljo za nakup:

A533082 - spiralna cev s hitrim spenjalnikom - dolžina 15 m.

A533081 - spiralna cev s hitrim spenjalnikom - dolžina 10 m.

A533080 - spiralna cev s hitrim nastavkom - dolžina 5 m...

A533070 - spodnja brizgalna pištola

A533060 - zgornja razpršilna pištola

A533050 - naphovalna pištola z manometrom

A533040 - pištola za olje (pranje)

A533031 - dolga pištola za pihanje

A533030 - kratka pištola za pihanje

A533020 - 6-delni komplet dodatne opreme

A533010 - 5-delni komplet dodatne opreme

Za nakup rezervnih delov in dodatne opreme se obrnite na Dedra Exim Service.

Kontaktne podatke najdete na strani 1 priložnika.

Pri naročanju rezervnih delov navedite številko serije na napisni ploščici in številko dela iz montažne risbe.

V garancijskem obdobju se popravila izvajajo v skladu s pogoji, navedenimi v garancijskem listu. Okvarjeni izdelek oddajte v popravilo na mestu nakupa (prodajalec je dolžan sprejeti okvarjeni izdelek), pošljite ga v osrednji servisni center podjetja Dedra Exim ali ga pošljite v servisni center, ki je najbližje vašemu kraju bivanja (seznam servisnih centrov na www.dedra.pl). Priložite izpolnjen garancijski list. Po poteku garancijskega roka popravila izvaja osrednji servis. Okvarjeni izdelek pošljite servisnemu centru (stroške pošiljanja plača uporabnik).

12. Pomanjkljivosti, odpravljene samostojno

POZOR **Preden začnete sami odpravljati težave, enoto izključite iz električnega napajanja.**

Problem	Vzrok	Rešitev
Pogonska enota ne deluje	Napajalni kabel je nepravilno priključen ali poškodovan.	Vtič potisnite še bolj v vtičnico, preverite napajalni kabel
	V vtičnici ni omrežne napetosti	Preverite napetost v vtičnici in preverite, ali se varovalka ni izklopila.
	Pomanjkljivo stikalo	Napravo dajte na servis
Pogonski sklop deluje neenakomerno, pregreva se	Prenizka raven olja	Ponovno napolnite kompresorsko olje
	Zamašen bat v oblogi cilindra	Napravo dajte servisirati

Kompresor je glasen, vibrira	Priključni deli so ohlapni	Preverite pokrove - zategnite, preverite, ali kompresor stoji trdno - popravite
	Prenizka raven olja	Ponovno napolnite kompresorsko olje
Sistemska tlak se ne poveča, pretok zraka je oviran	Umazan zračni filter	Očistite zračni filter
	Pušcanje v priključku	Preverite priključitev dodatne opreme
	Pogonska enota deluje počasi	Dopolnite olje, preverite napetost
	Poškodovan bat, obrabljeni obroči	Napravo dajte servisirati
Prekomerna poraba olja, spremembe nivoja olja	Razpokano tesnilo	Napravo dajte servisirati
	Obraba batnega obroča	Napravo dajte servisirati
	Kondenzacija v oljni posodi	Čiščenje, menjava olja
Brez nadzora izhodnega tlaka	Poškodovano tesnilo	Napravo dajte servisirati
	Poškodovana membrana priključka	Napravo dajte servisirati
	Pokvarjen ventil	Napravo dajte servisirati

13. Sestavni deli izdelka

A077020:

1. cestna kolesa - kosov. 2; 2. navojni vijak za pritrditev kolesa - št. 2; 3. matica za pritrditev kolesa - št. 2; 4. komplet podložk; 5. gumijasta noga - kosi. 1; 6. pokrovček za polnjenje olja - kosi. 1; 7. Zračni filter - kosi. 1

A077030/A077060:

1. cestna kolesa - kosov. 2; 2. navojni vijak za pritrditev kolesa - št. 2; 3. matica za pritrditev kolesa - št. 2; 4. komplet podložk; 5. gumijasta noga - kosi. 2; 6. matica za pritrditev noge - kosi. 2; 7. Pokrovček za polnjenje olja - kosi. 1; 8. Zračni filter - kosi. 2

14. Informacije za uporabnike o odstranjevanju električne in elektronske opreme (zadeva gospodinjstva)



Symbol, ki je prikazan na izdelkih ali spremljajoči dokumentaciji, označuje, da se okvarjene električne ali elektronske opreme ne sme odlagati med gospodinjske odpadke. Če želite sestavne dele zavreči, ponovno uporabiti ali predelati, jih je treba odpeljati na specializirano zbirno mesto, kjer jih bodo sprejeli brezplačno. Informacije o lokacijah zbirnih mest za rabljeno opremo zagotavljajo lokalni organi, npr. na svojih spletnih straneh.

S pravilnim odstranjevanjem naprave lahko ohranimo dragocene vire ter se izognemo negativnim vplivom na zdravje in okolje zaradi morebitne prisotnosti nevarnih: snovi, zmesi in sestavnih delov v opremi.

Zaradi nepravilnega odlaganja odpadkov vam grozijo kazni v skladu z ustreznimi lokalnimi predpisi.

Uporabniki v državah EU: Če želite odstraniti električno ali elektronsko opremo, se obrnite na najbližje prodajno mesto ali na dobavitelja, ki vam bo zagotovil dodatne informacije.

Odstranjevanje v državah zunaj Evropske unije: Ta simbol velja samo za države Evropske unije. Če želite ta izdelek zavreči, se obrnite na lokalne organe ali prodajalca, da vam pojasnijo pravi način odstranjevanja.

Garancijski list

na spletni strani .

[oljni kompresor]

Številka naročila: A077027/A077030/A077060/A077070

Številka serije:

(v nadaljnjem besedilu: izdelek)

Datum nakupa izdelka:

Žig prodajalca

Datum in podpis prodajalca:

Izjava uporabnika:

Potrdujem, da sem bil seznanjen z garancijskimi pogoji in posledicami neupoštevanja navodil iz navodil za uporabo in garancijskega lista. Seznanjen sem s pogoji te garancije, kar potrjujem z lastnoročnim podpisom:

.....

Datum in kraj

.....

Podpis uporabnika

PRAVICE POTROŠNIKOV Garancijski izdajatelj zagotavlja pravilno in brezhibno delovanje v garancijskem roku, ki se začne z dostavo blaga potrošniku. Če se ugotovi, da blago ni v skladu s opisom izdelka ali oglasom, ima potrošnik pravico do: (1) Zahtevati brezplačno popravilo napak. (2) Če napake niso odpravljene v 30 dneh od prejema zahtevka s strani proizvajalca ali pooblaščenega servisnega centra, zahteva brezplačno zamenjavo z novim blagom, ki je brez napak. (3) 30-dnevni rok se lahko v utemeljenih primerih (narava blaga, zahtevnost popravila) podaljša za največ 15 dni. Proizvajalec mora potrošnika pred iztekom 30 dni obvestiti o razlogih in trajanju podaljšanja. (4) Če blago ni popravljeno ali zamenjano v roku (30 ali 45 dni), lahko potrošnik zahteva povračilo celotne nakupne cene ali sorazmerno znižanje cene (vrednost znižanja ustreza znižanju vrednosti blaga). (5) Ne glede na zgoraj navedeno lahko potrošnik, če neskladnost nastopi v manj kot 30 dneh od dostave, takoj zahteva vračilo plačanega zneska. (6) Zamenjano blago ali njegov pomemben del prejme novo garancijsko kartico. (7) Stroški materiala, delov, dela, prevoza in transporta, povezani z odpravo napake/zamenjavo, bremenijo proizvajalca. (8) Za čas trajanja popravila lahko proizvajalec/servisni center potrošniku brezplačno zagotovi podoben nadomestni izdelek. Če tega ne stori, ima potrošnik pravico do odškodnine za nezmožnost uporabe izdelka. (9) Potrošnik mora pisno (po pošti, e-pošti ali osebno) obvestiti garanta proizvajalca ali pooblaščenega servisnega centra, priložiti dokazilo o veljavnosti garancije in takoj dati blago, ki je predmet reklamacije, na voljo za pregled. (10) Garancija ne izključuje ali omejuje pravic potrošnika iz obvezne garancije za skladnost blaga s pogodbo do prodajalca. Potrošnik ima pravico do brezplačnega uveljavljanja garancijskih zahtevkov.

I. Odgovornost za izdelek

(1) Garant - Dedra Exim Sp. z o.o. s sedežem v Pruszkowu, naslov: 3 Maja 8, 05-800 Pruszków, KRS 0000062517, Okrožno sodišče za mesto Varšava v Varšavi, XIV gospodarski oddelek Državnega sodnega registra, NIP 527-020-49-33, osnovni kapital: PLN 100.980,00.

2. Garant pod pogoji, določenimi v tem garancijskem listu, jamči za izdelek, ki izvira iz Garantove distribucije.

(3) Odgovornost v okviru garancije zajema le napake, ki izhajajo iz vzrokov, ki so lastni izdelku ob dobavi uporabniku.

(4) Uporabnik je na podlagi garancije upravičen do brezplačnega popravila izdelka, če se je napaka pokazala v garancijskem roku. Način popravila izdelka (način popravila) je v pristojnosti Garanta. Če garant ugotovi, da popravilo ni mogoče, si pridržuje pravico do zamenjave okvarjenega elementa ali celotnega izdelka z brezhibnim, znižanja cene izdelka ali odstopa od pogodbe.

V zvezi z uporabnikom, ki ni potrošnik v smislu zakona z dne 23. aprila 1964. Civilnega zakonika, je odgovornost Garanta za škodo, ki izhaja iz te garancije in/ali v zvezi z njeno sklenitvijo in izvajanjem, ne glede na pravni naslov, omejena na največ vrednost izdelka z napako.

II. Jamstveno obdobje

Sestavni deli izdelka	Trajanje garancijske zaščite
Kompresor	24 mesecev od datuma nakupa izdelka, kot je navedeno na tej garancijski kartici.

III. Pogoji za koriščenje zavarovanja

Uporabnik mora predložiti izpolnjen garancijski list izdelka in dokazati okoliščine nakupa izdelka s strani uporabnika, npr. s predložitvijo računa, računa itd. Zaradi učinkovite obravnave reklamacij je priporočljivo, da Uporabnik skupaj z izdelkom predloži vse sestavne dele, navedene v poglavju "Kompletiranje naprave" v Navodilih za uporabo.

2. da uporabnik upošteva navodila v priročniku za uporabo in garancijski kartici. Jamstvo velja samo za ozemlje Republike Poljske in EU.

Garancija ne krije napak na izdelku, ki nastanejo zlasti zaradi:

a. Če uporabnik ne upošteva pogojev iz navodil za uporabo, zlasti glede pravnega delovanja, vzdrževanja in čiščenja;

b. Uporabnik uporablja čistila ali sredstva za vzdrževanje, ki niso v skladu z navodili za uporabo;

c. neustrezno skladiščenje in prevoz izdelka s strani uporabnika;

d. Uporabnikove nepooblaščenke spremembe in/ali modifikacije izdelka, ki niso bile dogovorjene s garantom;

e. če uporabnik v izdelku uporablja potrošni material, ki ni v skladu z navodili za uporabo.

(5) Uporabnik, ki ni potrošnik v smislu zakona z dne 23. aprila 1964. civilnega zakonika, izgubi garancijo za izdelek, v katerem:

- je uporabnik odstranil, spremenil ali poškodoval serijske številke, oznake datuma in merilne tablice;

- če je uporabnik poškodoval plombe ali če so na njih vidni znaki nedovoljenega poseganja.

Opozorilo: Uporabnik mora dejavnosti, povezane z vsakodnevnim delovanjem izdelka, ki med drugim izhajajo iz navodil za uporabo, izvajati sam in na lastne stroške.

IV. Pritožbeni postopek

(1) Če se ugotovi, da izdelek deluje nepravilno, se pred vložitvijo zahtevka prepričajte, da so bili pravilno izvedeni vsi koraki, navedeni zlasti v navodilih za uporabo.

(2) Priporočljivo je, da pritožbo vložite takoj, po možnosti v 7 dneh po tem, ko ste opazili napako na izdelku. Uporabnik, ki ni potrošnik v smislu zakona z dne 23. aprila 1964. Civilnega zakonika, izgubi pravice, ki izhajajo iz te garancije, če reklamacije ne vložijo v 7 dneh.

(3) Reklamacija se lahko med drugim sporoči na mestu nakupa izdelka, pri garancijskem servisu ali pisno na naslov: Dedra Exim Sp. z o.o., ul. 3 Maja 8, 05-800 Pruszków.

(4) Uporabnik lahko vložijo pritožbo prek obrazca, ki je na voljo na spletni strani www.dedra.pl. ("Obrazec za reklamacijo zaradi garancije").

5. naslovi garancijskega servisa za posamezne države so na voljo na spletni strani www.dedra.pl. Če za posamezno državo ni garancijskega servisa, je priporočljivo, da garancijske zahtevke naslovite na: 3 Maja 8, 05-800 Pruszków (Poljska).

6 Zaradi varnosti uporabnika je uporaba izdelka z napako prepovedana.

7 Оповорито: Упоробон оквороненон изделон е неворно зон здровен и жонвонен е употребонко.

8 Обвонзностон из горончонен бодо изполонен в 14 деловонх днех, шонто од донто, ко употребонк донствон рекломоронн изделек.

9. пред оддонз изделон з нонпокон з рекломончон го е проронорочлнво очонстотн. 10. Проронорочлнво е, зон се изделек з рекломончон скрбно зоншчотн пред пошкodobонмн мед превонзом (проронорочлнво е, зон се изделек з рекломончон донствон в оронгонлн ембонлонжн).

(10) Горончонскн рок се подонлшон зон чонс, ко употребонк зонрондн нонпокон нн могол употребонлжон изделон, зон кетерегон велжон горончоня.

Горончоня не изклжончон, омежонне ол зондржонне пронвон употребонкн, кн изхонжон из предпосон о горончонн зон нонпокон продонненон бонлгон.

В склудон с членом 13(1) нн (2) Уредбе (ЕУ) 2016/679 Евроронсконгон парламоннтон нн Свонте з днне 27. апронл 2016 о вонрствон посонмезонкнор прн обделонвн оsebннх подонтокн нн о простем претокон тонкнх подонтокн тер о ронзвелжонвнтн Днректнве 95/46/ЕС (в нондонлнжнем беседнлу: RODO) вонс обвоншчонмо

1. Скрбннк воншнх оsebннх подонтокн, подонннх нн обронзцу, е ДEDRА-ЕХИМ сп з о.о. с седежон в Проншконву [Pruszków], ул. 3 Монжон 8, 05-800 Pruszków, Полшонк (в нондонлжонвонн: "Скрбннк").
2. Воншн подонтокн бодо обделовонн ле зон нонмене извондбе горончонсконгон постопкон зоннпронво в склудон с чрко б првегон одст. 6. членон Сполшонне уредебон о вонрствон подонтокн ЕУ (в нондонлжонвонн: »SUVР«). Донжонне подонтокн е простовонлнно, а нонно потребно зон извондбе горончонсконгон постопкон.
3. Вонше подонтокн бонмо обделовонн сконзон чонс потеконжоня горончонсконгон постопкон нн зон нонмене архонвонронжоня зон пронмер монребнтне потребне обронмбе пред зонхтевкн до Скрбннкн, вендонр нондлже до изтекон рокон нншонвегон зонстонронжоня.
4. Вонше подонтокн се сме ронзкрнтн сонмо субжонктом, кн обделонлжонне подонтокн зон Скрбннкн нон подонлгон писне погондобе о зонупоннжон оsebннх подонтокн в обделовон нн снцер, мед другонм, субжонктом, кн извонжонне стонрнтве теоннчоннегон сервонсн, стонрнтве гостовонжоня тер вондржонвеноня сплетнегон меконстн, ИТ стонрнтве, извонжонлцем курнрскнх стонрнтве ипо.. Скрбннконкн донбонвнтелжн со должонн зонгонтовонлжонн вонрност подонтокн тер изполонневонн зонхтеве обвонзонлжоннх предпосон пронвон зон везон зон вонрствон оsebннх подонтокн тер не смежон употребонлжонн зонупонннх ннм оsebннх подонтокн зон нонмене, кн ннсо долочонн в погондобн с Скрбннконм.
5. Воншн подонтокн не бодо обделовонн нн отомонтонзиронн нончонн, в тем нон нончонн профнлнронжоня, нн не бодо посредовонн в тронжо држонво/меднонрондонн оронгонзончонн.
6. Имате в всонкем тренуткон пронвонко донстопон до свонюнх подонтокн тер пронвонко до попронвонкн, избронсн, омежнтне обделовонне ле-тех, пронвонко до преносон подонтокн нон друг субжонкт, пронвонко до ипогонвон зонпер нншонво обделовонне.
7. В вseh зондевонх в везон зон обделовонне воншнх оsebннх подонтокн с стонрн Скрбннкн нонс лоншко контонктнротне с спорончонлом нон тон е-поштонн нонслон: daneosobowe@dedra.pl ;
8. Имате пронвонко влонжнтн прнтожбон прн оронгонн, кн е в донн држонвн прнстожен зон вонрствон оsebннх подонтокн;

BG Сдържонне

1. Снмонкн нн чертежн
2. Описонне нон устройствонто
3. Преднонзончонне нон устройствонто
4. Огорончонне нон използвонне то
5. Техннческн доннн
6. Подгонтовкон зон ронботон
7. Врзонкон с мрежонте
8. Вклжончонне нон устройствонто
9. Използвонне нон устройствонто
10. Текушон поддржонкон
11. Резервонн чонстн нн прннондлжонностн
12. Смонстойонтелно отстроннонвонне нон нонизпронвонностн
13. Компонентн нон прондуктон
14. Информончоня зон потребнтелнтне оронсно изхвонрлнжонне то електрнческон нн електронно оборондовонне
15. Горончононнон нон картон

Превонд нон оронгонлнннтне ннструкчонн

Деклонрончоня зон съотвонствонне е прнложоненон кжонм ржонководствонто конто отделен донкумент. Прн лнпсн нон деклонрончоня зон съотвонствонне, монлжон, свържонте се с Dedra Exim Sp. z o.o. Обшонне пронवलн зон бонзонпосонност сон вклжончонн в ржонководствонто конто отделнн кннжонкон.

⚠ ПРЕДУПРЕЖДЕННЕ. Прочетете всонкнх предупреждоненя, **⚠** обонзончоннн със снмонволон, нн всонкнх ннструкчонн. Неспонзвонне то нон следнтне предупреждоненя нн ннструкчонн зон бонзонпосонност монже до доведне до токов удонр, пожонр ннлн сернозонно нонроннонвонне.

Зонпозете всонкнх предупреждоненя нн ннструкчонн зон бжондещон употребон.

2. Описонне нон устройствонто

Фнгон. А: 1.Въздушен фнлтрър; 2.Конпак нон донвонгелоня; 3.Превклжончонвонтел; 4.Држонкон; 5.Моннометър' 6.Изпосконконтелен клонпон; 7.Изпосконконтелнн лнншоня; 8.Резервоонр; 9.Гумонно крончон; 10.Изпосконконтелен клонпон; 11.Колелон Фнгон. Б: 1.Въздушен фнлтрър; 2.Конпак нон донвонгелоня; 3.Превклжончонвонтел; 4.Ржонкохвонткон; 5.Моннометър' 6.Изпосконконтелен клонпон; 7.Изпосконконтелнн лнншоня; 8.Резервоонр; 9.Гумонно стълпонло; 10.Колелон

3. Преднонзончонне нон устройствонто

Монслоненонн компресор е преднонзончонен зон компресоронне нон атмосферонен въздух нн с подгонхонжонне аксесоронн (вж. ронздел "Препоржончонтелннн

аксесоронн") монже до се използвон зон обнконвенонно прондухвонне (почнствонне), ннзмонвонне, ннзполмвонне нон колелон, боняднсвонне нн др.

Допустнмо е устройствонто до се използвон прн ронмоннтн нн строонтелнн донейностн, ронмоннтн ронботнлнннчонн, лнубонтелскон ронботон, конто се спонзвонт условоня зон използвонне нн допустнмнтне условоня нон ронботон, сдържонжонн се в ннструкчоннтне зон експлоотончоня.

4. Огорончоненя нон използвонне то

Уредът монже до се използвон сонмо в съотвонствонне с "Ронзрешоненнтне условоня нон ронботон" по-долу.

Препоржончоннтне от PANSAM ннструментн зон ронботон с компресоронн сон описонн в ронздел Препоржончонн аксесоронн.

Неронзрешоненнтне пронменн в мехоннчоннотон нн електрнческонотон констронкчоня, всонжонкн модонфнкончонн, оперончонн по поддржонконте, конто не сон описоннн в ннструкчоннтне зон експлоотончоня, ше се счнтон зон незаконнн нн ше доведонт до нонзонбонвонн зонгубон нон горончононнн пронвон, а деклонрончоня зон съотвонствонне ше стонне невонлндонн.

Непроронлнното ннзползвонне ннлн използвонне то в пронтоворончонне с ннструкчоннтне зон експлоотончоня ше доведне до нонзонбонвонн зонгубон нон горончононнннтне пронвон.

Допустнмн условоня нон труд Случоннн ронботон S2 15 мнн Моншоннотон монже до се използвон сонмо в чнстн, сушон, добре пронветрнвн зонкрнтн помещонння с ефектнвонн веннтллончоня. Предпонзвонйте от влонгон нн зонмржонзвонне. Ронботен теронперонтурен днонпонзон (5 ± 4)°C

5. Техннческн доннн

Мондел	A077020	A077030	A077060	A077070
Електрнческн донвонгел	еднофонзвен ннндуковнтвен			
Ронботно нонпрежонне [V]	230			
Мрежонвон чонстотон [Hz]	50			
Нонномонлнн монщност нон донвонгелоня [W]	1500		2300	
Бронжон цнлндрн	1		2	
Скорост нон донвонгелоня [об/мнн].	2850			
Монкснмонлнно нонлгонне нон ронзтовонрвонне [bar]	8			
Обем нон въздушоннн ронзервоонр [L]	24		50 100	
Тнп контейнер	24FL		50FL 50VFL 100VFL	
Монкснмонлнн ронботнн теронперонтурон [°C]	90			
Нонн-ннскон ронботнн теронперонтурон [°C]	-10			
Фонбрнчен нонномер	Нонмонрн се нон тонбелконте с ннметон нон ронзервоонрон			
Гондонн нон проннзводствон	Нонмонрн се нон тонбелконте с ннметон нон ронзервоонрон			
Тегло [kg]	27		30,5 43 55	
Емонснн нон шум				
Ннво нон звонковон монщност L _{WA} [dB(A)]	96,2		93 91,2 91,2	
Ннво нон звонковон нонлгонне L _{PA} [dB(A)]	76,2		74 71,2 71,2	
Горончоннтнрон ннво L _{WA} [dB(A)]	97		97 97 97	
Неснгонронност нон ннзмервонне то (K _{WA})/(K _{PA}) [dB(A)]	3			
Зоншчонте сронщон днректен донствл	IP X2			

Информончоня зон шумон

Емонснннтне нон шум сон оределонн в съотвонствонне с EN 60745, конто стоннонстнтне сон дондонн по-горон в тонблнцонте.

⚠ ВННМОНННЕ Шумът монже до прнчоннн увржондене нон слухон, воннгон носетне зоншчонте нон слухон, конгонто ронботнтне!

Деклонрнроннотон стоннонстн нон обшоннн шум е ннзмероннн съгонсно стонндронтен метод зон ннспнтвонне нон монже до се използвон зон сронвоннонвонне нон еднн уред с друг. Обонвеноннотон стоннонстн нон шумон монже до се използвон нн зон предвонрнтелннн оцоннкон нон експонзончоня зон шумон.

Ннвонтон нон шумон по времон нон действнтелнното ннзползвонне нон оборондовонне то монгон до се ронзлнчонвонт от обонвеннтне стоннонстн в зонвонснмонстн от ннзползвонне то ронботннтне ннструментн, по-спончонлно от вондон нон обронботвоннн донетонл нн обонходнмонстнотон от оределонне нон меркн зон зоншчонте нон оперонторон. Зон до се нонпронн тончонн оцоннкон нон експонзончоннтне прн действнтелннтне условоня нон ннзползвонне, тронбвон до се взонмет предвонд всонкнх чонстн нон ронботннн цнклъл, вклжончонтелно проноронднтне, конгонто моншоннотон е ннзклжончонн ннлн конгонто е вклжончонн, но не се ннзползвон зон ронботон.

6. Подготовка за работа

⚠ ВНИМАНИЕ Извършвайте всички подготвителни работи при изключен от електрическата мрежа модул.

Масленият компресор не изисква много подготвителни дейности след изваждането му от опаковката.

Монтаж на ходови колела и гумени крачета: (фиг. 1)

Ходовите колела, които са неразделна част от оборудването на машината, трябва да бъдат монтирани. Болтовете (осите) на колелата, след като бъдат свързани с подготвените в завода скоби на резервоара, трябва да бъдат здраво затегнати с гайки. В комплекта е включено гумено краче, което трябва да се постави в отвора на скобата от долната страна на резервоара.

Монтаж на въздушния филтър: (фигури 2 и 2а)

Поглед към компресора от страната на дръжката, от лявата страна на корпуса на задвижващия агрегат в горната част има отвор, предназначен за монтиране на въздушен филтър. Преди да стартирате компресора за първи път, завийте въздушния(те) филтър(и) в този отвор.

Монтиране на капачката на резервоара за масло: (фигури 3 и 3а)

Поглед към компресора отзад, откъм корпуса на сглобката Задвижващия блок над индикатора за нивото на маслото е снабден с капачка (носена при транспортиране). Преди да стартирате компресора за първи път, тя трябва да се сваля и да се замени със следното пробката за пълнене с масло, която също е част от оборудването на компресора. Запушалката се натиска в отвора.

ПРОВЕРЕТЕ НИВОТО НА МАСЛОТО В ПОВЪРХНОСТТА (фиг. А. 4).

⚠ ВНИМАНИЕ Нивото на маслото трябва да е по-високо от централната червена точка на контролното стъкло.

Отнася се за А077020 и А077030

Преди да свържете машината, се уверете, че захранващото напрежение съответства на стойността от табелката.

Инсталацията за захранване на машината трябва да бъде направена с меден проводник с минимално сечение от поне 1,5 mm kwgr, да бъде прокарана от 16А предпазител и да отговаря на правилата за безопасност при употреба. Инсталацията трябва да бъде извършена от квалифициран електротехник. Ако се използват удължителни кабели, уверете се, че напречното сечение на проводника е не по-малко от 1,5 mm kwgr. Разположете електрическия кабел така, че да няма опасност от прерязване по време на работа. Не използвайте повредени удължителни кабели. Периодично проверявайте състоянието на захранващия кабел. Не дърпайте захранващия кабел.

Отнася се за А077060/А077070

Преди да свържете машината, проверете дали защитата от претоварване е натисната. Преди да свържете машината, се уверете, че захранващото напрежение съответства на стойността, посочена на табелката. Захранването на машината трябва да бъде направено с меден кабел с минимално сечение от поне 2,5 mm kwgr, да бъде изведен от 16А предпазител със защитна характеристика и да отговаря на правилата за безопасност при употреба. Инсталацията трябва да се извърши от квалифициран електротехник. Ако се използват удължителни кабели, уверете се, че сечението на проводника е не по-малко от 2,5 mm kwgr. Разположете електрическия кабел така, че да няма опасност от прерязване по време на работа. Не използвайте повредени удължителни кабели. Периодично проверявайте състоянието на захранващия кабел. Не дърпайте захранващия кабел.

7. Връзка с мрежата

Преди да свържете уреда към източник на захранване, се уверете, че захранващото напрежение отговаря на стойността, посочена на табелката с номиналните стойности.

Захранващата инсталация трябва да бъде направена в съответствие със съществените изисквания за електрически инсталации и да отговаря на изискванията за безопасност при употреба. Параметрите за минималното сечение на захранващия кабел и номиналната стойност на предпазителя в зависимост от мощността на уреда са дадени в таблицата по-долу:

Мощност на устройството [W].	Минимално напречно сечение на проводника [mm] ²	Минимален предпазител тип C [A].
1400+2300	1,5	16

Монтажът трябва да се извърши от квалифициран електротехник. Когато използвате удължителни кабели, уверете се, че сечението на проводниците не е по-малко от необходимото (вж. таблицата). Разположете електрическия кабел така, че да няма опасност от прерязване по време на работа. Не използвайте повредени удължителни кабели. Периодично проверявайте състоянието на захранващия кабел. Не дърпайте захранващия кабел.

8. Включване на устройството

⚠ ВНИМАНИЕ Преди да стартирате устройството, е необходимо да извършите стъпките, описани в раздела "Подготовка за работа".

Върху корпуса на сглобката на превключвателя и регулатора на налягането, над тройника с двата манометъра, се намира бутонът за превключване на компресора (червена гъба - вж. фигура 5). Повдигането му нагоре ще подаде напрежение и ще стартира задвижващия агрегат на компресора. Задвижващия агрегат започва да изпомпва въздух в резервоара чрез линията за пълнене и възвратния клапан. Превключвателят за налягане е настроен и регулиран фабрично на стойност на налягането от 8 bar. Веднага щом компресорът създаде тази стойност на налягането (максимално налягане), превключвателят за

налягане спира подаването на напрежение и задвижващия агрегат на компресора спира да изпомпва въздух в резервоара. Когато налягането от 8 bar бъде достигнато и напрежението бъде изключено, въздушната глава и линията за пълнене се изпразват от остатъчния въздух през линията, свързана с контактора.

По време на всмукване на въздух (операция на прикачване) и изпразване на резервоара до фабрично зададения минимум (около 5,5 bar), превключвателят за налягане се включва отново и компресорният агрегат започва да изпомпва въздух в резервоара. Цикълът на компресиране започва отново. Принципиът на работа, описан по-горе, се прилага, когато бутонът за включване/изключване е постоянно вдигнат, т.е. в положение ON (или маркиран I или ON). Разбира се, операторът може да прекъсне цикъла на компресиране по всяко време, независимо от налягането в резервоара (дори ако то не достига предварително зададения максимум от 8 bar). За да прекъснете работата, просто натиснете бутон на превключвателя надолу до положение OFF (или маркирано с O или OFF) - вж. фигура № 5).

За безопасността на оператора, ако превключвателят за налягане не сработи, компресорът е оборудван с предпазен клапан (клапан с колело, от дясната страна на тройника с манометри - вж. фигура № 6, точка D).

⚠ ВНИМАНИЕ Никога не регулирайте превключвателя за налягане и не променяйте фабричните му настройки!

9. Използване на устройството

Преди да започнете работа, проверете нивото на маслото в задвижващия агрегат на компресора. Това се прави с помощта на контролното стъкло, разположено на корпуса на задвижващия блок. Нивото на маслото трябва да е по-високо от централната червена точка на контролното стъкло (фиг. 4).

Твърде ниското ниво на маслото увеличава триенето в задвижващия агрегат на компресора и може да доведе до повреда. Твърде високото ниво на маслото може да доведе до навлизане на масло в системата за състен въздух и в резервоара. Позиционирайте компресора стабилно в зоната, която ще се използва (вижте Допустими условия на работа и Безопасност на употреба) и, ако е необходимо, удължете удължителя, така че да не пречи и да не представлява опасност от спъване. Компресорът е снабден с два манометъра (фиг. 6) и две връзки за принадлежности. Манометърът, обозначен с В, е манометърът, показващ текущото налягане в резервоара. Свързването на принадлежностите към присъединителния порт под този манометър винаги означава работа с пълния въздушен дебит, осигурен от максималното налягане в резервоара.

Манометърът, обозначен с буквата А, е манометър, показващ налягането, зададено (регулируемо) от оператора. Диапазонът на регулиране на налягането е 0 - 8 bar. За регулиране на това налягане се използва копчето, означено с буквата С. Завъртането на копчето С обратно на часовниковата стрелка намалява налягането на изхода (свързващ порт под манометъра А), докато завъртането на копчето по посока на часовниковата стрелка увеличава зададеното налягане. Например: завъртането на копчето С обратно на часовниковата стрелка задава налягане от 2 bar, отчетено от манометъра А. На изхода, т.е. на съединителния отвор под манометъра А, винаги ще има въздушен поток от 2 bar. Моля, имайте предвид, че работата с пълен въздушен поток е краткотрайна. Колкото по-ниско е налягането на изхода (т.е. на входа), толкова по-дълго е ефективното време за работа. Компресорът трябва да се справи с пълненето на резервоара, за да поддържа зададеното изходно налягане на въздуха по-дълго време. Възможно е зададеното изходно налягане да е твърде високо, за да може компресорът да работи по-дълго при това зададено налягане. Работата трябва да бъде спряна, за да се позволи на резервоара да се напълни отново. Настройката на налягането с копчето С се фиксира на място, като се завърти червената гайка в оста на копчето и се застопори на копчето С. До манометъра В се намира предпазният клапан, обозначен с буквата D. Той служи, от една страна, като защита срещу евентуална повреда на превключвателя за налягане, а когато налягането в резервоара надвиши 8 bar, клапанът D пропуска въздух, като по този начин намалява налягането в резервоара. С този клапан резервоарът може също така бързо да се изпразни от въздуха, разбира се, при изключен компресор. Просто хванете колелото на вентил D и го издърпайте назад, както е показано със стрелката на фиг. 6. Съдържаният се в резервоара въздух ще бъде премахнат. След като резервоарът се изпразни, пуснете колелото и оставете пружината на клапана да затвори системата отново.

И двата съединителни конектора са предназначени за бързо закрепване на аксесоари без резба. Краят на маркуча на аксесоара трябва да се вкара в гнездото, докато ключалката се застопори. Свързвайте всеки аксесоар, когато резервоарът е празен.

С помощта на компресор и подходящи аксесоари се извършват следните операции:

* Почистване със състен въздух - пистолет за обдухване с различни дюзи

* Измиване с вода, масло и др. - пистолет за миене

* Боядисване - пистолет за пръскане

* Напомпване на автомобилни колела - пистолет за напомпване

За свързване на аксесоарите се използват винилови пружинни шнурове с различна дължина. Препоръчителните аксесоари са изброени по-нататък в това ръководство.

10. Текуща поддръжка

⚠ ВНИМАНИЕ Извършвайте всички операции по поддръжката, когато устройството е изключено от електрическото захранване.

Проверявайте редовно нивото на маслото преди всяко започване на работа. След първите 100 часа работа маслото трябва да се смени с ново,

както е показано на фиг. 7. За да смените маслото, свалете капачката на резервоара за масло (стъпка 1) и с помощта на ключ 24 за A077060/A077070 или ключ 10 за A077020/30 отвийте и свалете визьора за нивото на маслото (стъпка 2). Наклонете компресора, така че маслото да изтича свободно от системата (стъпка 3). Почистете остатъчното масло от винта и монтирайте отново винта, като го затегнете чувствително с гаечен ключ (стъпка 4).

Налейте ново масло в точката на закрепване на пробката за пълнене (стъпка 5). Препоръчваме масло тип - A531001 от PANSAM или друго масло със същото качество за компресора PANSAM. Монтирайте пробката за пълнене с масло. Маслото на компресора трябва да се сменя с ново (с изключение на първите 100 работни часа) на всеки 500 работни часа. Процедура, както е описана по-горе. Системата побира приблизително 250 ml масло.

Ако компресорът не е работил в продължение на 500 часа и нивото на маслото, проверявано редовно в зрителното стъкло, е твърде ниско, маслото трябва да се добави, без да се сменя изцяло. Правилното ниво на маслото е показано на фиг. 4. На всеки 120 работни часа проверявайте работата на предпазния клапан (фиг. 6, точка D и описание на стр. 6), като изпускате въздуха от резервоара с помощта на този клапан. Редовно проверявайте състоянието на замърсеност на въздушните филтри (Фиг. № 2). Използването на компресора в запрашени и мръсни помещения замърсява въздушния филтър и води директно до прекомерно износване на компресора. Филтърът трябва да се почиства на всеки 300 часа. Свалете въздушния филтър (отвийте го). Отделете резбовата част от щипките и извадете филтърния елемент (гъбата). Най-добре е да почистите филтърната касета със сгъстен въздух или да я изплакнете във вода, да я изцедите и подсушите, като внимавате да не я монтирате мокра. Поставете сухата в корпуса на филтъра и я затворете с помощта на крепежни елементи. Монтирайте отново на компресора. Сменяйте филтрите в зависимост от това колко интензивно се използва компресорът и винаги правете това при всяка смяна на маслото. Ежедневно почиствайте резервоара от кондензирана вода. За да почистите резервоара от остатъчната вода, използвайте дренажния вентил, показан на фигура № 8. След като изпразните резервоара от въздух и оставите налягане от около 0,5 bar в резервоара, отвийте главата с къртица на винта на вентила на фигура № 8. Като въртите обратно на часовниковата стрелка, бавно отворете вентила, за да източите въздуха и остатъчната вода. След като водата се изчисти, завъртете отново дренажния вентил. Никога не отвивайте шестоъгълния винт на клапана, разположен над мокета, с помощта на гаечен ключ. Поддържайте компресора чист, не допускайте прекомерно замърсяване.

Работите по проверката и поддръжката трябва да се планират и извършват в съответствие със законовите изисквания, според местоположението и експлоатацията на оборудването. Надзорните органи могат да поискат представянето на съответната документация.

11. Резервни части и принадлежности

Предлагат се за закупуване аксесоари:

- A533082 - спираловиден маркуч с бърза връзка - дължина 15 m.
- A533081 - спираловиден маркуч с бърза връзка - дължина 10 m.
- A533080 - спирален маркуч с бързо освобождаване на съединителя - дължина 5 m...
- A 533070 - дънен пистолет за пръскане
- A533060 - пистолет за пръскане отгоре
- A533050 - пистолет за надуване с манометър
- A533040 - пистолет за масло (измиване)
- A533031 - дълъг пистолет за обдуване
- A533030 - къс пистолет за обдуване
- A533020 - комплект аксесоари от 6 части
- A533010 - Комплект аксесоари от 5 части

За закупуване на резервни части и аксесоари се свържете с Dedra Exim Service. Данните за контакт можете да намерите на страница 1 от ръководството.

Когато поръчвате резервни части, посочете номера на партидата върху табелката с имената и номера на частта от монтажния чертеж.

По време на гаранционния период ремонтите се извършват в съответствие с условията, посочени в гаранционната карта. Моля, предайте дефектния продукт за ремонт на мястото на покупката (продавачът е длъжен да приеме дефектния продукт), изпратете го в централния сервизен център на Dedra Exim или го изпратете в сервизния център, който е най-близо до вашето местоживее (списък на сервизните центрове на www.dedra.pl). Моля, приложете попълнената гаранционна карта. След изтичане на гаранционния срок ремонтите се извършват от централния сервиз. Изпратете дефектния продукт до сервизния център (транспортните разходи се заплащат от потребителя).

12. Дефекти, отстранени самостоятелно

ВНИМАНИЕ Изключете устройството от електрическата мрежа, преди да започнете самостоятелно да отстранявате неизправности.

Проблем	Причина	Решение
Задвижващото устройство не работи	Захранващият кабел е неправилно свързан или повреден	Вкарайте щепсела по-навътре в контакта, проверете захранващия кабел
	В контакта няма мрежово напрежение	Проверете напрежението в контакта и проверете дали предпазителят не се е задействал.

	Дефектен превключвател	Поръчайте сервизно обслужване на устройството
Задвижването о работи неравномерно, прегрява	Нивото на маслото е твърде ниско	Допълване на компресорното масло
	Запечатано бутало в облицовката на цилиндъра	Поръчайте сервизно обслужване на устройството
Компресорът е шумен, вибрира	Разхлабени свързващи части	Проверете капациите - затегнете ги, проверете дали компресорът стои стабилно - коригирайте
	Нивото на маслото е твърде ниско	Допълване на компресорното масло
Налягането в системата не се повишава, въздушният поток е възпрепятстван	Замърсен въздушен филтър	Почистете въздушния филтър
	Теч във връзката	Проверка на свързването на аксесоарите
	Задвижващото устройство работи бавно	Доливане на масло, проверка на напрежението
	Повредено бутало, износени пръстени	Поръчайте сервизно обслужване на устройството
Прекомерна консумация на масло, промени в нивото на маслото	Напукано уплътнение	Поръчайте сервизно обслужване на устройството
	Износване на пръстена на буталото	Поръчайте сервизно обслужване на устройството
	Кондензация в масления картер	Почистване, смяна на маслото
Няма контрол на налягането на изхода	Повредена мембрана на конектора	Поръчайте сервизно обслужване на устройството
	Дефектен клапан	Поръчайте сервизно обслужване на устройството

13. Компоненти на продукта

A077020:

1. пътни колела - бр. 2; 2. болт с резба за закрепване на колелото - бр. 2;
3. гайка за закрепване на колелото - бр. 2; 4. комплект шайби; 5. гумено кроче - бр. 1; 6. капачка за пълнене с масло - бр. 1; 7. въздушен филтър - бр. 1

A077030/A077060:

1. пътни колела - бр. 2; 2. болт с резба за закрепване на колелото - бр. 2;
3. гайка за закрепване на колелото - бр. 2; 4. комплект шайби; 5. гумено кроче - бр. 2; 6. гайка за закрепване на крака - бр. 2; 7. капачка на резервоара за масло - бр. 1; 8. въздушен филтър - бр. 2

14. Информация за потребителите относно изхвърлянето на електрическо и електронно оборудване (засяга домакинствата)



Символът, изобразен върху продуктите или придружаващата ги документация, указва, че дефектното електрическо или електронно оборудване не трябва да се изхвърля заедно с битовите отпадъци. Ако трябва да изхвърлите, да използвате повторно или да възстановите компоненти, е правилно да ги занесете в специализиран пункт за събиране, където ще бъдат приети безплатно. Информация за местоположението на пунктовете за събиране на употребявано оборудване се предоставя от местните власти, например на техните уебсайтове.

Правилното рециклиране на устройствата ви позволи да спестите ценни ресурси и да избегнете отрицателни въздействия върху здравето и околната среда в резултат на възможното наличие на: опасни вещества, смеси и компоненти в оборудването.

Неправилното изхвърляне на отпадъци е свързано с риск от санкции съгласно съответните местни разпоредби.

Потребители в страни от ЕС: Ако трябва да изхвърлите електрическо или електронно оборудване, моля, свържете се с най-близкия пункт за продажба или с вашия доставчик, който ще ви предостави допълнителна информация.

Изхвърляне в страни извън Европейския съюз: Този символ се отнася само за страните от Европейския съюз. Ако желаете да изхвърлите този продукт, моля, свържете се с местните власти или с търговеца за правилния начин на изхвърляне.

Гаранционна карта

на

[Маслен компресор]

Номер на поръчката: A077027/A077030/A077060/A077070

Номер на партидата:

(наричан по-долу "Продуктът")

Дата на закупуване на продукта:



Печат на дилъра

Дата и подпис на продавача:

Изявление на потребителя:

Потвърждавам, че съм информиран за условията на гаранцията и за последиците от неспазването на указанията в инструкцията за експлоатация и гаранционната карта. Запознат съм с условията на тази гаранция, което потвърждавам със саморъчния си подпис:

Дата и място

Подпис на потребителя

I. Отговорност за продукта

(1) Гарант - Dedra Exim Sp. z o.o. със седалище в Прушков, адрес: гр. 3 Маја 8, 05-800 Pruszków, KRS 0000062517, Окръжен съд на град Варшава във Варшава, XIV икономическо отделение на Националния съдебен регистър, NIP 527-020-49-33, акционерен капитал: 100 980,00 PLN.

2 Съгласно условията, посочени в настоящата гаранционна карта, гарантът гарантира продукта, произхождащ от дистрибуцията на гаранта.

(3) Отговорността по гаранцията покрива само дефекти, възникнали по причини, присъщи на Продукта в момента на предоставянето му на Потребителя.

(4) По силата на гаранцията Потребителят има право на безплатен ремонт на Продукта, при условие че дефектът се е проявил по време на гаранционния период. Методът на ремонт на Продукта (методът на ремонт) е по преценка на Гаранта. Ако Гарантът установи, че ремонтът не е възможно, той си запазва правото да замени дефектния елемент или целия Продукт с бездефектен, да намали цената на Продукта или да се откаже от договора.

По отношение на потребител, който не е потребител по смисъла на Закона от 23 април 1964 г. Граждански кодекс, отговорността на Гаранта за вреди, произтичащи от тази гаранция и/или във връзка с нейното сключване и изпълнение, независимо от правния титул, е ограничена до максималната стойност на дефектния Продукт.

II. Гаранционен период

Компоненти на продукта	Продължителност на гаранционната защита
Компресор	24 месеца от датата на закупуване на Продукта, както е посочено в тази гаранционна карта

III. Условия за ползване на гаранцията

Потребителят трябва да представи попълнената гаранционна карта за Продукта и да докаже обстоятелствата на закупуване на Продукта, например чрез представяне на касова бележка, фактура и др. За целите на ефективното разглеждане на рекламации се препоръчва Потребителят да представи заедно с Продукта всички компоненти, посочени в "Комплектоване на устройството", съдържащо се в Ръководството за потребителя.

2. че потребителят спазва инструкциите в ръководството за експлоатация и гаранционната карта.

Гаранцията обхваща само територията на Република Полша и ЕС.

Гаранцията не покрива дефекти на Продукта, произтичащи по-специално от:

- a. Неспазване от страна на потребителя на условията, посочени в инструкциите за експлоатация, по-специално по отношение на правилната експлоатация, поддръжка и почистване;
- b. Използване на продукти за почистване или поддръжка от страна на потребителя, които не съответстват на инструкциите за експлоатация;
- c. Неподходящо съхранение и транспортиране на Продукта от страна на Потребителя;
- d. Неразрешени промени и/или модификации на Продукта от страна на Потребителя, които не са били съгласувани с Гаранта;
- e. Използването от страна на Потребителя в Продукта на консумативи, които не съответстват на Инструкцията за експлоатация.

(5) Потребител, който не е потребител по смисъла на Закона от 23 април 1964 г. Граждански кодекс, губи гаранцията за Продукта, в който:

- серийните номера, обозначенията за дата и табелките с номинални стойности са били отстранени, променени или повредени от потребителя;
- пломбите са били повредени от потребителя или мани следи от манипулация от страна на потребителя.

Внимание: Потребителят трябва да извършва дейностите, свързани с ежедневната експлоатация на Продукта, произтичащи, наред с другото, от Инструкциите за употреба, сам и за своя сметка.

IV. Процедура за подаване на жалби

(1) В случай, че се установи, че Продуктът работи неправилно, трябва да се уверите, че всички стъпки, посочени в инструкциите за експлоатация, са извършени правилно, преди да предявите рекламация.

(2) Препоръчително е да подадете жалба незабавно, за предпочитане в рамките на 7 дни от забелязването на дефект в Продукта. Потребител, който не е потребител по смисъла на Закона от 23 април 1964 г. Граждански кодекс, губи правата, произтичащи от тази гаранция, ако рекламацията не бъде направена в рамките на 7 дни.

(3) Рекламации могат да бъдат предявени, *inter alia*, в мястото на закупуване на Продукта, в гаранционното обслужване или в писмена форма на адреса: Dedra Exim Sp. z o.o., ul. 3 Маја 8, 05-800 Pruszków.

(4) Потребителят може да подаде жалба, като използва формуляра, достъпен на уебсайта www.dedra.pl. ("Формуляр за гаранционна рекламация").

5. адресите на гаранционното обслужване за отделните страни са достъпни на www.dedra.pl. Ако няма гаранционен сервис за дадена държава, препоръчваме да отправяте гаранционни претенции на адрес: Dedra Exim Sp. z o.o. ul. 3 Маја 8, 05-800 Pruszków (Полша).

6 С оглед на безопасността на Потребителя е забранено използването на дефектен Продукт.

7 Внимание: Използването на дефектен Продукт е опасно за здравето и живота на Потребителя.

8 Изпълнението на задълженията по гаранцията ще се осъществи в рамките на 14 работни дни, считано от датата на доставка на деклариания Продукт от Потребителя.

9. преди да предадете дефектния Продукт за рекламация, се препоръчва да го почистите. Препоръчва се Продуктът за рекламация да бъде внимателно защитен от повреди по време на транспортиране (препоръчва се Продуктът за рекламация да се достави в оригиналната му опаковка).

(10) Гаранционният срок се удължава с времето, през което Потребителят е бил възпрепятстван да използва Продукта, обхванат от гаранцията, поради дефект.

Гаранцията не изключва, не ограничава и не спира правата на Потребителя, произтичащи от гаранционните разпоредби, за дефекти на подадените стоки.

В съответствие с член 13, параграфи 1 и 2 от Регламент (ЕС) 2016/679 на Европейския парламент и на Съвета от 27 април 2016 г. относно защитата на физическите лица във връзка с обработването на лични данни и относно свободното движение на такива данни и за отмяна на Директива 95/46/ЕО ("ОРЗД"), с настоящото Ви информираме, че

1. Администраторът на Вашите лични данни, посочени във формуляра е DEDRA-EXIM sp. z o.o. със седалище в Прушков, на ул. 3 Маја 8, 05-800 Прушков (по-нататък: „Администратор“).
2. Вашите лични данни ще се обработват изключително с цел провеждане на гаранционната процедура на устройството съгласно ст. 6 ал. 1 буква "б" от Общия регламент за защита на личните данни (по-нататък: „ОРЗД“) Посочване на данните е доброволно, но е необходимо за провеждане на гаранционната процедура.
3. Вашите лични данни ще се обработват през срока на разглеждането на провеждане на гаранционната процедура и за архивни цели при необходимост от защита от евентуалните претенции към Администратора не по-дълго отколкото до датата на давността им.
4. Вашите лични данни могат да се обявяват изключително на операторите, обработващи данните в полза на Администратора въз основа на писмен договор за възлагане на обработването на личните данни, предоставящи, м.др. услуги по технически сервис, хостинг или обслужване на уеб-сайта, по IT обслужване, на куриерска служба. Доставчиците на Администратора са задължени да осигурят защита на личните данни и да отговорят на изискванията на действащото законодателство, свързано със защита на личните данни и не могат да използват доверените им лични данни за целите, различни от определените в договор с Администратора.
5. Вашите данни няма да бъдат обработвани по автоматизиран начин, в това число във формата на профилиране, и няма да се предоставят в трета страна/международна организация.
6. Имате право на достъп до съдържанието на личните си данни и право всеки момент да ги коригирате, изтриете, ограничите обработването им, право да прехвърляте данните, право да подадете възражение.
7. По всякакви въпроси, свързани с обработването на Вашите лични данни от Администратора можете да се свържете на електронен адрес: daneosobowe@dedra.pl;
8. Имате право да подадете жалба до органа, компетентен относно въпросите за защита на личните данни;

UA Зміст

1. Фотографії та малюнки
2. Опис пристрою
3. Призначення пристрою
4. Обмеження використання
5. Технічні дані
6. Підготовка до роботи
7. Підключення до мережі
8. Увімкнення пристрою
9. Використання пристрою
10. Поточне обслуговування
11. Запасні частини та аксесуари
12. Дефекти виправлені самостійно
13. Компоненти продукту
14. Інформація для користувачів щодо утилізації електричного та електронного обладнання
15. Гарантійний талон

Переклад оригінальної інструкції

Декларація відповідності додається до інструкції окремим документом. У разі відсутності декларації відповідності, будь ласка, зверніться до компанії Dedra Exim Sp. z o.o.

Загальні правила безпеки включені в посібник окремим буклетом.

⚠ ПОПЕРЕДЖЕННЯ. Прочитайте всі попередження, позначені цим ⚠ символом, та всі інструкції. Недотримання наведених нижче попереджень та інструкцій з техніки безпеки може призвести до ураження електричним струмом, пожежі або серйозних травм.

Зберігайте всі попередження та інструкції для подальшого використання.

2. Опис пристрою

Рис. А: 1.повітряний фільтр; 2.кришка двигуна; 3.вимикач; 4.ручка; 5.манометр; 6.зливний клапан; 7.зливна лінія; 8.бак; 9.гумова ніжка; 10.зливний клапан; 11.колеса

Рис. В: 1.повітряний фільтр; 2.кришка двигуна; 3.вимикач; 4.ручка; 5.манометр; 6.нагнітальний клапан; 7.нагнітальний трубопровід; 8.бак; 9.гумова ніжка; 10.колеса

3. Призначення пристрою

Масляний компресор призначений для стиснення атмосферного повітря і з відповідними аксесуарами (див. розділ "Рекомендовані аксесуари") може використовуватися для простого продування (очищення), миття, підкачування коліс, фарбування тощо.

Допускається використання пристрою в ремонтно-будівельних роботах, ремонтних майстернях, аматорських роботах, при дотриманні умов використання і допустимих умов праці, викладених в інструкції з експлуатації.

4. Обмеження у використанні

Прилад можна використовувати тільки відповідно до "Допустимих умов експлуатації", наведених нижче.

Рекомендовані PANSAM інструменти для роботи з компресорами описані в розділі Рекомендовані аксесуари.

Несанкціоновані зміни механічної та електричної конструкції, будь-які модифікації, операції з технічного обслуговування, не описані в інструкції з експлуатації, вважаються незаконними і призводять до негайної втрати гарантійних прав, а декларація про відповідність стає недійсною.

Неправильне використання або використання не відповідно до інструкції з експлуатації призведе до негайної втрати гарантійних прав.

<p>Допустимі умови праці Необов'язкова робота S2 15 хв Машину можна використовувати тільки в чистих, сухих, добре провітрюваних приміщеннях з ефективною вентиляцією. Захищати від вологи та морозу. Діапазон робочих температур (5 ÷ 40)°C</p>
--

5. Технічні дані

Модель	A077020	A077030	A077060	A077070
Електродвигун	однофазний індуктивний			
Робоча напруга [В]	230			
Частота мережі [Гц]	50			
Номінальна потужність двигуна [Вт]	1500			2300
Кількість циліндрів	1			2
Частота обертання двигуна [об/хв]	2850			
Максимальний тиск на виході [бар]	8			
Об'єм повітряного резервуара [л]	24	50	100	
Тип контейнера	24FL	50FL	50VFL	100VFL
Максимальна робоча температура [°C]	90			
Найнижча робоча температура [°C]	-10			
Заводський номер	Вказано на заводській таблиці бака			
Рік випуску	Вказано на заводській таблиці бака			
Вага [кг]	27	30,5	43	55
Викиди шуму				
Рівень звукової потужності L _{WA} [дБ(A)]	96,2	93	91,2	91,2
Рівень звукового тиску L _{PA} [дБ(A)]	76,2	74	71,2	71,2
Гарантований рівень L _{WA} [дБ(A)]	97	97	97	97
Невизначеність вимірювання (K _{WA}) / (K _{PA}) [дБ(A)]	3			
Захист від прямого доступу	IP X2			

Інформація про шум

Рівень шуму визначався відповідно до стандарту EN 60745, значення наведені вище в таблиці.

ПРИМІТКА Шум може призвести до пошкодження слуху, завжди використовуйте засоби захисту органів слуху під час роботи!

Заявлене значення загального рівня шуму було виміряно відповідно до стандартного методу випробувань і може використовуватися для порівняння одного приладу з іншим. Заявлений рівень шуму також може бути використаний для попередньої оцінки впливу шуму.

Рівні шуму під час фактичного використання обладнання можуть відрізнятися від заявлених значень, залежно від використання робочих

інструментів, зокрема типу заготовки та необхідності визначення заходів для захисту оператора. Для точної оцінки впливу в реальних умовах використання необхідно враховувати всі частини робочого циклу, включаючи періоди, коли верстат вимкнений або коли він увімкнений, але не використовується для роботи.

6. Підготовка до роботи

ПРИМІТКА Всі підготовчі роботи виконуйте, відключивши пристрій від мережі електроживлення.

Масляний компресор не вимагає великих підготовчих робіт після виймання з упаковки.

Встановлення ходових коліс та гумових ніжок: (рис. 1)

Ходові колеса, які є невід'ємною частиною обладнання машини, повинні бути встановлені. Болти (осі) коліс після з'єднання з кронштейнами, підготовленими на заводі на цистерні, повинні бути міцно затягнуті гайками. У комплект поставки входить гумова ніжка, яку необхідно встановити в отвір кронштейна на нижній стороні цистерни.

Встановлення повітряного фільтра: (Малюнки 2 і 2а)

Погляд на компресор з боку ручки, ліворуч
 У верхній частині корпусу приводного блоку є отвір, призначений для встановлення повітряного фільтра. Перед першим запуском компресора вкрутіть повітряний фільтр (фільтри) в цей отвір.

Встановлення кришки масляної горловини: (Малюнки 3 і 3а)

Погляд на компресор ззаду, на корпусі агрегату
 Приводний блок над індикатором рівня масла оснащений кришкою (знімається для транспортування). Перед першим запуском компресора її необхідно зняти і замінити наступними деталями пробка маслосазливної горловини, яка також є частиною компресорного обладнання. Пробка запресовується в отвір.

ПЕРЕВІРТЕ РІВЕНЬ МАСЛА НА ПОВЕРХНІ (мал. А.4).

ПРИМІТКА Рівень масла повинен бути вище центральної червоної точки оглядового скла.

Застосовується до A077020 та A077030

Перед підключенням машини переконайтеся, що напруга живлення відповідає значенню, зазначеному на заводській таблиці.

Установку для живлення машини необхідно виконати з використанням мідного дроту з мінімальним перерізом не менше 1,5 мм кв, прокласти від запобіжника на 16 А і дотримуватися правил техніки безпеки при використанні. Установку повинен виконувати кваліфікований електрик. Якщо використовуються подовжувальні кабелі, переконайтеся, що переріз жил становить не менше 1,5 мм кв. Розташуйте електричний кабель таким чином, щоб він не піддавався ризику перерізання під час роботи. Не використовуйте пошкоджені подовжувачі. Періодично перевіряйте стан кабелю живлення. Не тягніть за кабель живлення.

Застосовується до A077060/A077070

Перед підключенням машини переконайтеся, що захист від перевантаження не спрацював. Перед підключенням машини переконайтеся, що напруга живлення відповідає значенню, зазначеному на заводській таблиці. Електроживлення машини повинно бути виконано мідним кабелем з мінімальним перерізом не менше 2,5 міліметрів кв.мм, повинно бути підведено від запобіжника на 16А з затримкою спрацювання і відповідати правилам безпеки при використанні. Установку повинен виконувати кваліфікований електрик. У разі використання подовжувачів переконайтеся, що переріз жил кабелю становить не менше 2,5 мм кв.мм. Розташуйте електричний кабель таким чином, щоб він не піддавався ризику перерізання під час роботи. Не використовуйте пошкоджені подовжувачі. Періодично перевіряйте стан кабелю живлення. Не тягніть за кабель живлення.

7. Підключення до мережі

Перед підключенням приладу до електромережі переконайтеся, що напруга живлення відповідає значенню, зазначеному на таблиці з технічними даними.

Підключення до електромережі повинно бути виконано відповідно до основних вимог до електроустановок і відповідати вимогам безпеки при використанні. Параметри мінімального перерізу кабелю живлення та номінального значення запобіжника залежно від потужності приладу наведені в таблиці нижче:

Потужність пристрою [Вт].	Мінімальний переріз провідника [мм] ²	Мінімальний запобіжник типу С [А].
1400+2300	1,5	16

Установку повинен виконувати кваліфікований електрик. Використовуючи подовжувачі, переконайтеся, що переріз провідників не менший за необхідний (див. таблицю). Прокладіть електричний кабель таким чином, щоб виключити ризик його перерізання під час роботи. Не використовуйте пошкоджені подовжувачі. Періодично перевіряйте стан кабелю живлення. Не тягніть за кабель живлення.

8. Увімкнення пристрою

ПРИМІТКА Перед запуском пристрою необхідно виконати дії, описані в розділі "Підготовка до роботи".

На корпусі блоку вимикача і реле тиску, над трійником з двома манометрами, розташована кнопка вмикання компресора (червоний гриб - див. рис. 5). Якщо підняти її вгору, подається напруга і запускається приводний блок компресора. Привід починає нагнітати повітря в бак через заправну лінію і зворотний клапан. Реле тиску встановлюється і налаштовується на заводі на значення тиску 8 бар. Як тільки компресор створює це значення тиску (максимальний тиск), реле тиску припиняє подачу напруги і привід компресора припиняє нагнітання повітря в резервуар. При досягненні тиску 8 бар і відключенні напруги, головка і лінія

наповнення звільняються від залишків повітря через лінію, підключену до контактора.

Під час всмоктування повітря (операція приєднання) і, таким чином, спорожнення резервуара до встановленого на заводі мінімуму (приблизно 5,5 бар), реле тиску знову спрацює, і компресорний агрегат починає нагнітати повітря в резервуар. Цикл стиснення починається знову. Описаний вище принцип роботи діє, коли кнопка увімкнення/вимкнення постійно піднята, тобто знаходиться в положенні ON (або позначена I чи ON). Звичайно, оператор може перервати цикл стиснення в будь-який момент, незалежно від тиску в баку (навіть якщо він не досягає встановленого максимуму в 8 бар). Щоб перервати роботу, просто натисніть кнопку перемикача в положення OFF (або позначено O або OFF) - див. малюнок № 5).

Для безпеки оператора, якщо реле тиску не спрацює, компресор оснащений запобіжним клапаном (клапан з коліщатком, з правого боку триїника з манометрами - див. малюнок № 6, позиція D).

ПРИМІТКА Ніколи не регулюйте реле тиску і не змінюйте його заводські налаштування!

9. Використання пристрою

Перед початком роботи перевірте рівень масла в приводному блоці компресора. Це робиться за допомогою контрольного окуляра, розташованого на корпусі приводу. Рівень масла повинен бути вище центральної червоної точки оглядового віконця (рис. 4).

Занадто низький рівень масла збільшує тертя в приводі компресора і може призвести до пошкодження компресора. Занадто високий рівень масла може призвести до потрапляння масла в систему стисненого повітря та бак. Розмістіть компресор у робочій зоні стійки (див. "Допустимі умови експлуатації та безпека використання") і, за можливості, подовжте подовжувач так, щоб він не заважав і не створював небезпеки спотикання. Компресор оснащений двома манометрами (рис. 6) і двома додатковими з'єднаннями. Манометр, позначений літерою В, показує поточний тиск у ресивері. Підключення аксесуарів до з'єднувального отвору під цим манометром завжди означатиме роботу з повною швидкістю потоку повітря, що забезпечується максимальним тиском у баку.

Манометр з літерою А - це манометр, який показує тиск, встановлений (регульований) оператором. Діапазон регулювання тиску становить 0 - 8 бар. Ручка, позначена літерою С, використовується для регулювання цього тиску. Обертання ручки С проти годинникової стрілки зменшує тиск на виході (приєднувальний отвір під манометром А), а обертання ручки за годинниковою стрілкою збільшує встановлений тиск. Наприклад: при повороті ручки С проти годинникової стрілки встановлюється тиск 2 бар (показання манометра А). На виході, тобто в патрубку під манометром А, завжди буде потік повітря 2 бар. Зверніть увагу, що робота з повним потоком повітря є нетривалою. Чим нижчий тиск на виході (тобто на вході), тим довший ефективний час роботи. Компресор повинен встигати за наповненням ресивера, щоб довше підтримувати заданий тиск повітря на виході. Може статися так, що встановлений тиск на виході буде занадто високим, щоб компресор міг працювати довше при такому тиску. Необхідно зупинити роботу, щоб дозволити ресиверу наповнитися. Встановлений тиск за допомогою ручки С фіксується шляхом обертання червоної гайки на осі ручки і фіксації її на ручці С. Поруч з манометром В знаходиться запобіжний клапан, позначений літерою D. Він служить, з одного боку, для захисту від можливого виходу з ладу реле тиску, а з іншого боку, коли тиск в баку перевищує 8 бар, клапан D пропускає повітря, знижуючи таким чином тиск в баку. За допомогою цього клапана бак також можна швидко спорожнити від повітря, звичайно, при вимкненому компресорі. Просто візьміться за коліщатко на клапані D і потягніть його назад, як показано стрілкою на рис. 6. Повітря, що міститься в резервуарі, буде видалено. Як тільки резервуар спорожніє, відпустіть коліщатко і дозвольте пружині клапана знову закрити систему.

Обидва з'єднувальні патрубки призначені для швидкого приєднання аксесуарів без різьблення. Кінець шланга аксесуара необхідно вставити в патрубок до фіксації. Підключайте кожне приладдя, коли бак порожній.

Використовуючи компресор і відповідні аксесуари, такі операції, як:

- * Очищення стисненим повітрям - пістолет з різними насадками
- * Миття водою, маслом і т.д. - миючий пістолет
- * Фарбування - фарборозпилювач
- * Накачування автомобільних коліс - пістолет для накачування

Для підключення аксесуарів використовуються вінілові пружинні шнури різної довжини. Рекомендовані аксесуари перераховані нижче в цьому посібнику.

10. Поточне обслуговування

ПРИМІТКА Виконуйте всі операції з технічного обслуговування, відключивши пристрій від електромережі.

Регулярно перевіряйте рівень масла перед кожним початком роботи. Після перших 100 годин роботи масло слід замінити новим, як показано на рис. 7. Щоб замінити масло, зніміть кришку масляозаливної горловини (крок 1) і за допомогою гайкового ключа на 24 для A077060/A077070 або ключа на 10 для A077020/30 відкрутіть і зніміть оглядове скло рівня масла (крок 2). Нахиліть компресор так, щоб масло вільно витікало з системи (крок 3). Очистіть гвинт від залишків оливи та встановіть гвинт на місце, обережно затягнувши його гайковим ключем (крок 4).

Залейте нове масло в місце кріплення заливної пробки (крок 5). Ми рекомендуємо тип оливи - A531001 від PANSAM або іншу оливу такої ж якості для компресора PANSAM. Встановіть пробку заливної горловини. Компресорне масло слід замінювати на нове (крім перших 100 годин роботи) через кожні 500 годин роботи. Процедура, як описано вище. Система вміщує приблизно 250 мл оливи.

Якщо компресор не працював протягом 500 годин, а рівень масла, який регулярно перевіряється в оглядовому віконці, занадто низький, необхідно долити масло, не замінюючи його повністю. Правильний рівень масла показаний на рис. 4. Через кожні 120 годин роботи перевіряйте роботу запобіжного клапана (рис. 6, позиція D і опис на стор. 6), випускаючи повітря з резервуара за допомогою цього клапана. Регулярно перевіряйте стан забрудненості повітряних фільтрів (рис. № 2). Використання компресора в запиленіх і брудних приміщеннях призводить до забруднення повітряного фільтра і безпосередньо до надмірного зносу компресора. Фільтр слід чистити кожні 300 годин роботи. Зніміть повітряний фільтр (відкрутіть його). Від'єднайте різьбову частину від затискачів і вийміть фільтруючий елемент (губку). Найкраще очистити фільтрувальний елемент стисненим повітрям або промити його у воді, злити воду і висушити, намагаючись не встановлювати його мокрим. Вставте сухий картридж в корпус фільтра і закрийте його за допомогою кріплень. Знову встановіть на компресор. Замінійте фільтри залежно від інтенсивності використання компресора і завжди робіть це при кожній заміні оливи. Щодня очищайте бак від конденсату. Для видалення залишків води з баку використовуйте зливний клапан, показаний на малюнку № 8. Випустивши з баку повітря і залишивши в ньому тиск приблизно 0,5 бар, відкрутіть головку з мольбертом гвинта клапана на малюнку № 8. Повертаючи проти годинникової стрілки, повільно відкрийте клапан, щоб випустити повітря і залишки води. Після того, як вода буде видалена, знову закрийте зливний клапан. Ніколи не відкручуйте шестигранний гвинт клапана, розташований над нафталіном, за допомогою гайкового ключа. Тримайте компресор в чистоті, не допускайте надмірного забруднення.

Перевірки та роботи з технічного обслуговування повинні плануватися і проводитися відповідно до вимог законодавства, відповідно до місяця розташування та експлуатації обладнання. Наглядові органи можуть вимагати надання відповідної документації.

11. Запасні частини та аксесуари

Аксесуари можна придбати:

- A533082 - спіральний шланг з швидкознімною муфтою - довжина 15 м.
- A533081 - спіральний шланг зі швидкознімною муфтою - довжина 10 м.
- A533080 - спіральний шланг з швидкознімною муфтою - довжина 5 м...
- A 533070 - нижній розпилювач
- A533060 - верхній розпилювач
- A533050 - пістолет для накачування з манометром
- A533040 - масляний пістолет (мийка)
- A533031 - пістолет для обдуву довгий
- A533030 - пістолет для обдуву короткий
- A533020 - набір аксесуарів з 6 предметів
- A533010 - набір аксесуарів з 5 предметів

Для придбання запасних частин та аксесуарів, будь ласка, зв'яжіться з компанією Dedra Exim Service. Контактні дані можна знайти на сторінці 1 цього посібника.

При замовленні запасних частин, будь ласка, вкажіть номер партії на заводській табличці та номер деталі зі складального креслення.

Протягом гарантійного терміну ремонт здійснюється відповідно до умов, зазначених у гарантійному талоні. Будь ласка, передайте несправний виріб для ремонту за місцем придбання (продавець зобов'язаний прийняти несправний виріб), надішліть його до центрального сервісного центру Dedra Exim або до найближчого сервісного центру за місцем проживання (список сервісних центрів на сайті www.dedra.pl). Будь ласка, додайте заповнений гарантійний талон. Після закінчення гарантійного терміну ремонт здійснюється центральним сервісним центром. Надішліть несправний виріб до сервісного центру (витрати на пересилку оплачує користувач).

12. Дефекти виправлені самостійно

ПРИМІТКА Перед самостійним усуненням несправностей від'єднайте пристрій від джерела живлення.

Проблема	Тому що	Рішення
Привід не працює	Кабель живлення неправильно підключений або пошкоджений	Вставте вилку в розетку, перевірте шнур живлення
	У розетці відсутня мережева напруга	Перевірте напругу в розетці та переконайтеся, що запобіжник не спрацював
	Несправний вимикач	Проведіть технічне обслуговування пристрою
Привід працює нерівномірно, перегрівається	Занадто низький рівень оливи	Заправте компресорну оливу
	Заклинило поршень у гільзі циліндра	Проведіть технічне обслуговування пристрою
Компресор шумить, вібує	Ослаблені з'єднувальні деталі	Перевірте кришки - затягніть, перевірте, чи міцно стоїть компресор - правильно
	Занадто низький рівень оливи	Заправте компресорну оливу

Тиск у системі не підвищується, потік повітря перекритий	Брудний повітряний фільтр	Очищення повітряного фільтра
	Витік у з'єднанні	Перевірте підключення аксесуарів
	Привід працює повільно	Долийте оливи, перевірте напругу
	Пошкоджений поршень, зношені кільця	Проведіть технічне обслуговування пристрою
	Тріщина в пломбі	Проведіть технічне обслуговування пристрою
Надмірна витрата оливи, зміни рівня оливи	Знос поршневих кілець	Віддайте пристрій на технічне обслуговування
	Конденсат масляного піддону	Чистка, заміна масла
	Пошкоджена прокладка	Проведіть технічне обслуговування пристрою
Без регулювання тиску на виході	Пошкоджена мембрана роз'єму	Проведіть технічне обслуговування пристрою
	Несправний клапан	Проведіть технічне обслуговування пристрою

13. Компоненти продукту

A077020:

1. колеса дорожні - шт. 2; 2. болт кріплення колеса - шт. 2; 3. гайка кріплення колеса - шт. 2; 4. комплект шайб; 5. гумова підніжка - шт. 1; 6. кришка масляної горловини - шт. 1; 7. повітряний фільтр - шт. 1

A077030/A077060:

1. колеса дорожні - шт. 2; 2. болт кріплення колеса - шт. 2; 3. гайка кріплення колеса - шт. 2; 4. комплект шайб; 5. гумова підніжка - шт. 2; 6. гайка кріплення лапи - шт. 2; 7. кришка маслосазливної горловини - шт. 1; 8. повітряний фільтр - шт. 2

14. Інформація для користувачів щодо утилізації електричного та електронного обладнання (стосується домогосподарств)



Символ, зображений на виробі або супровідній документації, вказує на те, що несправне електричне або електронне обладнання не можна утилізувати разом з побутовими відходами.

Якщо вам потрібно утилізувати, повторно використати або відновити компоненти, найкраще віднести їх до спеціалізованого пункту збору, де вони будуть прийняті безкоштовно. Інформацію про місцезнаходження пунктів збору відпрацьованого обладнання надають місцеві органи влади, наприклад, на їхніх веб-сайтах.

Правильна утилізація пристрою, допомагає зберегти цінні ресурси та уникнути негативного впливу на здоров'я та навколишнє середовище внаслідок можливої присутності в обладнанні небезпечних речовин: речовини, суміші та компоненти.

Неправильна утилізація відходів загрожує штрафними санкціями згідно з відповідними місцевими нормами.

Користувачі в країнах ЄС: Якщо вам потрібно утилізувати електричне або електронне обладнання, зверніться до найближчої точки продажу або до вашого постачальника, який надасть вам додаткову інформацію.

Утилізація в країнах за межами Європейського Союзу: Цей символ стосується лише країн Європейського Союзу. Якщо ви хочете утилізувати цей виріб, зверніться до місцевих органів влади або дилера для отримання інформації про правильний спосіб утилізації.

Гарантійний талон

на

[Масляний компресор]

Номер замовлення: A077027/A077030/A077060/A077070

Номер лоту:

(далі - Продукт)

Дата придбання продукту:

Печатка дилера

Дата та підпис продавця:

Заява користувача:

Я підтверджую, що ознайомлений з умовами гарантії та наслідками недотримання вказівок, викладених в інструкції з експлуатації та гарантійному талоні. Я ознайомлений з умовами цієї гарантії, що підтверджую власним підписом:

Дата і місце

Підпис користувача

I. Відповідальність за Продукт

(1) Поручитель - Dedra Exim Sp. z o.o. з місцезнаходженням у м. Прушков, адреса: вул. 3 Мая 8, 05-800 Прушков, KRS 0000062517, Окружний суд міста Варшави у Варшаві, XIV Економічний відділ Національного судового реєстру, NIP 527-020-49-33, статутний капітал: 100 980,00 ЗЛОТИХ.

(2) Відповідно до умов, викладених у цьому гарантійному талоні, Гарант надає гарантію на Виріб, що походить з дистрибуторської мережі Гаранта.

(3) Відповідальність за гарантією поширюється лише на дефекти, що виникли з причин, притаманних Продукту на момент його доставки Користувачеві.

(4) Користувач, на підставі гарантії, має право на безкоштовний ремонт Продукту за умови, що дефект став очевидним протягом гарантійного терміну. Спосіб ремонту Продукту (метод ремонту) визначається на розсуд Гаранта. Якщо Гарант встановить, що ремонт неможливий, він залишає за собою право замінити дефектний елемент або весь Виріб на бездефектний, зменшити ціну Виробу або відмовитися від договору.

По відношенню до Користувача, який не є споживачем у розумінні Закону від 23 квітня 1964р. Цивільного кодексу, відповідальність Гаранта за збитки, що виникли внаслідок цієї гарантії та/або у зв'язку з її укладенням та виконанням, незалежно від правового титулу, обмежується максимальною вартістю дефектного Продукту.

II. Гарантійний термін

Компоненти продукту	Тривалість гарантійного захисту
Компресор	24 місяців з дати придбання Виробу, як зазначено в цьому гарантійному талоні

III. Умови для отримання гарантії

Користувач повинен пред'явити заповнений гарантійний талон на Виріб та обґрунтувати обставини придбання Виробу, наприклад, пред'явивши чек, рахунок-фактуру тощо. З метою ефективного розгляду рекламачії рекомендується, щоб Користувач надав разом з Виробом всі компоненти, зазначені в розділі "Комплектація пристрою", що міститься в Посібнику користувача.

2. що Користувач дотримується рекомендацій, викладених в інструкції з експлуатації та гарантійному талоні.

Гарантія поширюється лише на територію Республіки Польща та ЄС.

Гарантія не поширюється на дефекти Продукту, що виникають, зокрема, внаслідок:

a. Недотримання Користувачем умов, викладених в Інструкції з експлуатації, зокрема щодо правильної експлуатації, технічного обслуговування та чищення;

b. Використання Користувачем засобів для чищення або технічного обслуговування, які не відповідають вимогам Інструкції з експлуатації;

c. Неналежне зберігання та транспортування Продукту Користувачем;

d. Несанкціоновані зміни та/або модифікації Продукту Користувачем, які не були узгоджені з Гарантом;

e. Використання Користувачем у Виробі витратних матеріалів, що не відповідають вимогам Інструкції з експлуатації.

(5) Користувач, який не є споживачем у розумінні Закону від 23 квітня 1964р. Цивільного кодексу, втрачає гарантію на Продукт, в якому:

- серійні номери, позначення дати та паспортні таблички були видалені, змінені або пошкоджені користувачем;

- пломби були пошкоджені користувачем або мають ознаки втручання користувача.

Увага: Користувач зобов'язаний самостійно і за власний рахунок виконувати дії, пов'язані з повсякденною експлуатацією Виробу, що впливають, зокрема, з Інструкції з експлуатації, самостійно і за власний рахунок.

IV. Процедура розгляду скарг

(1) Якщо Ви виявите, що Виріб працює неправильно, будь ласка, переконайтеся, що всі кроки, зазначені в Інструкції з експлуатації, були виконані правильно, перш ніж подавати претензію.

(2) Рекомендується подавати рекламачію негайно, бажано протягом 7 днів з моменту виявлення дефекту Продукту. Користувач, який не є споживачем у розумінні Закону від 23 квітня 1964р. Цивільного кодексу, втрачає права, що впливають з цієї гарантії, якщо рекламачія не буде подана протягом 7 днів.

(3) Повідомлення про рекламачію можна подати, зокрема, в місці придбання Продукту, в гарантійному сервісі або в письмовій формі на вказану адресу: Dedra Exim Sp. z o.o., ul. 3 Maja 8, 05-800 Pruszków.

(4) Користувач може подати рекламачію, використовуючи форму, доступну на веб-сайті www.dedra.pl. ("Бланк рекламачії").

5. адреси гарантійного обслуговування для окремих країн можна знайти на сайті www.dedra.pl. Якщо для певної країни немає гарантійного сервісу, рекомендується звертатися з гарантійними претензіями за адресою: Dedra Exim Sp. z o.o. ul. 3 Maja 8, 05-800 Pruszków (Польща).

6 З метою безпеки Користувача використання дефектного Продукту заборонено.

7 Попередження: Використання несправного виробу є небезпечним для здоров'я та життя Користувача.

8 Виконання зобов'язань за гарантією відбудеться протягом 14 робочих днів, рахуючи від дати доставки Користувачем заявленого Продукту.

9. рекомендується очистити дефектний Виріб перед тим, як доставити його для рекламачії. Виріб, що підлягає рекламачії, рекомендується ретельно захищати від пошкоджень під час транспортування (рекомендується доставляти Виріб, що підлягає рекламачії, в оригінальній упаковці).

(10) Гарантійний термін продовжується на час, протягом якого Користувач не міг використовувати Продукт, на який поширюється гарантія, через дефект.

Гарантія не виключає, не обмежує і не призупиняє права Користувача, передбачені положеннями про гарантійні зобов'язання щодо дефектів проданих товарів.

Відповідно до статті 13(1) та (2) Регламенту (ЄС) 2016/679 Європейського Парламенту та Ради від 27 квітня 2016 року про захист фізичних осіб у зв'язку з обробкою персональних даних і про вільний рух таких даних та про скасування Директиви 95/46/ЄС (далі: "RODO"), повідомляємо Вам наступне

1. Контролером ваших персональних даних, вказаних у формі, є компанія DEDRA-EXIM sp. z o.o., зареєстрована за адресою: вул. 3 Мая, 8, 05-800, Прушков (далі: «Контролер»).
2. Ваші дані будуть оброблятися виключно з метою виконання гарантійної процедури для пристрою згідно з літ. б п. 1. ст. 6 Загального регламенту захисту даних (далі: «ЗРЗД») Надання даних є добровільним, але необхідним для виконання гарантійної процедури.
3. Ваші дані будуть оброблятися протягом періоду виконання гарантійної процедури та з метою архівування на випадок необхідності захисту від можливих претензій до Контролера, але не довше закінчення терміну позовної давності.
4. Ваші дані можуть бути розкриті тільки суб'єктам, які обробляють дані від імені Контролера, на підставі письмового договору про доручення на обробку персональних даних, що передбачає, зокрема, технічне обслуговування, хостинг або обслуговування веб-сайту, IT-сервіс, кур'єрську компанію. Постачальники Контролера зобов'язані забезпечувати безпеку даних і дотримуватися вимог чинного законодавства щодо захисту персональних даних і не можуть використовувати довірені їм персональні дані в цілях, відмінних від зазначених у договорі з Контролером.
5. Ваші персональні дані не будуть оброблятися автоматизовано, зокрема, не будуть профілюватися, а також не будуть передаватися у треті країни/міжнародні організації.
6. Ви маєте право на доступ до своїх персональних даних та право на їхнє виправлення, видалення, обмеження обробки, право на передачу даних, право на відмову від обробки, у будь-який момент;
7. З усіх питань, пов'язаних з обробкою Контролером ваших персональних даних, ви можете звернутися до Контролера за адресою e-mail: daneosobowe@dedra.pl.;
8. Ви маєте право подати скаргу до відповідного наглядового органу із захисту персональних даних;

HR Sadržaj

1. Fotografije i crteži
2. Opis uređaja
3. Namjena uređaja
4. Ograničenje uporabe
5. Tehnički podaci
6. Priprema za rad
7. Spajanje na mrežu
8. Uključite uređaj
9. Korištenje uređaja
10. Aktivnosti tekućeg održavanja
11. Rezervni dijelovi i pribor
12. Samostalno otklanjanje greška
13. Sastavni dijelovi proizvoda
14. Obavijesti za korisnike o zbrinjavanju električnih i elektroničkih uređaja
15. Jamstveni list

Prijevod izvornih uputa

Izjava o sukladnosti priložena je priručniku kao zaseban dokument. Ako ne postoji izjava o sukladnosti, obratite se tvrtki Dedra Exim Sp. z o. o. Opći sigurnosni propisi priloženi su priručniku kao posebna knjižica.

⚠ UPOZORENJE. Pročitajte sva upozorenja označena simbolom i sve upute. **⚠** Nepoštivanje dolje navedenih upozorenja i sigurnosnih uputa može dovesti do strujnog udara, požara ili ozbiljne ozljede.

Sačuvajte sva upozorenja i upute za buduću upotrebu.

2. Opis uređaja

Slika A: 1. Filter za zrak; 2. Poklopac motora; 3. Prekidač; 4. Ručka; 5. Manometar; 6. Ispušni ventil; 7. Tlačna cijev; 8. Spremnik; 9. Gumena noga; 10. Odvodni ventil; 11. Kotači

Slika B: 1. Filter za zrak; 2. Poklopac motora; 3. Prekidač; 4. Ručka; 5. Manometar; 6. Ispušni ventil; 7. Tlačna cijev; 8. Spremnik; 9. Gumena noga; 10. Kotači

3. Namjena uređaja

Uljni kompresor je dizajniran za komprimiranje atmosferskog zraka i, nakon korištenja odgovarajuće opreme (vidi odjeljak Preporučeni pribor), može se koristiti za jednostavne radove vezane uz puhanje (čišćenje), pranje, napuhavanje guma, lakiranje itd.

Uređaj se smije koristiti u renovacijskim i građevinskim radovima, servisnim radionicama i amaterskim radovima uz poštivanje uvjeta uporabe i dopuštenih uvjeta rada navedenih u uputama za uporabu i.

4. Ograničenja korištenja

Uređaj se smije koristiti samo u skladu s "Dopuštenim radnim uvjetima" u nastavku.

Alati koje preporučuje PANSAM za rad s kompresorima opisani su u odjeljku Preporučeni pribor.

Neovlaštene promjene na mehaničkoj i električnoj strukturi, sve izmjene i aktivnosti održavanja koje nisu opisane u korisničkom priručniku smatrać će se nezakonitim i rezultirat će trenutnim gubitkom prava na jamstvo, a izjava o sukladnosti postat će nevažeća.

Uporaba koja nije u predviđenu svrhu ili u skladu s uputama za uporabu rezultirat će trenutnim gubitkom prava na jamstvo.

Prihvatljivi radni uvjeti
Povremeni rad S2 15 min
Stroj se smije koristiti samo na čistim, suhim, dobro prozračenim mjestima i u zatvorenim prostorijama s učinkovitim ventilacijom.
Zaštititi od vlage i smrzavanja.
Raspon radne temperature (5 ± 40) °C

5. Tehnički podaci

Model	A077020	A077030	A077060	A077070
Električni motor	jednofazna indukcija			
Radni napon [V]	230			
Mrežna frekvencija [Hz]	50			
Nazivna snaga motora [W]	1500	2300		
Broj cilindara	1	2		
Brzina motora [rpm]	2850			
Maksimalni tlak pražnjenja [bar]	8			
Kapacitet spremnika zraka [L]	24	50	100	
Vrsta spremnika	24FL	50FL	50VFL	100VFL
Najviša radna temperatura [°C]	90			
Najniža radna temperatura [°C]	-10			
Serijski broj	Nalazi se na natpisnoj pločici spremnika			
Godina proizvodnje	Nalazi se na natpisnoj pločici spremnika			
Težina [kg]	27	30,5	43	55
Emisije buke				
Razina zvučne snage LWA [dB(A)]	96,2	93	91,2	91,2
Razina zvučnog tlaka LpA [dB(A)]	76,2	74	71,2	71,2
Zajamčena razina LWA [dB(A)]	97	97	97	97
Mjerna nesigurnost (KWA)/ (KpA) [dB(A)]	3			
Zaštita od izravnog pristupa	IP X2			

Podaci o buci

Emisije buke su određene prema EN 60745, vrijednosti su dane u gornjoj tablici.



NAPOMENA

Buka može oštetiti vaš sluh, uvijek nosite zaštitu za sluh tijekom rada!

Deklarirana ukupna vrijednost buke izmjerena je u skladu sa standardnom metodom ispitivanja i može se koristiti za usporedbu jednog uređaja s drugim. Prijavljena razina buke također se može koristiti za preliminarnu procjenu izloženosti buci.

Razina buke tijekom stvarne uporabe uređaja može se razlikovati od deklariranih vrijednosti, ovisno o uporabi radnih alata, posebno o vrsti obratka i potrebi definiranja mjera zaštite operatera. Za točnu procjenu izloženosti u stvarnim uvjetima uporabe treba uzeti u obzir sve dijelove radnog ciklusa, uključujući razdoblja kada je oprema isključena ili kada je uključena, ali ne radi..

6. Priprema za rad



NAPOMENA

Provedite sve pripremne radnje s uređajem isključenim iz izvora napajanja.

Nakon vađenja iz ambalaže, uljni kompresor zahtijeva manje pripremne radove.

Montaža kotača i gumene noge: (Sl. 1)

Treba ugraditi kotače koji su sastavni dio opreme stroja. Nakon spajanja vijaka kotača (osovine) na tvornički pripremljene nosače na spremniku, potrebno ih je čvrsto zategnuti maticama. Paket uključuje gumenu nogu koju treba staviti u rupu u nosaču na dnu spremnika.

Ugradnja zračnog filtra: (sl. 2 i 2a)

Gledajući kompresor sa strane ručke, s lijeve strane nalazi se čep iznad indikatora razine ulja (ugrađen tijekom transporta). Prije prvog pokretanja kompresora, zavrnite filter(e) zraka u ovaj otvor.

Ugradnja čepa za punjenje ulja: (sl. 3 i 3a)

Pogled na kompresor sa stražnje strane, na tijelu sklopa nalazi se čep iznad indikatora razine ulja (ugrađen tijekom transporta). Prije prvog pokretanja kompresora, potrebno ga je ukloniti i postaviti na svoje mjesto čep za punjenje ulja, koji je također dio kompresorske opreme. Gurnite čep u rupur.

PROVJERITE RAZINU ULJA U KONTROLNOM STAKLU (sl. A. 4).



NAPOMENA

Razina ulja trebala bi biti viša od središnje crvene točke kontrolnog stakla.

Odnosi se na A077020 i A077030

Prije spajanja stroja provjerite odgovara li napon napajanja vrijednosti navedenoj na natpisnoj pločici.

Instalacija koja napaja stroj treba biti izrađena od bakrenog kabela s minimalnim poprečnim presjekom od najmanje 1,5 četvornih milimetara, mora biti izvedena od osigurača od 16 A i mora zadovoljavati sigurnosne propise. Instalaciju treba izvesti ovlaštenu električar. Pri uporabi produžnih kabela pazite da poprečni presjek žice nije manji od 1,5 kvadratnog mm. Položite električni kabel tako da ne postoji opasnost od rezanja tijekom rada. Nemojte koristiti oštećene produžne kabele. Povremeno provjerite tehničko stanje kabela za napajanje. Nemojte povlačiti kabel za napajanje.

Odnosi se na A077060/A077070

Prije spajanja stroja provjerite je li pritisnuta zaštita od preopterećenja. Prije spajanja stroja provjerite odgovara li napon napajanja vrijednosti navedenoj na natpisnoj pločici. Instalacija za napajanje stroja treba biti izrađena od bakrenog kabela minimalnog presjeka od najmanje 2,5 četvornih milimetara, mora biti izvedena od osigurača 16A s vremenskom karakteristikom i mora zadovoljavati sigurnosne propise. Instalaciju treba izvesti ovlašteni električar. Kada koristite produžne kabELE, provjerite da poprečni presjek žice nije manji od 2,5 mm kvadrata. Položite električni kabel tako da ne postoji opasnost od rezanja tijekom rada. Nemojte koristiti oštećene produžne kabELE. Povremeno provjerite tehničko stanje kabela za napajanje. Nemojte povlačiti kabel za napajanje.

7. Priključak na mrežu

Prije spajanja uređaja na izvor napajanja, provjerite odgovara li napon napajanja vrijednosti navedenoj na natpisnoj pločici.

Instalacija napajanja mora biti izvedena u skladu s bitnim zahtjevima za električne instalacije i zadovoljavati zahtjeve pogonske sigurnosti. Parametri minimalnog presjeka kabela i nazivne vrijednosti osigurača ovisno o snazi uređaja navedeni su u donjoj tablici:

Snaga uređaja [W]	Minimalni presjek kabela [mm ²]	Minimalna vrijednost vrste osigurača C [A]
1400+2300	1,5	16

Instalaciju treba izvesti ovlašteni električar. Pri uporabi produžnih kabela pazite da poprečni presjek žice nije manji od potrebnog (vidi tablicu). Položite električni kabel tako da ne postoji opasnost od rezanja tijekom rada. Nemojte koristiti oštećene produžne kabELE. Povremeno provjerite tehničko stanje kabela za napajanje. Nemojte povlačiti kabel za napajanje.

8. Uključivanje uređaja

NAPOMENA Prije pokretanja uređaja nužno je izvršiti radnje opisane u poglavlju "Priprema za rad".

Na tijelu sklopa prekidača i presostata, iznad T-račve s dva manometra, nalazi se gumb prekidača kompresora (crvena gljiva - vidi crtež br. 5). Podizanjem će se primijeniti napon i pokrenuti pogonska jedinica kompresora. Jedinica za napajanje počinje pumpati zrak u spremnik kroz cijev za punjenje i povratni ventil. Presostat je tvornički postavljen i podešen na tlak od 8 bara. Kada kompresor stvori ovu vrijednost tlaka (maksimalni tlak), presostat prestaje davati napon i pogonska jedinica kompresora prestaje pumpati zrak u spremnik. Nakon postizanja tlaka od 8 bara i prekida napona, glava i linija za punjenje se prazne od zaostalog zraka preko kabela spojenog na kontaktor.

Prilikom usisavanja zraka (rad s priborom) i time pražnjenja spremnika do tvornički postavljenog minimuma (cca 5,5 bara), presostat ponovno uključuje napon i kompresorska jedinica počinje pumpati zrak u spremnik. Ciklus kompresije ponovno počinje. Gore opisano načelo rada vrijedi za situaciju kada je prekidač stalno podignut, tj. u položaju ON (ili označen s I ili ON). Operater može, naravno, prekinuti ciklus kompresije u bilo kojem trenutku, bez obzira na tlak u spremniku (također i kada ne dosegne zadani maksimum, tj. 8 bara). Za prekid rada jednostavno pritisnite prekidač na položaj OFF (ili označen s O ili OFF) - pogledajte sliku broj 5).

Za sigurnost operatera, ako presostat ne radi, kompresor je opremljen sigurnosnim ventilom (ventil s kotačićem, na desnoj strani T-račve s manometrom - vidi crtež broj 6, položaj D).

NAPOMENA Nikada nemojte podešavati presostat ili mijenjati njegove tvorničke postavke!

9. Korištenje uređaja

Prije početka rada provjerite razinu ulja u pogonskoj jedinici kompresora. U tu svrhu na kućištu pogonske jedinice nalazi se kontrolno staklo. Razina ulja trebala bi biti viša od središnje crvene točke kontrolnog stakla (slika 4).

Previska razina ulja povećava trenje u pogonskoj jedinici kompresora i može je oštetiti. Previsoka razina ulja može dovesti do ulaska ulja u sustav komprimiranog zraka i spremnik. Postavite kompresor stabilno na mjesto predviđeno za rad (vidi Dopušteni radni uvjeti i sigurnost uporabe) i po potrebi odmotajte produžni kabel tako da vam ne smeta i ne stvara opasnost od spoticanja. Kompresor je opremljen s dva manometra (Sl. 6) i dva priključka za dodatnu opremu. Manometar označen slovom B je manometar koji pokazuje trenutni tlak u spremniku. Spajanje opreme na priključni priključak pod ovim manometrom uvijek će značiti rad s punim kapacitetom protoka zraka koji osigurava maksimalni tlak u spremniku.

Manometar označen slovom A je manometar koji pokazuje tlak koji postavlja (regulira) operater. Raspon podešavanja tlaka je 0 - 8 bara. Za regulaciju tog tlaka služi gumb označen slovom C. Okretanjem gumba C u smjeru suprotnom od kazaljke na satu smanjuje se tlak na izlazu (priključak ispod manometra A), dok se okretanjem gumba u smjeru kazaljke na satu povećava postavljeni tlak. Na primjer: gumb C okretanjem ulijevo postavimo na tlak od 2 bara i očitamo ga s manometra A. Zrak tlaka od 2 bara uvijek će istjecati na izlazu, tj. spojnoj cijevi ispod manometra A. Imajte na umu da je rad punog protoka zraka kratkotrajan. Što je niži tlak na izlazu (tj. apsorbirani), to je duže učinkovito vrijeme rada. Kompresor mora neprestano puniti spremnik kako bi dulje održao postavljeni tlak zraka na izlazu. Može se dogoditi da je postavljeni izlazni tlak previsok da bi se osigurao duži rad kompresora pri tako postavljenom tlaku. Rad se mora prekinuti kako bi se spremnik mogao napuniti. Tlak podešen gumbom C blokira se okretanjem crvene matice koja se nalazi u osi gumba i zaključavanjem na gumbu C. Pored manometra B nalazi se sigurnosni ventil označen slovom D. S jedne strane, služi kao zaštita od eventualnog kvara presostata u slučaju prekoračenja tlaka u spremniku od 8 bara, ventil D će propustiti zrak i time smanjiti tlak u spremniku. Ovaj ventil se također može koristiti za brzo pražnjenje spremnika zraka, naravno s isključenim kompresorom. Samo uhvatite prsten na ventilu D i izvucite ga van u smjeru strelice na slici 6. Zrak sadržan u spremniku bit će uklonjen. Nakon pražnjenja spremnika otpustite kotač i pustite da opruga ventila ponovno zatvori sustav.

Oba priključka su dizajnirana za brzo pričvršćivanje dodataka, bez navoja. Kraj dodatnog kabela treba gumuti u priključak dok se zasun ne uklopi. Svaki dio opreme povezuje se sa spremnikom bez zraka.

Pomoću kompresora i odgovarajuće opreme možete obavljati radnje kao što su:

* Čišćenje komprimiranim zrakom - pištolj za puhanje s raznim mlaznicama

* Pranje vodom, uljem itd. - pištolj za pranje

* Farbanje - pištolj za prskanje

* Napuhavanje kotača automobila - pištolj za napuhavanje

Vinilni opružni kabeli različitih duljina koriste se za spajanje pribora. Preporučeni pribor naveden je kasnije u ovom priručniku.

10. Tekuće aktivnosti održavanja

NAPOMENA Sve aktivnosti održavanja provodite dok je uređaj isključen iz izvora napajanja.

Prije početka rada redovito provjeravajte razinu ulja. Nakon prvih 100 sati rada, zamijenite ulje novim, kao što je prikazano na slici 7. Za promjenu ulja, uklonite čep otvora za punjenje ulja (korak 1) i koristite ključ 24 za A077060/A077070 ili ključ 10 za A077020/30 za odvrtnje i uklanjanje stakla za nadzor razine ulja (korak 2). Nagnite kompresor tako da ulje slobodno teče iz sustava (korak 3). Očistite mjesto gdje je vijak zavrtnut kako biste uklonili preostalo ulje i ponovno ga postavite, pažljivo ga pritežući ključem (korak 4).

Ulijte novo ulje na mjesto ugradnje čepa za punjenje (korak 5). Za PANSAM kompresor preporučujemo kompresorsko ulje tipa A531001 tvrtke PANSAM ili drugo ulje iste kvalitete. Ugradite poklopac otvora za punjenje ulja. Ulje kompresora treba zamijeniti novim (osim prvih 100 sati rada) svakih 500 sati rada. Postupak kao gore. Sustav ima približno 250 ml ulja.

Ako kompresor nije radio 500 sati i razina ulja koju redovito provjeravate na kontrolnom staklu je preniska, dodajte ulje bez da ga potpuno zamijenite. Ispravna razina ulja prikazana je na crtežu broj 4. Svakih 120 sati rada provjerite rad sigurnosnog ventila (crtež br. 6, stavka D i opis na stranici 6) tako da njime ispuštite zrak iz spremnika. Redovito provjeravajte koliko su filteri za zrak prljavi (slika br. 2). Korištenje kompresora u prašnjavim i prljavim prostorijama zagađuje filter zraka i izravno dovodi do prekomjernog trošenja kompresora. Filter treba očistiti svaki put nakon 300 sati. Rastavite filter za zrak (odvrtite ga). Odspojite navojni dio sa stezaljki i uklonite filterski umetak (spužva). Najbolje je očistiti filterski uložak komprimiranim zrakom ili ga isprati u vodi, iscijediti i osušiti, ali ne zaboravite da ga ne postavljate mokrog. Stavite suhi filter u kućište filtra i zatvorite ga kopčama. Ponovno postavite na kompresor. Zamijenite filtere novim ovisno o intenzitetu korištenja kompresora, i to uvijek kod svake izmjene ulja. Očistite spremnik od kondenzirane vode svaki dan. Za čišćenje preostale vode iz spremnika koristi se ispusni ventil prikazan na slici 8. Nakon što ispraznite spremnik zraka i ostavite tlak od približno 0,5 bara u njemu, odvrnite glavu s nazubljenim vijkom ventila prikazanog na slici 8. Okrenite ga u smjeru suprotnom od kazaljke na satu. polako otvorite ventil kako biste ispuštili zrak i preostalu vodu. Nakon čišćenja vode ponovno zatvorite odvodni ventil. Nikada ne odvrtnite šesterokutni vijak ventila iznad gumba pomoću ključa. Držite kompresor čistim i izbjegavajte prekomjernu prljavštinu.

Pregledi i radovi na održavanju moraju se planirati i provoditi u skladu sa zakonskim zahtjevima, primjereno lokaciji i radu uređaja. Nadzorna tijela mogu zatražiti odgovarajuću dokumentaciju.

11. Rezervni dijelovi i pribor

Pribor dostupan za prodaju:

A533082 - fleksibilni spiralni kabel s brzim spojem - duljina 15 m.

A533081 - fleksibilni spiralni kabel s brzim spojem - duljina 10 m.

A533080 - savitljivi spiralni kabel sa brzim konektorom - duljina 5 m..

A 533070 - donji pištolj za prskanje

A533060 - gornji pištolj za prskanje

A533050 - pištolj za puhanje s manometrom

A533040 - pištolj za podmazivanje (pranje).

A533031 - pištolj za dugo puhanje

A533030 - pištolj za kratko puhanje

A533020 - set pribora od 6 dijelova

A533010 - set pribora od 5 dijelova

Za kupnju rezervnih dijelova i pribora obratite se Dedra Exim Service. Podaci za kontakt nalaze se na 1. stranici priručnika.

Prilikom naručivanja rezervnih dijelova, molimo da navedete broj serije na natpisnoj pločici i broj dijela sa crteža sklopa.

Tijekom jamstvenog roka popravci se obavljaju prema uvjetima navedenim u jamstvenom listu. Reklamirani proizvod pošaljite na popravak na mjesto kupnje (prodavač je dužan primiti reklamirani proizvod), pošaljite ga u Dedra Exim centralni servis ili ga pošaljite u servis najbliži mjestu Vašeg prebivališta (popis usluga dostupno na www.dedra.pl). Molimo priložite ispunjeni jamstveni list. Nakon isteka jamstvenog roka popravke obavlja centralni servis. Oštećeni proizvod potrebno je poslati u servis (troškove dostave snosi korisnik).

12. Samostalno otklanjanje greška

NAPOMENA Prije nego pokušate sami popraviti kvar, isključite uređaj iz napajanja.

Problem	Uzrok	Riješanje
Pogonska jedinica ne radi	Kabel za napajanje je nepravilno spojen ili oštećen	Gurnite utikač dublje u utičnicu i provjerite kabel za napajanje
	U utičnici nema mrežnog napona	Provjerite napon u utičnici i provjerite je li osigurač pregorio
	Pokvaren prekidač	Odnosite uređaj na servis

Pogonska jedinica radi neravnomjernom i pregrijava se	Razina ulja preniska	Nadopunite ulje kompresora
	Zaglavljene klip u košuljici cilindra	Odnosite uređaj na servis
Kompresor je glasan i vibrira	Spojni dijelovi su labavi	Provjerite poklopce - zategnite, provjerite je li kompresor stabilan - ispravan
	Razina ulja preniska	Nadopunite ulje kompresora
Tlak u sustavu se ne povećava, protok zraka je otežan	Prijavi filter zraka	Očistite filter zraka
	Propuštanje u spoju	Provjerite priključak dodatne opreme
	Pogonska jedinica radi sporo	Dolijte ulje, provjerite napon
	Oštećen klip, istrošeni prstenovi	Odnosite uređaj na servis
	Slomljena brtva	Odnosite uređaj na servis
Prevelika potrošnja ulja, promjena razine ulja	Istrošenost klipnih prstenova	Przekazać urzędzenie do serwisu
	Kondenzacija u koritu ulja	Oczyścić, wymienić olej
	Oštećena brtva	Przekazać urzędzenie do serwisu
Nema regulacije izlaznog tlaka	Oštećena konektorska membrana	Przekazać urzędzenie do serwisu
	Oštećen ventil	Przekazać urzędzenie do serwisu

13. Sastavni dijelovi proizvoda

A077020:

1. Putni kotači - 2 kom; 2. Navojni klin za montažu kotača - 2 kom; 3. Matica za pričvršćivanje kotača - 2 kom; 4. Set podloški; 5. Gumena noga - 1 kom; 6. Čep za punjenje ulja - 1 kom; 7. Filter zraka - 1 kom

A077030/A077060:

1. Putni kotači - 2 kom; 2. Navojni klin za montažu kotača - 2 kom; 3. Matica za pričvršćivanje kotača - 2 kom; 4. Set podloški; 5. Gumena noga - 2 kom; 6. Matica za pričvršćivanje stopala - 2 kom; 7. Čep za punjenje ulja - 1 kom; 8. Filter zraka - 2 kom

14. Informacije za korisnike o zbrinjavanju električnih i elektroničkih uređaja (odnosi se na kućanstva)



Ovaj simbol postavljen na proizvode ili popratnu dokumentaciju obavještava da se neispravni električni ili elektronički uređaji ne smiju odlagati s kućnim otpadom. Ispravan postupak u slučaju potrebe za zbrinjavanjem, ponovnom uporabom ili oporabom komponenti sastoji se od prijenosa uređaja na specijalizirano sabirno mjesto, gdje će biti besplatno prihvaćen. Informacije o lokacijama sabirnih točaka otpadne opreme pružaju lokalne vlasti, npr. na svojim web stranicama.

Pravilno zbrinjavanje uređaja omogućuje očuvanje dragocjenih resursa i izbjegavanje negativnog utjecaja na zdravlje i okoliš, do kojeg dolazi zbog mogućnosti da uređaji sadrže opasne tvari, smjese i sastavne dijelove.

Nepravilno odlaganje otpada podliježe kaznama predviđenim relevantnim lokalnim propisima.

Korisnici u zemljama Europske unije: Ako trebate odložiti električnu ili elektroničku opremu, obratite se najbližem prodavaču ili dobavljaču za dodatne informacije.

Odlaganje u zemljama izvan Europske unije: Ovaj simbol vrijedi samo za zemlje Europske unije. Ako trebate zbrinuti ovaj proizvod, obratite se lokalnim vlastima ili trgovcu radi pravilnog zbrinjavanja.

Jamstveni list za

[Uljni kompresor]

Kataloški br: A077027/A077030/A077060/A077070

serijski br:

(u daljnjem tekstu Proizvod)

Datum kupnje proizvoda:

Pečat prodavača

Datum i potpis prodavatelja:

Izjava korisnika:

Potvrđujem da sam upoznat s uvjetima jamstva i posljedicama nepoštivanja smjernica sadržanih u Uputama za korištenje i jamstvenom listu. Upoznat sam s odredbama i uvjetima ovog jamstva, što potvrđujem svojim potpisom:

.....
datum i mjesto

.....
Potpis korisnika

I. Odgovornost za proizvod

1. Jamac – Dedra Exim Sp. z o. o. sa sjedištem u Pruszkówu, adresa: ul. 3 Maja 8, 05-800 Pruszków, KRS 0000062517, Okružni sud glavnog grada Varšave Varšava u Varšavi, 14. trgovački odjel Državnog sudskog registra, NIP 527-020-49-33, temeljni kapital: 100.980,00 PLN.

2. Pod uvjetima navedenim u ovoj jamstvenoj kartici, Jamac daje jamstvo za Proizvod koji distribuira Jamac.

3. Odgovornost prema jamstvu pokriva samo nedostatke koji proizlaze iz razloga svojstvenih proizvodu u trenutku njegovog predaje korisniku.

4. Prema jamstvu, Korisnik ima pravo na besplatan popravak Proizvoda ako se kvar otkrije tijekom jamstvenog roka. Način popravka Proizvoda (način popravka) ovisi o odluci Jamca. Ako Jamac utvrdi da je popravak nemoguć, Jamac zadržava pravo zamijeniti neispravni element ili cijeli Proizvod onim bez nedostataka, smanjiti cijenu Proizvoda ili odustati od ugovora.

5. U odnosu na Korisnika koji nije potrošač u smislu Zakona od 23. travnja 1964. Građanskog zakonika, odgovornost Jamca za štete koje proizlaze iz ovog jamstva i/ili u vezi s njegovim sklapanjem i izvršenjem, bez obzira na pravni naslov, ograničena je na maksimalnu vrijednost proizvoda s nedostatkom..

II. Jamstveni rok

Elementi proizvoda	Trajanje jamstvene zaštite
Kompresor	24 mjeseca od datuma kupnje proizvoda prikazanog na ovom jamstvenom listu

III. Uvjeti korištenja jamstva

1. Korisnik predočuje ispunjeni Jamstveni list Proizvoda, a Korisnik obrazlaže okolnosti kupnje Proizvoda, npr. predočenjem računa, fakture i sl. U cilju učinkovitog rješavanja reklamacije, preporuča se da Korisnik uz Proizvod dostavi i reklamacije, svi elementi navedeni u "Kompletu uređaja" koji se nalazi u korisničkom priručniku.

2. Korisnik se pridržava preporuka sadržanih u Uputama za korištenje i jamstvenom listu.

3. Jamstvo pokriva samo područje Republike Poljske i EU.

4. Jamstvo ne pokriva kvarove na proizvodu koji proizlaze iz:

a. Korisnikovog propusta da se pridržava uvjeta navedenih u korisničkom priručniku, posebno u pogledu ispravnog rada, održavanja i čišćenja;

b. Korisnik koristi sredstva za čišćenje ili konzervanse koji nisu u skladu s korisničkim priručnikom;

c. Neprikladno skladištenje i transport proizvoda od strane Korisnika;

d. Neovlaštene promjene i/ili modifikacije proizvoda od strane Korisnika koje nisu dogovorene s Jamcem;

e. Korisnik koristi potrošni materijal u proizvodu koji nije u skladu s korisničkim priručnikom.

5. Korisnik koji nije potrošač u smislu Zakona od 23. travnja 1964. Građanski zakonik gubi jamstvo za proizvod u kojem:

- Korisnik je uklonio, promijenio ili oštetio serijske brojeve, oznake datuma i natpisne pločice;

- ploambe su oštećene od strane Korisnika ili na njima postoje tragovi manipulacije od strane Korisnika.

6. Pažnja! Aktivnosti vezane uz svakodnevni rad Proizvoda, koje proizlaze iz, između ostalog, iz Upute za korištenje, Korisnik obavlja sam i o svom trošku.

IV. Žalbeni postupak

1. Ako se utvrdi neispravan rad Proizvoda, prije podnošenja reklamacije provjerite jesu li sve radnje navedene u Uputama za korištenje ispravno izvedene.

2. Preporuča se reklamacija podnijeti odmah, najbolje u roku od 7 dana od dana uočavanja nedostatka Proizvoda. Korisnik koji nije potrošač u smislu Zakona od 23. travnja 1964. Građanski zakonik gubi prava iz ovog jamstva ako se reklamacija ne prijavi u roku od 7 dana.

3. Pritužbe se između ostalog mogu podnijeti: na mjestu kupnje proizvoda, u jamstvenom servisu ili pisanim putem na sljedeću adresu: Dedra Exim Sp. z o. o., ul. 3 Maja 8, 05-800 Pruszków.

4. Korisnik može podnijeti pritužbu putem obrasca dostupnog na web stranici www.dedra.pl. ("Obrazac za reklamaciju u vezi s jamstvom").

5. Adrese jamstvenih servisa za pojedine zemlje dostupne su na www.dedra.pl. Ako za određenu državu ne postoji jamstveni servis, pritužbe u vezi s jamstvom treba poslati na sljedeću adresu: Dedra Exim Sp. z o. o. ulica 3 Maja 8, 05-800 Pruszków (Poljska).

6. Uzimajući u obzir sigurnost Korisnika, zabranjeno je koristiti proizvod s nedostatkom.

7. Pažnja! Korištenje neispravnog Proizvoda opasno je za zdravlje i život Korisnika.

8. Obveze koje proizlaze iz jamstva bit će ispunjene u roku od 14 radnih dana od dana isporuke reklamiranog Proizvoda od strane Korisnika.

9. Prije isporuke neispravnog Proizvoda na reklamaciju, preporuča se da ga očistite. Preporuča se pažljivo zaštititi reklamirani proizvod od oštećenja tijekom transporta (preporuča se dostaviti reklamirani proizvod u originalnom pakiranju).

10. Jamstveni rok se produljuje za vrijeme tijekom kojeg, zbog kvara na Proizvodu obuhvaćenom jamstvom, Korisnik isti nije mogao koristiti.

Jamstvo ne isključuje, ograničava niti obustavlja prava Korisnika proizašla iz odredbi o jamstvu za nedostatke prodanog artikla.

Prema čl. 13 sek. 1 i sljed. 2. Uredbe (EU) 2016/679 Europskog parlamenta i Vijeća od 27. travnja 2016. o zaštiti fizičkih osoba u vezi s obradom osobnih podataka i slobodnom kretanju takvih podataka te stavljanju izvan snage Direktive 95/46. /EC, obavještavamo vas

1. Administrator Vaših osobnih podataka navedenih u formularu je DEDRA-EXIM sp. z o. o. sa sjedištem u Pruszkówu, ul. 3 Maja 8, 05-800 Pruszków (u daljnjem tekstu: "Administrator").

2. Vaši podaci će se obrađivati isključivo u svrhu provedbe jamstvenog postupka uređaja sukladno čl. 6 st. 1 slovo. b opće uredbe o zaštiti

podataka (u daljnjem tekstu: "GDPR") Davanje podataka je dobrovoljno, ali nužno za provedbu jamstvenog postupka.

- Vaši podaci će se obrađivati za vrijeme trajanja jamstvenog postupka te za potrebe arhiviranja u slučaju potrebe obrane od bilo kakvih potraživanja prema Administratoru, najduže do isteka istih.
- Vaši podaci mogu se priopćiti samo subjektima koji obrađuju podatke za administratora na temelju pisanog ugovora o povjeravanju obrade osobnih podataka koji između ostalog daje: tehnička služba, održavanje hostinga ili web stranica, IT služba, kurirska tvrtka. Dobavljači Administratora dužni su osigurati sigurnost podataka i ispunjavati uvjete važećih zakona vezanih uz zaštitu osobnih podataka te ne smiju koristiti povjerene osobne podatke u druge svrhe osim onih navedenih u ugovoru s Administratorom.
- Vaši podaci neće se obrađivati na automatizirani način, uključujući u obliku profiliranja, i neće se prenositi u treću zemlju/međunarodnu organizaciju.
- Imate pravo pristupa svojim podacima te pravo na ispravak, brisanje, ograničenje obrade, pravo na prijenos podataka, pravo na prigovor u bilo kojem trenutku.
- Za sva pitanja vezana uz obradu Vaših osobnih podataka od strane Administratora, možete nas kontaktirati na sljedeću e-mail adresu: daneosobowe@dedra.pl.;
- Imate pravo podnijeti pritužbu tijelu nadležnom za zaštitu osobnih podataka

FR Table des matières

- Photos et schémas
 - Description de l'appareil
 - Utilisation prévue de l'appareil
 - Restrictions d'utilisation
 - Caractéristiques techniques
 - Préparation à l'utilisation
 - Raccordement au réseau
 - Mise en marche de l'appareil
 - Utilisation de l'appareil
 - Entretien courant
 - Pièces de rechange et accessoires
 - Dépannage par soi-même
 - Composants du produit
 - Informations destinées aux utilisateurs concernant l'élimination des appareils électriques et électroniques
 - Carte de garantie
- Traduction du mode d'emploi original**

La déclaration de conformité est jointe au manuel sous forme de document séparé. En l'absence de déclaration de conformité, veuillez contacter Dedra Exim Sp. z o.o.

Les consignes générales de sécurité sont jointes au manuel sous forme de brochure séparée.

⚠ AVERTISSEMENT. Lisez tous les avertissements signalés par le symbole et toutes les instructions. Le non-respect des avertissements et des consignes de sécurité ci-dessous peut entraîner un choc électrique, un incendie ou des blessures graves.

Conservez tous les avertissements et instructions pour une utilisation future.

2. Description de l'appareil

Fig. A : 1. Filtre à air ; 2. Capot moteur ; 3. Interrupteur ; 4. Poignée ; 5. Manomètre ; 6. Vanne de sortie ; 7. Tuyau de refoulement ; 8. Réservoir ; 9. Patin en caoutchouc ; 10. Vanne de vidange ; 11. Roulettes

Fig. B : 1. Filtre à air ; 2. Capot moteur ; 3. Interrupteur ; 4. Poignée ; 5. Manomètre ; 6. Vanne de sortie ; 7. Tuyau de refoulement ; 8. Réservoir ; 9. Patin en caoutchouc ; 10. Roulettes

3. Utilisation prévue de l'appareil

Le compresseur à huile est destiné à la compression de l'air atmosphérique et, après utilisation d'un équipement approprié (voir le chapitre « Équipement recommandé »), il peut être utilisé pour des travaux simples liés au soufflage (nettoyage), au lavage, au gonflage des roues, à la peinture, etc. L'utilisation de l'appareil est autorisée dans le cadre de travaux de rénovation et de construction, dans des ateliers de réparation, ainsi que pour des travaux amateurs, à condition de respecter les conditions d'utilisation et les conditions de fonctionnement admissibles indiquées dans le mode d'emploi.

4. Restrictions d'utilisation

L'appareil ne peut être utilisé que conformément aux « Conditions de fonctionnement admissibles » indiquées ci-dessous.

Les outils recommandés par PANSAM pour l'utilisation des compresseurs sont décrits dans la section « Équipement recommandé ».

Toute modification arbitraire de la structure mécanique ou électrique, toute altération ou intervention non décrite dans le manuel d'utilisation sera considérée comme illégale et entraînera la perte immédiate des droits de garantie, ainsi que l'annulation de la déclaration de conformité.

Une utilisation non conforme à la destination prévue ou non conforme au manuel d'utilisation entraînera la perte immédiate des droits de garantie.

Conditions de fonctionnement admissibles Fonctionnement intermittent S2 15 min

La machine ne peut être utilisée que dans des endroits propres, secs, bien ventilés et dans des locaux fermés dotés d'une ventilation efficace. Protéger de l'humidité et du gel.

Plage de température de fonctionnement (5 + 40) °C

5. Caractéristiques techniques

Modèle	A077020	A077030	A077060	A077070
Moteur électrique	monophasé à induction			
Tension de service [V]	230			
Fréquence du réseau [Hz]	50			
Puissance nominale du moteur [W]	1500	2300		
Nombre de cylindres	1	2		
Vitesse de rotation du moteur [tr/min]	2850			
Pression de refoulement maximale [bar]	8			
Capacité du réservoir d'air [L]	24	50	100	
Type de réservoir	24FL	50FL	50VFL	100VFL
Température maximale de fonctionnement [°C]	90			
Température de fonctionnement minimale [°C]	-10			
Numéro de série	Il figure sur la plaque signalétique du réservoir			
Année de fabrication	Indiqué sur la plaque signalétique du réservoir			
Poids [kg]	27	30,5	43	55
Émission sonore				
Niveau de puissance acoustique L _{WA} [dB(A)]	96,2	93	91,2	91,2
Niveau de pression acoustique L _{pA} [dB(A)]	76,2	74	71,2	71,2
Niveau garanti L _{WA} [dB(A)]	97	97	97	97
Incertitude de mesure (K _{WA})/(K _{pA}) [dB(A)]	3			
Protection contre l'accès direct	IP X2			

Informations sur le bruit

L'émission sonore a été déterminée conformément à la norme EN 60745 ; les valeurs sont indiquées dans le tableau ci-dessus.

⚠ ATTENTION Le bruit peut causer des lésions auditives ; il est impératif de toujours utiliser une protection auditive pendant le travail !

La valeur totale déclarée du bruit a été mesurée conformément à la méthode d'essai standard et peut être utilisée pour comparer un appareil à un autre. Le niveau de bruit indiqué peut également être utilisé pour une évaluation préliminaire de l'exposition au bruit.

Le niveau sonore lors de l'utilisation réelle de l'appareil peut différer des valeurs déclarées, en fonction de la manière dont les outils de travail sont utilisés, en particulier du type d'objet à usiner et de la nécessité de définir des mesures visant à protéger l'opérateur. Pour estimer avec précision l'exposition dans des conditions d'utilisation réelles, il convient de prendre en compte toutes les phases du cycle de fonctionnement, y compris les périodes pendant lesquelles l'appareil est éteint ou allumé mais n'est pas utilisé pour le travail.

6. Préparation au travail

⚠ ATTENTION Effectuer toutes les opérations de préparation lorsque l'appareil est débranché de la source d'alimentation.

Une fois sorti de son emballage, le compresseur à huile nécessite quelques opérations de préparation.

Montage des roues et du pied en caoutchouc : (fig. 1)

Il convient de monter les roues, qui font partie intégrante de l'équipement de la machine. Une fois les axes des roues assemblés aux supports pré-montés sur le réservoir, les serrer fermement à l'aide des écrous. L'emballage contient un patin en caoutchouc qu'il convient de placer dans l'orifice du support situé sous le réservoir.

Montage du filtre à air : (fig. 2 et 2a)

En regardant le compresseur depuis le côté de la poignée, sur la gauche le carter du groupe motopropulseur comporte, dans sa partie supérieure, un orifice destiné à l'installation du ou des filtres à air. Avant la première mise en service du compresseur, il convient de visser le ou les filtres à air dans cet orifice.

Montage du bouchon de remplissage d'huile : (fig. 3 et 3a)

En regardant le compresseur par l'arrière, sur le corps du groupe du groupe moteur, au-dessus de la jauge d'huile, se trouve un bouchon (posé pour le transport). Avant la première mise en service du compresseur, il faut le retirer et installer à sa place le bouchon de remplissage d'huile, qui fait également partie de l'équipement du compresseur. Enfoncez le bouchon dans l'orifice.

VÉRIFIER LE NIVEAU D'HUILE DANS LE JUGULE (fig. A. 4).



Le niveau d'huile doit être supérieur au point rouge central du voyant.

Concerne les modèles A077020 et A077030

Avant de brancher la machine, assurez-vous que la tension d'alimentation correspond à la valeur indiquée sur la plaque signalétique.

L'installation d'alimentation de la machine doit être réalisée à l'aide d'un câble en cuivre d'une section minimale de 1,5 mm², doit partir d'un fusible de 16 A et doit respecter les règles de sécurité d'utilisation. L'installation doit être effectuée par un électricien agréé. En cas d'utilisation de rallonges, veillez à ce que la section des conducteurs ne soit pas inférieure à 1,5 mm². Disposez le câble électrique de manière à ce qu'il ne risque pas d'être sectionné pendant le fonctionnement. N'utilisez pas de rallonges endommagées. Vérifiez régulièrement l'état technique du câble d'alimentation. Ne tirez pas sur le câble d'alimentation.

Concerne les modèles A077060/A077070

Avant de brancher la machine, vérifiez que le dispositif de protection contre les surcharges est enclenché. Avant de brancher la machine, assurez-vous que la tension d'alimentation correspond à la valeur indiquée sur la plaque signalétique. L'installation d'alimentation de la machine doit être réalisée à l'aide d'un câble en cuivre d'une section minimale de 2,5 mm², doit partir d'un fusible de 16 A à action retardée et doit respecter les règles de sécurité d'utilisation. L'installation doit être effectuée par un électricien agréé. En cas d'utilisation de rallonges, il convient de veiller à ce que la section des conducteurs ne soit pas inférieure à 2,5 mm² (). Disposez le câble électrique de manière à ce qu'il ne risque pas d'être sectionné pendant le fonctionnement. Ne pas utiliser de rallonges endommagées. Vérifier périodiquement l'état technique du câble d'alimentation. Ne pas tirer sur le câble d'alimentation.

7. Raccordement au réseau

Avant de brancher l'appareil à une source d'alimentation, assurez-vous que la tension d'alimentation correspond à la valeur indiquée sur la plaque signalétique.

L'installation électrique doit être réalisée conformément aux exigences essentielles relatives aux installations électriques et répondre aux exigences de sécurité d'utilisation. Les paramètres de section minimale du câble d'alimentation et de valeur nominale du fusible, en fonction de la puissance de l'appareil, sont indiqués dans le tableau ci-dessous :

Puissance de l'appareil [W]	Section minimale du câble [mm ²]	Valeur minimale du fusible de type C [A]
1400+2300	1,5	16

L'installation doit être effectuée par un électricien agréé. En cas d'utilisation de rallonges, veillez à ce que la section des conducteurs ne soit pas inférieure à celle requise (voir tableau). Disposez le câble électrique de manière à ce qu'il ne risque pas d'être sectionné pendant le fonctionnement. N'utilisez pas de rallonges endommagées. Vérifiez régulièrement l'état technique du câble d'alimentation. Ne tirez pas sur le câble d'alimentation.

8. Mise en service de l'appareil



Avant de mettre l'appareil en service, il est impératif d'effectuer les opérations décrites dans le chapitre « Préparation au fonctionnement ».

Sur le corps de l'ensemble interrupteur et manoccontact, au-dessus du té muni de deux manomètres, se trouve le bouton d'arrêt du compresseur (bouton rouge - voir figure n° 5). Le fait de le relever mettra l'appareil sous tension et démarrera le groupe moteur du compresseur. Le groupe d'entraînement commence à refouler de l'air vers le réservoir via le tuyau de remplissage et le clapet anti-retour. Le pressostat est réglé en usine sur une pression de 8 bars. Dès que cette pression est atteinte par le compresseur (pression maximale), le pressostat coupe l'alimentation électrique et le groupe d'entraînement du compresseur cesse de refouler de l'air vers le réservoir. Une fois la pression de 8 bars atteinte et l'alimentation coupée, la tête et le tuyau de remplissage sont vidés de l'air résiduel par le biais d'un tuyau raccordé au contacteur.

Lors de la consommation d'air (fonctionnement avec des accessoires) et donc de la vidange du réservoir jusqu'au minimum réglé en usine (environ 5,5 bars), le pressostat rétablit la tension et le groupe compresseur recommence à refouler de l'air vers le réservoir. Le cycle de compression recommence. Le principe de fonctionnement décrit ci-dessus s'applique lorsque le bouton de mise en marche est maintenu en position relevée, c'est-à-dire en position MARCHE (ou marquée I ou ON). L'opérateur peut bien sûr interrompre le cycle de compression à tout moment, quelle que soit la pression dans le réservoir (même si celle-ci n'atteint pas son maximum réglé, soit 8 bars). Pour interrompre le fonctionnement, il suffit d'enfoncer le bouton de l'interrupteur vers le bas en position ARRÊT (ou marquée O ou OFF) - voir la figure n° 5).

Pour la sécurité de l'opérateur, au cas où le pressostat ne fonctionnerait pas, le compresseur est équipé d'une soupape de sécurité (petite soupape à molette, située à droite du té avec les manomètres - voir figure n° 6, position D).



Ne réglez jamais le pressostat et ne modifiez jamais ses réglages d'usine !

9. Utilisation de l'appareil

Avant de commencer à travailler, il faut vérifier le niveau d'huile dans le groupe moteur du compresseur. Pour cela, on utilise le regard situé sur le corps du groupe moteur. Le niveau d'huile doit être supérieur au point rouge central du regard (fig. 4).

Un niveau d'huile trop bas augmente les frottements dans le groupe motopropulseur du compresseur et peut entraîner son endommagement. Un niveau d'huile trop élevé peut entraîner une infiltration d'huile dans le circuit d'air comprimé et dans le réservoir. Installez le compresseur de manière stable à l'emplacement prévu pour son fonctionnement (voir Conditions de fonctionnement admissibles et Sécurité d'utilisation) et, si nécessaire, déroulez la rallonge de manière à ce qu'elle ne gêne pas et ne présente pas de risque de trébuchement. Le compresseur est équipé de deux manomètres (fig. 6) et de

deux raccords pour les accessoires. Le manomètre marqué de la lettre B indique la pression actuelle dans le réservoir. Le raccordement d'un accessoire au raccord situé sous ce manomètre signifie toujours un fonctionnement à plein débit d'air, ce qui assure une pression maximale dans le réservoir.

Le manomètre marqué de la lettre A indique la pression réglée (régulée) par l'opérateur. La plage de réglage de la pression est comprise entre 0 et 8 bars. Le bouton marqué de la lettre C sert à régler cette pression. Tourner le bouton C dans le sens inverse des aiguilles d'une montre réduit la pression en sortie (raccord sous le manomètre A), tandis que le tourner dans le sens des aiguilles d'une montre augmente la pression réglée. Par exemple : en tournant le bouton C vers la gauche, on règle la pression à 2 bars, comme indiqué sur le manomètre A. À la sortie, c'est-à-dire au niveau du raccord situé sous le manomètre A, l'air sortira toujours à une pression de 2 bars. Il faut garder à l'esprit que le fonctionnement à plein débit d'air est de courte durée. Plus la pression en sortie (c'est-à-dire la pression prélevée) est faible, plus la durée de fonctionnement effective est longue. Le compresseur doit suivre le rythme de remplissage du réservoir pour maintenir plus longtemps la pression d'air en sortie définie. Il peut arriver que la pression en sortie définie soit trop élevée pour permettre un fonctionnement prolongé du compresseur avec cette pression. Il faut alors interrompre le fonctionnement pour permettre au réservoir de se remplir. Le verrouillage de la pression réglée à l'aide du bouton C s'effectue en tournant l'écrou rouge situé sur l'axe du bouton et en le bloquant sur le bouton C. À côté du manomètre B se trouve une soupape de sécurité marquée de la lettre D. Elle sert d'une part de protection contre une éventuelle défaillance du pressostat et, dès que la pression dans le réservoir dépasse 8 bars, la soupape D laisse passer l'air, réduisant ainsi la pression dans le réservoir. Cette soupape permet également de vidanger rapidement le réservoir d'air, bien sûr lorsque le compresseur est à l'arrêt. Il suffit de saisir la molette de la soupape D et de la tirer dans le sens de la flèche indiquée sur la fig. 6. L'air contenu dans le réservoir sera alors évacué. Une fois le réservoir vidé, relâchez la molette et laissez le ressort de la vanne refermer le circuit.

Les deux raccords sont conçus pour un montage rapide des accessoires, sans filetage. L'embout du tuyau de l'accessoire doit être enfoncé dans le raccord jusqu'à ce que le loquet s'enclenche. Chaque accessoire doit être raccordé lorsque le réservoir est vidé de son air.

À l'aide d'un compresseur et des accessoires appropriés, il est possible d'effectuer, entre autres, les opérations suivantes :

* Nettoyage à l'air comprimé - pistolet de soufflage avec différentes buses

* Lavage à l'eau, au kérosène, etc. - pistolet de lavage

* Peinture - pistolet de pulvérisation

* Gonflage des pneus de voiture - pistolet de gonflage

Des tuyaux flexibles en vinyle de différentes longueurs permettent de raccorder les accessoires. Les accessoires recommandés sont mentionnés plus loin dans le mode d'emploi.

10. Entretien courant



Effectuer toutes les opérations d'entretien lorsque l'appareil est débranché de la source d'alimentation.

Vérifiez régulièrement le niveau d'huile avant chaque mise en service. Après les 100 premières heures de fonctionnement, remplacez l'huile par de l'huile neuve, comme illustré à la figure n° 7. Pour remplacer l'huile, retirez le bouchon de remplissage d'huile (étape 1) et, à l'aide d'une clé de 24 pour les modèles A077060/A077070 ou d'une clé de 10 pour les modèles A077020/30, dévissez et retirez le regard de niveau d'huile (étape 2). Incliner le compresseur pour que l'huile s'écoule librement du système (étape 3). Nettoyer les résidus d'huile au niveau de l'emplacement de vissage de la vis et la remonter en la serrant avec précaution à l'aide d'une clé (étape 4).

Versez de l'huile neuve à l'emplacement du bouchon de remplissage (étape 5). Pour les compresseurs PANSAM, nous recommandons l'huile de type A531001 de la marque PANSAM ou une autre huile de qualité équivalente. Remettez le bouchon de remplissage en place. La vidange de l'huile du compresseur (après les 100 premières heures de fonctionnement) doit être effectuée toutes les 500 heures de fonctionnement. Procédez comme indiqué ci-dessus. Le système contient environ 250 ml d'huile.

Si le compresseur n'a pas atteint les 500 heures de fonctionnement et que le niveau d'huile, vérifié régulièrement dans le regard, s'avère trop bas, il convient de rajouter de l'huile sans procéder à une vidange complète. Le niveau d'huile correct est illustré sur la figure n° 4. Toutes les 120 heures de fonctionnement, vérifiez le bon fonctionnement de la soupape de sécurité (fig. n° 6, pos. D et description à la page 6) en purgeant l'air du réservoir à l'aide de celle-ci. Contrôlez régulièrement l'état d'encrassement des filtres à air (fig. n° 2). L'utilisation du compresseur dans des locaux poussiéreux et sales encrasse le filtre à air et entraîne directement une usure excessive du compresseur. Le filtre doit être nettoyé toutes les 300 heures. Démontez le filtre à air (dévissez-le). Détachez la partie filetée des clips et retirez la cartouche filtrante (éponge). Il est préférable de nettoyer la cartouche du filtre à l'air comprimé ou de la rincer à l'eau, puis de l'égoutter et de la sécher, en veillant toutefois à ne pas la remonter lorsqu'elle est humide. Une fois sèche, insérez-la dans le boîtier du filtre et refermez-le à l'aide des clips. Remontez-le sur le compresseur. Remplacez les filtres par des neufs en fonction de l'intensité d'utilisation du compresseur, et effectuez toujours cette opération à chaque vidange d'huile. Videz quotidiennement le réservoir de l'eau issue de la condensation. La vanne de vidange illustrée sur la figure n° 8 sert à vider le réservoir des résidus d'eau. Après avoir purgé l'air du réservoir et laissé une pression d'environ 0,5 bar à l'intérieur, dévisser la tête moletée de la vis de la vanne illustrée sur la figure n° 8. En tournant dans le sens inverse des aiguilles d'une montre, ouvrir lentement la vanne afin de purger l'air et les résidus d'eau. Une fois l'eau évacuée, refermez la vanne de purge. Ne dévissez jamais à l'aide d'une clé la vis hexagonale de la vanne située au-dessus de la molette. Maintenez le compresseur propre, ne le laissez pas s'encrasser excessivement.

Les révisions et les travaux d'entretien doivent être planifiés et effectués conformément aux exigences légales, en fonction de l'emplacement et du mode d'exploitation de l'appareil. Les

autorités de contrôle peuvent exiger la présentation de la documentation appropriée.

11. Pièces de rechange et accessoires

Accessoires disponibles à la vente :

- A533082 - tuyau flexible spiralé avec raccord rapide - longueur 15 m.
- A533081 - tuyau flexible spiralé avec raccord rapide - longueur 10 m.
- A533080 - tuyau flexible spiralé avec raccord rapide - longueur 5 m.
- A 533070 - pistolet de peinture inférieure
- A533060 - pistolet de peinture à poignée supérieure
- A533050 - pistolet de pompage avec manomètre
- A533040 - pistolet de lavage
- A533031 - pistolet de soufflage long
- A533030 - pistolet de soufflage court
- A533020 - kit d'accessoires 6 pièces
- A533010 - kit d'accessoires 5 pièces

Pour acheter des pièces de rechange et des accessoires, veuillez contacter le service après-vente Dedra Exim. Les coordonnées figurent à la première page du mode d'emploi.

Lors de la commande de pièces de rechange, veuillez indiquer le numéro de lot figurant sur la plaque signalétique ainsi que la référence de la pièce indiquée sur le schéma d'assemblage.

Pendant la période de garantie, les réparations sont effectuées selon les conditions indiquées dans la carte de garantie. Veuillez remettre le produit faisant l'objet de la réclamation au point de vente (le vendeur est tenu de l'accepter), l'envoyer au service après-vente central de Dedra Exim ou l'envoyer au service après-vente le plus proche de votre lieu de résidence (liste des services après-vente sur le site www.dedra.pl). Veuillez joindre la carte de garantie dûment remplie. Après la période de garantie, les réparations sont effectuées par le service après-vente central. Le produit défectueux doit être envoyé au service après-vente (les frais d'expédition sont à la charge de l'utilisateur).

12. Dépannage par vos propres moyens



Avant de procéder au dépannage par vous-même, débranchez l'appareil de l'alimentation électrique.

Problème	Cause	Solution
Le groupe d'entraînement ne fonctionne pas	Le cordon d'alimentation est mal branché ou endommagé	Enfoncer davantage la fiche dans la prise, vérifier le câble d'alimentation
	La prise n'est pas sous tension	Vérifiez la tension dans la prise et vérifiez si le fusible n'a pas sauté
	Interrupteur défectueux	Envoyez l'appareil au service après-vente
Le groupe d'entraînement fonctionne de manière irrégulière, il surchauffe	Niveau d'huile trop bas	Faire l'appoint d'huile de compresseur
	Piston grippé dans la chemise de cylindre	Confier l'appareil à un service après-vente
Le compresseur est bruyant et vibre	Pièces de raccordement desserrées	Vérifier les capots – les resserrer, vérifier si le compresseur est stable – le remettre en place
	Niveau d'huile trop bas	Faire l'appoint d'huile de compresseur
La pression dans le circuit n'augmente pas, circulation d'air difficile	Filtre à air encrassé	Nettoyer le filtre à air
	Fuite au niveau du raccordement	Vérifier le raccordement des accessoires
	Le groupe d'entraînement tourne au ralenti	Faire l'appoint d'huile, vérifier la tension
	Piston endommagé, segments usés	Envoyer l'appareil au service après-vente
Consommation d'huile excessive, variations du niveau d'huile	Joint fissuré	Confier l'appareil au service après-vente
	Usure des segments de piston	Confier l'appareil à un service après-vente
	Condensation dans le carter d'huile	Nettoyer, vidanger l'huile
Pas de régulation de la pression en sortie	Joint endommagé	Confier l'appareil à un service après-vente
	Membrane du raccord endommagée	Confier l'appareil au service après-vente
	Vanne défectueuse	Confier l'appareil au service après-vente

13. Composants du produit

A077020 :

1. Roues - 2 pièces ;
2. Goujon fileté de fixation des roues - 2 pièces ;
3. Écrou de fixation des roues - 2 pièces ;
4. Jeu de rondelles ;
5. Pied en caoutchouc - 1 pièce ;
6. Bouchon de remplissage d'huile - 1 pièce ;
7. Filtre à air - 1 pièce

A077030/A077060 :

1. Roues - 2 pièces ;
2. Goujon fileté de fixation des roues - 2 pièces ;
3. Écrou de fixation des roues - 2 pièces ;
4. Jeu de rondelles ;
5. Pied en caoutchouc - 2 pièces ;
6. Écrou de fixation des pieds - 2 pièces ;
7. Bouchon de remplissage d'huile - 1 pièce ;
8. Filtre à air - 2 pièces

14. Information pour les utilisateurs concernant l'élimination des appareils électriques et électroniques (concerne les ménages)



Le symbole représenté sur les produits ou leur documentation jointe indique que les appareils électriques ou électroniques hors d'usage ne doivent pas être jetés avec les ordures ménagères. La procédure correcte en cas de nécessité d'élimination, de réutilisation ou de récupération des composants consiste à remettre l'appareil à un point de collecte spécialisé, où il sera accepté gratuitement. Les informations sur l'emplacement des points de collecte des équipements usagés sont fournies par les autorités locales, par exemple sur leurs sites web.

Une élimination correcte de l'appareil permet de préserver des ressources précieuses et d'éviter les effets négatifs sur la santé et l'environnement résultant de la possible présence dans l'équipement de substances, de mélanges et de composants dangereux.

Une élimination incorrecte des déchets est passible de sanctions prévues par les réglementations locales en vigueur.

Utilisateurs dans les pays de l'Union européenne : En cas de nécessité de se débarrasser d'appareils électriques ou électroniques, veuillez contacter le point de vente ou le fournisseur le plus proche, qui vous fourniront des informations supplémentaires.

Élimination des déchets dans les pays hors de l'Union européenne : Ce symbole ne concerne que les pays de l'Union européenne. En cas de besoin de se débarrasser de ce produit, veuillez contacter les autorités locales ou votre revendeur pour obtenir des informations sur la procédure correcte à suivre.

Carte de garantie

Compresseur à huile
(nom du produit)

Numéro de catalogue : A077027/A077030/A077060/A077070

Numéro de lot :

(ci-après dénommé le Produit)

Date d'achat du Produit :

Cachet du vendeur

Date et signature du vendeur :

Déclaration de l'utilisateur :

Je confirme avoir été informé des conditions de garantie ainsi que des conséquences du non-respect des directives contenues dans le mode d'emploi et la carte de garantie. Les conditions de la présente garantie me sont connues, ce que je confirme par ma signature :

.....

Date et lieu

.....

Signature de l'utilisateur

I. Responsabilité pour le Produit

1. Le garant est Dedra Exim Sp. z o.o., dont le siège social est à Pruszków, adresse : ul. 3 Maja 8, 05-800 Pruszków, Pologne, KRS 0000062517, Tribunal de district de la ville de Varsovie à Varsovie, XIVe division commerciale du Registre national des tribunaux, NIP 527-020-49-33, capital social : 100 980,00 PLN.

2. Conformément aux conditions spécifiées dans la présente carte de garantie, le Garant accorde une garantie sur le Produit provenant de la distribution du Garant.

3. La responsabilité au titre de la garantie ne couvre que les défauts résultant de causes inhérentes au Produit au moment de sa livraison à l'utilisateur.

4. Au titre de la garantie, l'utilisateur a droit à la réparation gratuite du Produit, à condition que le défaut soit apparu pendant la période de garantie. Le mode de réparation du Produit (méthode d'exécution de la réparation) dépend de la décision du Garant. Si le Garant constate l'impossibilité de réparer, il se réserve le droit de remplacer l'élément défectueux ou l'ensemble du Produit par un produit exempt de défaut, de réduire le prix du Produit ou de résilier le contrat.

5. En ce qui concerne l'utilisateur qui n'est pas un consommateur au sens de la loi du 23 avril 1964, Code civil, la responsabilité du Garant en matière de dommages résultant de la présente garantie et/ou en relation avec sa conclusion et son exécution, quel que soit le fondement juridique, est limitée au maximum à la valeur du Produit défectueux.

II. Période de garantie

Éléments du Produit	Durée de la protection de garantie
Compresseur à huile	24 mois à compter de la date d'achat du produit indiquée sur la présente carte de garantie.

III. Conditions d'application de la garantie

1. Présentation par l'utilisateur de la carte de garantie du Produit dûment remplie et justification par l'utilisateur des circonstances d'achat du Produit, par exemple en présentant un ticket de caisse, une facture, etc. Afin de faciliter le traitement de la réclamation, il est recommandé à l'utilisateur de joindre au

Produit réclamé tous les éléments spécifiés dans la rubrique « Composition de l'appareil » contenue dans le mode d'emploi.

2. Respect par l'Utilisateur des recommandations contenues dans le mode d'emploi et la carte de garantie.

3. La garantie ne couvre que le territoire de la République de Pologne et de l'UE.

4. La garantie ne couvre pas les défauts du Produit résultant notamment de :

a. Non-respect par l'Utilisateur des conditions spécifiées dans le mode d'emploi, notamment en matière d'utilisation, d'entretien et de nettoyage corrects ;

b. Utilisation par l'Utilisateur de produits de nettoyage ou d'entretien non conformes au mode d'emploi ;

c. Stockage et transport inappropriés du Produit par l'Utilisateur ;

d. Modifications et/ou transformations non autorisées du Produit par l'Utilisateur, qui n'ont pas été convenues avec le Garant ;

e. Utilisation par l'Utilisateur dans le Produit de consommables non conformes au mode d'emploi.

5. L'Utilisateur qui n'est pas un consommateur au sens de la loi du 23 avril 1964, Code civil, perd la garantie sur le Produit dans lequel :

- les numéros de série, les indications de date et les plaques signalétiques ont été supprimés, modifiés ou endommagés par l'Utilisateur ;

- les scellés ont été endommagés par l'Utilisateur ou portent des traces de manipulation de l'Utilisateur.

6. Attention ! Les opérations liées à l'entretien quotidien du Produit, résultant notamment du mode d'emploi, sont effectuées par l'Utilisateur à ses propres frais.

IV. Procédure de réclamation

1. En cas de constatation d'un fonctionnement incorrect du Produit, avant de soumettre une réclamation, il convient de s'assurer que toutes les opérations spécifiées notamment dans le mode d'emploi ont été effectuées correctement.

2. Il est recommandé de soumettre la réclamation immédiatement, de préférence dans les 7 jours suivant la date de constatation du défaut du Produit. L'Utilisateur qui n'est pas un consommateur au sens de la loi du 23 avril 1964, Code civil, perd ses droits découlant de la présente garantie en cas de non-soumission de la réclamation dans un délai de 7 jours.

3. La réclamation peut être soumise notamment au point d'achat du Produit, au service de garantie ou par écrit à l'adresse suivante : Dedra Exim Sp. z o.o., ul. 3 Maja 8, 05-800 Pruszków, Pologne.

4. L'Utilisateur peut soumettre une réclamation en utilisant le formulaire disponible sur le site web www.dedra.pl (« Formulaire de réclamation au titre de la garantie »).

5. Les adresses des services de garantie pour les différents pays sont disponibles sur le site www.dedra.pl. En l'absence de service de garantie pour un pays donné, il est recommandé d'adresser les réclamations au titre de la garantie à l'adresse suivante : Dedra Exim Sp. z o.o. ul. 3 Maja 8, 05-800 Pruszków (Pologne).

6. A l'égard de la sécurité de l'Utilisateur, l'utilisation d'un Produit défectueux est interdite.

7. Attention ! L'utilisation d'un Produit défectueux est dangereuse pour la santé et la vie de l'Utilisateur.

8. L'exécution des obligations découlant de la garantie aura lieu dans un délai de 14 jours ouvrables à compter de la date de livraison du Produit réclamé par l'Utilisateur.

9. Avant de livrer le Produit défectueux pour réclamation, il est recommandé de le nettoyer. Il est recommandé de protéger soigneusement le Produit réclamé contre les dommages pendant le transport (il est recommandé de livrer le Produit réclamé dans son emballage d'origine).

10. La période de garantie est prolongée de la durée pendant laquelle l'Utilisateur n'a pas pu utiliser le Produit en raison d'un défaut couvert par la garantie.

La garantie n'exclut, ne limite ni ne suspend les droits de l'Utilisateur découlant des dispositions relatives à la garantie légale contre les défauts de la chose vendue.

Conformément à l'article 13, paragraphes 1 et 2, du règlement (UE) 2016/679 du Parlement européen et du Conseil du 27 avril 2016 relatif à la protection des personnes physiques à l'égard du traitement des données à caractère personnel et à la libre circulation de ces données, et abrogeant la directive 95/46/CE (ci-après « RGPD »), nous vous informons de ce qui suit :

1. Le responsable du traitement de vos données personnelles fournies dans le formulaire est DEDRA-EXIM sp. z o.o., dont le siège social est situé à Pruszków, ul. 3 Maja 8, 05-800 Pruszków, Pologne (ci-après le « Responsable du traitement »).

2. Vos données seront traitées exclusivement aux fins de la procédure de garantie de l'appareil conformément à l'article 6, paragraphe 1, point b), du règlement général sur la protection des données (ci-après « RGPD »). La fourniture des données est volontaire, mais nécessaire au déroulement de la procédure de garantie.

3. Vos données seront traitées pendant la durée d'examen et de traitement de la procédure de garantie, ainsi qu'à des fins d'archivage en cas de nécessité de défense contre d'éventuelles réclamations à l'encontre du Responsable du traitement, et ce, pas plus longtemps que le délai de prescription de ces réclamations.

4. Vos données pourront être divulguées exclusivement aux sous-traitants traitant les données pour le compte du responsable du traitement sur la base d'un contrat écrit de sous-traitance de données à caractère personnel, fournissant notamment des services de maintenance technique, d'hébergement ou de gestion de site web, de support informatique ou de transport. Les fournisseurs du Responsable du traitement sont tenus d'assurer la sécurité des données et de respecter les exigences de la législation applicable en matière de protection des données à caractère personnel, et ne peuvent pas utiliser les données à caractère personnel qui leur sont confiées à d'autres fins que celles spécifiées dans le contrat conclu avec le Responsable du traitement.

5. Vos données ne feront pas l'objet d'une prise de décision automatisée, y compris le profilage, et ne seront pas transférées vers un pays tiers ou une organisation internationale.

6. Vous disposez d'un droit d'accès à vos données, ainsi que d'un droit de rectification, d'effacement, de limitation du traitement, d'un droit à la portabilité des données et d'un droit d'opposition, à tout moment.

7. Pour toute question relative au traitement de vos données personnelles par le Responsable du traitement, vous pouvez le contacter à l'adresse e-mail suivante : daneosobowe@dedra.pl ;

8. Vous avez le droit d'introduire une réclamation auprès de l'autorité de contrôle compétente en matière de protection des données à caractère personnel;

Dedra Exim Sp. z o.o.
 ul. 3 Maja 8, 05-800 Pruszków
 Tel. +48 22 73 83 777, fax +48 22 73 83 779
 www.dedra.pl, info@dedra.pl

Adnotacje o dokonanych naprawach / Information about repairs carried out / Informace o provedených opravách / Informacija apie atliktus remontus / Informācija par veiktajiem remontdarbiem / A végzett javításokról szóló információk / Informacije o opravljenih popravilih / Podaci o izvršenim popravcima / Информация за извършените ремонти / Информация про виконані ремонти / Informationen zu durchgeführten Reparaturen / Informations sur les réparations effectuées

<p>Data zgłoszenia do naprawy / Date of repair request / Datum prihlášení k opravě / Datum žádosti o opravu / Remonto užsakymo data / Datums, kad pieteikts remonts / Javitási kérelem dátuma / Data solicitării de reparație / Datum zahtevka za popravku / Datum prijave za popravak / Дата на заявката за ремонт / Дата подання заявки на ремонт / Datum der Reparaturmeldung / Date de la demande de réparation</p>	<p>Data wykonania naprawy / Date of repair / Datum provedení opravy / Dátum opravy / Remonto data / Remonts veikšanas datums / Javitás dátuma / Data reparației / Datum popravila / Datum popravka / Дата на ремонта / Дата виконання ремонту / Datum der Reparatur / Date de réparation</p>	<p>Zakres naprawy, opis czynności naprawczych / Scope of repair, description of repair activities / Rozsah oprav, popis opravárenských činností / Remonto apimtis, remonto darbu aprašymas / A javítás hatálya, a javítási tevékenység leírása / Domeniul de aplicare al reparației, descrierea activităților de reparație / Obseg popravila, opis popravilnih dejavnosti / Obseg popravka, opis aktivnosti popravka / Обхват на ремонта, описание на ремонтните дейности / Обсяг ремонту, опис ремонтних робіт / Umfang der Reparatur, Beschreibung der Reparaturmaßnahmen / Étendue de la réparation, description des opérations de réparation</p>	<p>Podpis wykonującego naprawę / Signature of the repairer / Podpis osoby provádějící opravu / Podpis opravára / Remonto meistro parašas / Remontu veikūšā paraksts / A javító aláírása / Semnătura reparatorului / Podpis serviserja / Popis osobe koja vrši popravak / Подпис на ремонтника / Підпис особи, яка виконує ремонт / Unterschrift des Reparaturdurchführenden / Signature de la personne effectuant la réparation</p>